

venta

DE **BEDIENUNGSANLEITUNG**
EN **INSTRUCTIONS FOR USE**
FR **MODE D'EMPLOI**
ES **MANUAL DE INSTRUCCIONES**
IT **ISTRUZIONI PER L'USO**
NL **GEBRUIKSAANWIJZING**
DK **BRUGSANVISNING**
SE **BRUKSANVISNING**
NO **BRUKSANVISNING**
FI **KÄYTTÖOHJE**
LV **LIETOŠANAS INSTRUKCIJA**
LT **NAUDOJIMO INSTRUKCIJA**
PL **INSTRUKCJA OBSŁUGI**
HU **KEZELÉSI ÚTMUTATÓ**
CZ **NÁVOD K POUŽITÍ**

SK **NÁVOD NA OBSLUHU**
BA **UPUTSTVO ZA UPOTREBU**
HR **KORISNIČKE UPUTE**
SI **NAVODILA ZA UPORABO**
RO **INSTRUCȚIUNI DE UTILIZARE**
RU **ИНСТРУКЦИЯ ПО
ЭКСПЛУАТАЦИИ**
UA **ІНСТРУКЦІЯ З ЕКСПЛУАТАЦІЇ**
KZ **ПАЙДАЛАНУШЫ
НҮСҚАУЛЫҒЫ**
KR **사용 설명서**
MY **MANUAL OPERASI**
JP **取扱説明書**
CN **操作说明书**



VENTA **CLASSIC ORIGINAL**
LUFTBEFEUCHTER / AIR HUMIDIFIER

LW15 / LW25 / LW45

VIELEN DANK!

Wir sind überzeugt, dass dieses Venta-Modell Ihre Erwartungen übertreffen wird, und wünschen Ihnen viel Freude damit.

Bitte registrieren Sie Ihr Venta-Gerät: www.venta-air.com

Bitte lesen Sie diese Bedienungsanleitung vollständig durch, bewahren Sie sie zur späteren Verwendung auf und beachten Sie alle Sicherheitshinweise sowie die bestimmungsgemäße Verwendung. Die aktuellste Version der Bedienungsanleitung finden Sie auf unserer Website www.venta-air.com



SEHR GEEHRTER KUNDE

Der Venta Classic Original Luftbefeuchter unterstützt die gesunde Luftfeuchtigkeit sowie die natürliche Reduzierung von Schadstoffen in der Luft – genial einfach und ganz ohne großen technischen Aufwand. Er arbeitet nur mit Wasser und ohne zusätzliche Befeuchtermatten oder Filter nach dem anerkannt besten Prinzip der Kaltverdunstung.

So funktioniert das Venta Prinzip

Die Raumluft wird über einen Lüfter in den mit Wasser befüllten Luftbefeuchter geleitet, in dem ausgeklügelt angeordnete Plattenstapel rotieren. Über deren Flächen wird hygienisch sauberes Wasser in den Raum verdunstet.

INHALTSVERZEICHNIS

Sicherheitshinweise	4	Bedienfeld	10
Lieferumfang	7	Automatische Abschaltung	10
Symbole	7	Wartung und Reinigung	11
Bestimmungsgemäße Verwendung	7	Reinigung vom Geräte-Oberteil	13
Nicht bestimmungsgemäße Verwendung	7	Technische Daten	14
Übersicht	8	Zubehör & Service	14
Vor der ersten Benutzung	8	Garantie	14
Inbetriebnahme	9	Recycling und Entsorgung	15
		Was ist, wenn ...?	15

⚠ SICHERHEITSHINWEISE

- Dieses Gerät ist für den Gebrauch durch Kinder ab 8 Jahren und Personen mit eingeschränkten körperlichen, sensorischen oder mentalen Fähigkeiten oder mit mangelhafter Erfahrung und Kenntnissen geeignet, sofern sie beaufsichtigt werden oder hinsichtlich der sicheren Verwendung des Gerätes unterwiesen wurden und die bestehenden Gefahren verstanden haben.
- Bedienungsanleitung vor Inbetriebnahme vollständig durchlesen und zum späteren Nachschlagen gut aufbewahren.
- Das Gerät ist kein Spielzeug für Kinder.
- Reinigung und Benutzerpflege darf nicht von Kindern unter 8 Jahren bzw. ohne Aufsicht durchgeführt werden.
- Das Gerät und dessen Steckernetzteil von Kindern unter 8 Jahren fernhalten.
- Unsachgemäße Verwendung kann das Gerät beschädigen und Körperverletzungen verursachen.
- Das Gerät nur an geeignete Netzsteckdosen anschließen – Netzspannung gemäß den Typenschildangaben am Gerät.
- Dieses Gerät darf nur mit folgenden Steckernetzteilen betrieben werden: „Model Nr. B113-240050-Cd / FJSW1982400500“.
- Das Gerät nie in Betrieb nehmen, wenn vom Steckernetzteil das Netzkabel oder der Netzstecker beschädigt ist.
- Ziehen Sie vor jedem Reinigungs- oder Wartungseingriff sowie zum Umstellen oder Transportieren des Gerätes das Steckernetzteil aus der Steckdose.
- Das Gerät nie in Betrieb nehmen, wenn dieser heruntergefallen ist oder auf eine andere Art beschädigt wurde.

- Reparaturen an Elektrogeräten dürfen nur von Fachkräften durchgeführt werden. Durch unsachgemäße Reparaturen können erhebliche Gefahren für den Benutzer entstehen.
- Setzen Sie sich keinesfalls auf das Gerät und legen Sie keine Gegenstände darauf.
- Stecken Sie keine Fremdgegenstände in das Gerät.
- Geräte-Oberteil nie in Wasser oder andere Flüssigkeiten tauchen.
- Das Gerät nie überfüllen.
- Das Gerät nie mit vollem Behälter transportieren oder kippen.
- Niemals das Steckernetzteil am Netzkabel oder mit nassen Händen aus der Steckdose ziehen.
- Das Gerät darf nur in komplett zusammengebautem Zustand in Betrieb genommen werden.
- Das Gerät nur auf eine ebene, trockene Fläche stellen.
- Das Gerät so aufstellen, dass es nicht umgestoßen werden kann und dass niemand über das Gerät oder das Kabel stolpern kann.
- Halten Sie zu Gegenständen und Wänden einen Mindestabstand von 50 cm.
- Maximale Aufstellungshöhe: 2000 Meter
- Niemals die Lüftungsschlitze abdecken oder blockieren, um eine Überhitzung/Beschädigung des Gerätes zu verhindern.
- Eine dauerhafte relative Raumluftfeuchte von mehr als 60 %, insbesondere im Winter, kann die Bildung von biologischen Organismen ermöglichen.
- Ein direktes Austreten von Wasser aus dem Gerät, in Form von Tropfen, Dampf, Nebel oder Kalkniederschlag ist aufgrund seiner Beschaffenheit und der Kaltverdunstungstechnologie bei sachgemäßer Verwendung nicht möglich.

- Das Gerät darf nur mit dem dafür vorgesehenen Original-Venta-Zubehör betrieben werden. Für Schäden durch fremdes Zubehör übernimmt Venta Air GmbH keine Gewähr.
- Sofern das Gerät mehrere Tage nicht verwendet, ausgeschaltet oder für einen längeren Zeitraum eingelagert wird, ist die Wasserwanne vollständig zu entleeren, von Schmutzrückständen zu reinigen und zu trocknen, um einer Geruchsentwicklung oder der Entwicklung biologischer Organismen in ruhendem Wasser bzw. Wasserrückständen zu verhindern.
- Ziehen Sie das Steckernetzteil aus der Steckdose, wenn Sie das Gerät nicht gebrauchen.
- Lassen Sie nicht zu, dass der Bereich um das Gerät feucht oder nass wird. Wenn Feuchtigkeit auftritt, drehen Sie die Geräteleistung herunter. Wenn die Ausgangsleistung des Gerätes nicht herunter gedreht werden kann, verwenden Sie das Gerät mit Unterbrechungen. Achten Sie darauf, dass keine saugfähigen Materialien, wie z. B. Teppiche, Vorhänge, Gardinen oder Tischdecken, feucht werden.

LIEFERUMFANG

- 1 × Venta-Gerät
- 1 × Flasche Hygienemittel 50 ml
- 1 × Kurzanleitung
- 1 × Sicherheitshinweise

Falls Teile fehlen oder beschädigt sind, wenden Sie sich bitte an unseren Service-Partner oder an Ihren lokalen Händler.

SYMBOLS



Sicherheitshinweise: Aufmerksam lesen und befolgen, um Personen- und Sachschäden zu vermeiden.



Ergänzende Informationen



Hilfreiche Tipps

BESTIMMUNGSGEMÄSSE VERWENDUNG

Dieses Venta-Gerät ist ein Haushaltsgerät zur Luftbefeuchtung von Innenräumen. Das Gerät ist nicht für den Außenbereich geeignet. Jegliche anderweitige Verwendung oder Veränderung des Gerätes wird als unsachgemäße Verwendung betrachtet. Der Hersteller haftet nicht für Schäden oder Verletzungen infolge einer unsachgemäßen Verwendung.

NICHT BESTIMMUNGS- GEMÄSSE VERWENDUNG

Ein nicht bestimmungsgemäßer Gebrauch kann Gesundheit und Leben gefährden. Dazu zählt der Einsatz unter folgenden Bedingungen:

- In Räumen mit explosionsgefährdeten und/oder aggressiven Atmosphären
- In Räumen mit hoher Lösemittelkonzentration
- In der Nähe von Schwimmbädern oder nassen Geländen
- Im Freien

LW45

LW25

LW15

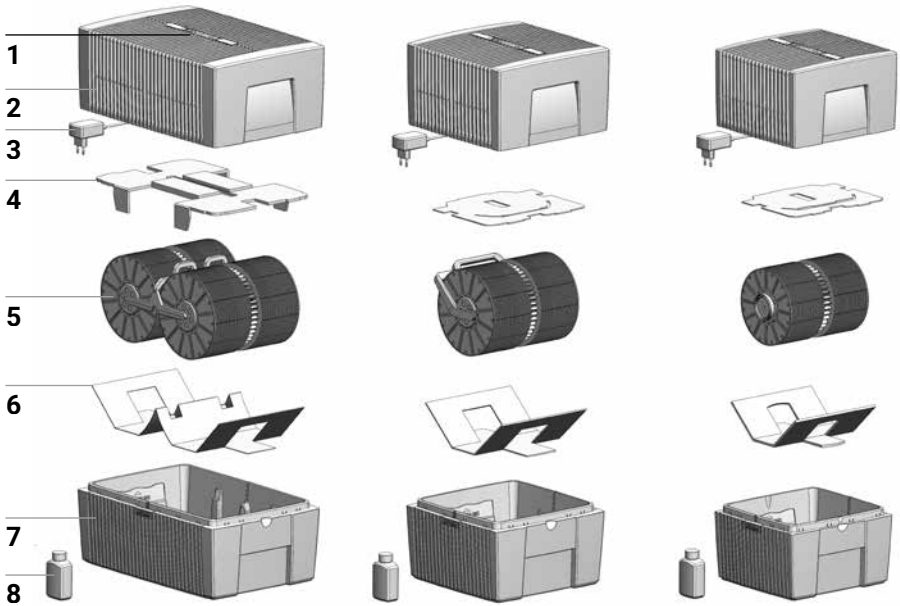

ÜBERSICHT

- | | | | |
|---|----------------------------|---|-----------------------------|
| 1 | Bedienfeld | 5 | Plattenstapel |
| 2 | Geräte-Oberteil | 6 | Transportsicherung |
| 3 | Steckernetzteil (montiert) | 7 | Geräte-Unterteil |
| 4 | Transportsicherung | 8 | Flasche Hygienemittel 50 ml |

VOR DER ERSTEN BENUTZUNG

Gerät auspacken und aufstellen. Flasche Hygienemittel 50 ml **8** aus Karton entnehmen. Oberteil **2** abnehmen. Transportsicherung **4** aus Oberteil **2** entfernen. Plattenstapel **5** aus Unterteil **7** nehmen und Transportsicherung **6** entfernen.

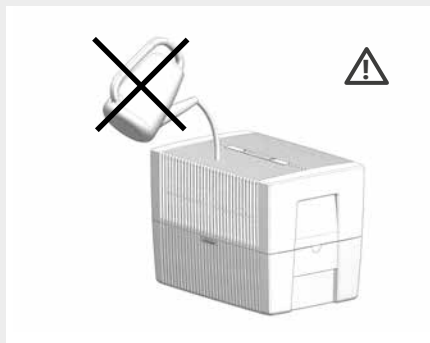
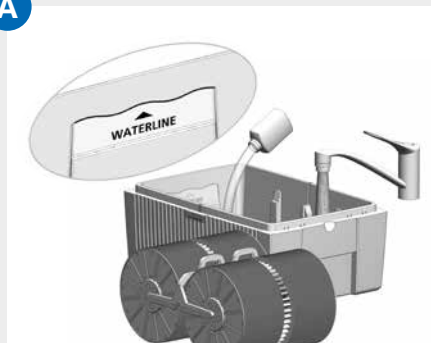
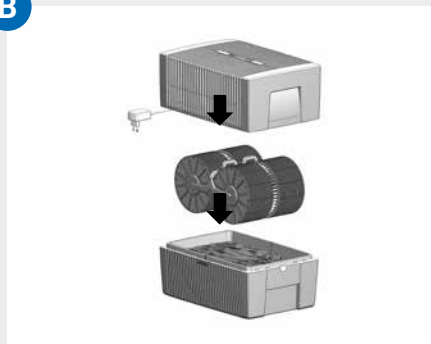
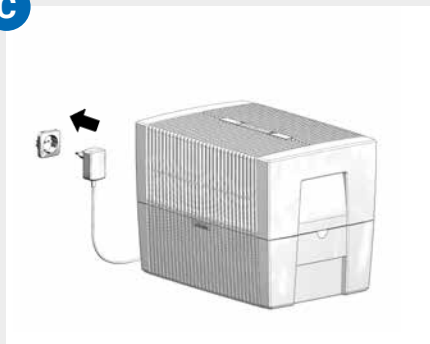
A**B****C**

INBETRIEBNAHME

- A** Unterteil **7** mit Leitungswasser bis maximal WATERLINE-Markierung befüllen und 50 ml Hygienemittel **8** zugeben (gesamter Flascheninhalt).

! **Das Gerät darf niemals mit aufgesetztem Oberteil befüllt werden!**

i Die Zugabe des Hygienemittels ist sehr wichtig, weil dadurch die Luft optimal befeuchtet wird.

- B** Plattenstapel **5** in Unterteil **7** einlegen und Oberteil **2** auf Unterteil **7** setzen.

- C** Netzstecker vom Steckernetzteil **3** an Stromnetz anschließen und Gerät durch kurzes Drücken auf Taste **⏻** im Bedienfeld **1** einschalten.

BEDIENFELD



- 1 Taste EIN / AUS
- 2 Betriebsanzeige EIN / AUS
Dauerleuchten: EIN
Kein Leuchten: AUS
- 3 Anzeige Lüfterstufe 1 - 2 - 3
- 4 Anzeige automatische Abschaltung
(siehe Automatische Abschaltung)
- 5 Auswahltaste Lüfterstufe 1 - 2 - 3

AUTOMATISCHE ABSCHALTUNG

Das Gerät verfügt über eine automatische Abschaltung, welches durch die Anzeige **4** signalisiert wird.

Das Gerät schaltet automatisch ab wenn:

Was tun

zu wenig Wasser im Geräteunterteil ist.

Gerät ausschalten, Steckernetzteil aus der Steckdose ziehen, Wasser nachfüllen und mit Taste **1** wieder in Betrieb setzen. Siehe auch „Wartung und Reinigung“, „Täglich“

Geräteoberteil geöffnet wurde.

Geräteoberteil wieder schließen durch Drücken auf die äußeren Enden der Verriegelungstasten. Gerät mit Taste **1** aus- und wieder einschalten.

Oberteil nicht oder nicht richtig auf Unterteil sitzt.

Oberteil auf Unterteil setzen. Gerät mit Taste **1** aus- und wieder einschalten.

WARTUNG UND REINIGUNG



Achtung: Bei allen Reinigungs- und Wartungsarbeiten Steckernetzteil aus der Steckdose ziehen!

TÄGLICH

Gerät ausschalten mit Taste **1**, Steckernetzteil aus der Steckdose ziehen. Oberteil abnehmen, frisches Wasser ins Unterteil füllen. Oberteil aufsetzen. Mit Taste **1** Gerät einschalten.

ALLE 10-14 TAGE

Gerät ausschalten und Steckernetzteil aus der Steckdose ziehen. Verschmutztes Wasser ausgießen. Ablagerungen im Unterteil abbürsten und ausspülen. Plattenstapel mit Wasser abspülen. Geräteunterteil wieder mit Wasser befüllen. Venta-Hygienemittel zugeben. Dosierung siehe Skalierung auf Flaschenrückseite.

Sämtliche Rückstände im Unterteil und am Plattenstapel (weiße, grün-gelbliche oder braune Ablagerungen) beeinträchtigen NICHT die Funktion des Gerätes. Durch die Zugabe vom Hygienemittel ist ein einwandfreier hygienischer Betrieb gewährleistet.

HALBJÄHRLICH

Zur halbjährlichen Reinigung empfehlen wir den Venta-Reiniger. Bitte beachten Sie die Gebrauchsanweisung, die dem Venta-Reiniger beigelegt ist.

1

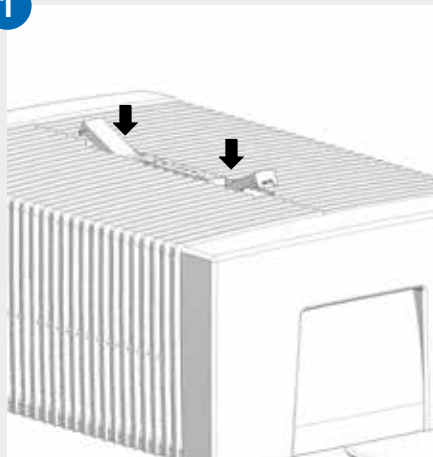

2

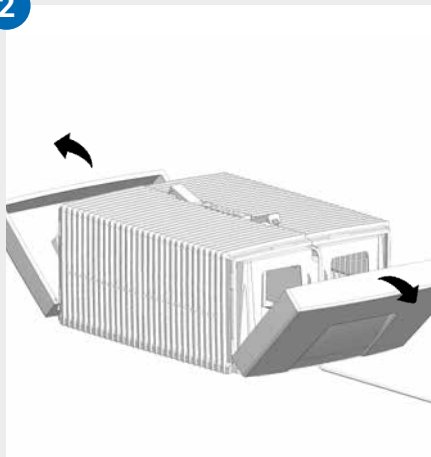

3

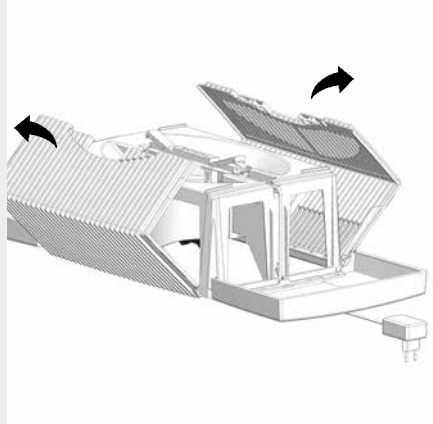

4

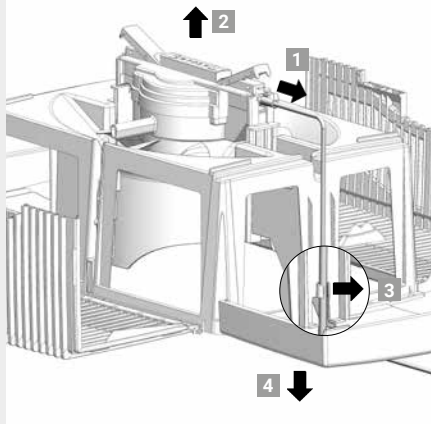

5

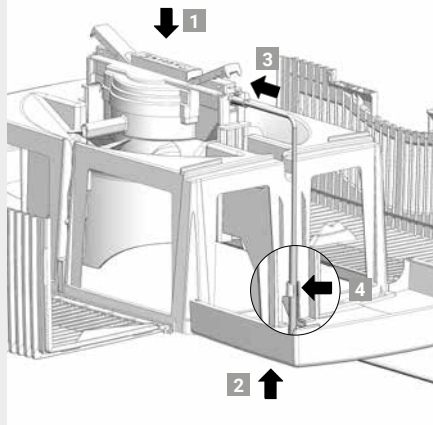

6

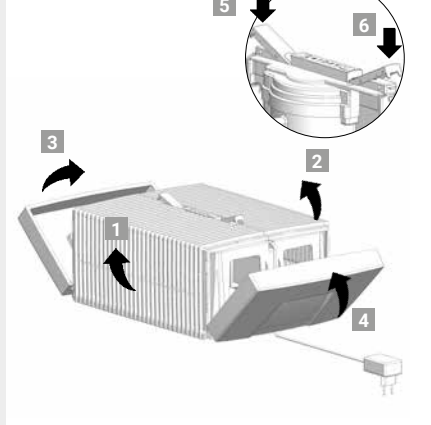

REINIGUNG VOM GERÄTE-OBERTEIL



Achtung! Sicherstellen, dass bei allen Maßnahmen das Gerät ausgeschaltet und das Steckernetzteil aus der Steckdose gezogen ist!

-
- 01** Oberteil von Unterteil abnehmen. Auf Verriegelungstasten drücken, so dass die Enden hochstehen.
-
- 02** Seitenteile nach außen wegklappen.
-
- 03** Gerippte Seitenflügel nach außen wegklappen.
-
- 04** Stecker vom Steckernetzteil aus Antriebseinheit ziehen **1**. Antriebseinheit nach oben herausnehmen **2**. Kabel vom Steckernetzteil aus Halterung lösen **3** und durch Öffnung des Oberteils nach unten herausziehen **4**.



- **Antriebseinheit und Steckernetzteil nicht zerlegen, nicht ins Wasser tauchen und nicht mit Flüssigkeit in Berührung bringen!**
- **Antriebseinheit mit Ventilatorflügel und Getriebe nur mit trockenem Tuch reinigen!**
- **Zerlegtes Oberteil kann unter fließendem Wasser gereinigt werden!**
- **Zerlegtes Oberteil muss vor Montage absolut trocken sein!**

-
- 05** Antriebseinheit seitenrichtig in Oberteil setzen **1**. Stecker vom Steckernetzteil von unten durch Öffnung des Oberteils nach oben ziehen **2** und in Antriebseinheit stecken, bis er einrastet **3**. Kabel in Halterung befestigen **4**.
-
- 06** Äußere Enden der Verriegelungstasten müssen hochstehen. Gerippte Seitenflügel **1** und **2** nach oben klappen, anschließend die Seitenteile **3** und **4**. Durch Drücken auf die äußeren Enden der Verriegelungstasten **5** und **6** Oberteil wieder richtig verschließen.

TECHNISCHE DATEN

Modell	LW 15 Classic	LW 25 Classic	LW 45 Classic
Farben	Weiß / Schwarz		
Raumgrößeneignung*	29 m ² / 72,5 m ³	49 m ² / 122,5 m ³	68 m ² / 170 m ³
Netzspannung	100-240 V, 50/60 Hz		
Leistungsstufen	3		
Geräuschentwicklung	20 / 21 / 25 dB(A)	21 / 26 / 36 dB(A)	20 / 26 / 37 dB(A)
Stromverbrauch (Stufe 1-3)	2 / 2 / 3 Watt	2 / 4 / 6,5 Watt	
Wasserinhalt (Max.)	5 Liter	7 Liter	10 Liter
Abmessungen (LxBxH)	26 × 28 × 31	30 × 30 × 33	45 × 30 × 33
Gewicht	3 kg	3,8 kg	5,8 kg

* bezogen auf eine Raumhöhe von max. 2,5 m

Änderungen und Irrtümer vorbehalten

ZUBEHÖR & SERVICE

Zubehör kann telefonisch oder online auf www.venta-air.com bestellt werden. Kontaktdaten unserer Service-Partner finden Sie auf der Rückseite dieser Anleitung.

GARANTIE

Aufgrund der hohen Qualität garantiert die Venta Air GmbH für die Dauer von zwei Jahren ab Kaufdatum, dass dieses Produkt bei sachgemäßer Verwendung keine Defekte aufweist. Sollte doch einmal ein Material- oder Verarbeitungsfehler auftreten, wenden Sie sich bitte an das VENTA-Service-Team oder Ihren Händler. Zudem gelten die allgemeinen Garantiebedingungen von Venta: www.venta-air.com

RECYCLING UND ENTSORGUNG



Das Verpackungsmaterial ist wiederverwertbar. Die Verpackung bitte umweltgerecht entsorgen und der Wertstoffsammlung zuführen.



Das Symbol „**durchgestrichene Mülltonne**“ erfordert die separate Entsorgung von Elektro- und Elektronik-Altgeräten (WEEE). Solche Geräte können gefährliche und umweltgefährdende Stoffe enthalten. Diese Produkte sind an einer ausgewiesenen Sammelstelle für das Recycling von elektrischen und elektronischen Geräten zu entsorgen und dürfen nicht im unsortierten Hausmüll entsorgt werden. Dadurch tragen Sie zum Schutz der Ressourcen und der Umwelt bei. Für weitere Informationen wenden Sie sich bitte an die örtlichen Behörden.

Kinder dürfen auf keinen Fall mit Kunststoffbeuteln und Verpackungsmaterial spielen, da Verletzungs- bzw. Erstickungsgefahr besteht. Solches Material sicher lagern oder auf umweltfreundliche Weise entsorgen.

WAS IST, WENN ...?



Sicherstellen, dass bei allen Maßnahmen das Gerät ausgeschaltet und das Steckernetzteil aus der Steckdose gezogen ist!

... sich das Gerät nicht einschalten lässt?

Bitte überprüfen, ob das Steckernetzteil am Stromnetz angeschlossen ist.

... sich das Gerät nicht einschalten lässt, obwohl das Steckernetzteil am Stromnetz angeschlossen ist?

Bitte überprüfen, ob das Steckernetzteil fest in der Antriebseinheit steckt.



Maßnahme: Oberteil abnehmen. Korrekten Sitz überprüfen (siehe Anleitung Reinigung vom Geräte-Oberteil). Anschließend Gerät wieder in Betrieb nehmen.

... am Bedienfeld die runde blaue Betriebsanzeige blinkt?

Das Gerät hat automatisch abgeschaltet, weil der Motor überlastet ist (z. Bsp. durch Eindringen von Fremdkörpern o. ä.).



Maßnahme: Oberteil abnehmen. Überprüfen, ob Plattenstapel im Unterteil sowie Ventilatorflügel im Oberteil frei beweglich sind. Anschließend Gerät wieder in Betrieb nehmen.

THANK YOU!

We are confident that this Venta model will exceed your expectations and hope that you enjoy it.

Please register your Venta appliance here: www.venta-air.com

Please read these operating instructions in its entirety, keep it for future reference and observe all safety instructions for the proper use of the appliance. You can find the current version of the operating instructions on our website www.venta-air.com

DEAR CUSTOMER,

The Venta Classic Original Air Humidifier creates healthy humidity and naturally reduces harmful substances in the air. It is incredibly simple to use and requires no complex technical knowledge. Simply fill with water – no need for humidifier mats or filters. The humidifier uses the proven cold evaporation principle.

Here's how the Venta principle works

A fan directs the ambient air into the water-filled humidifier, where it flows through specially arrayed disk stacks. Hygienically clean air evaporates from their surfaces into the room.

TABLE OF CONTENTS

Safety Instructions	17	Automatic switch off	22
Scope of delivery	19	Maintenance and cleaning	23
Symbols	19	Cleaning the upper housing	
Intended use	19	of the appliance	25
Improper use	19	Technical data	26
Overview	20	Accessories & Service	26
Before the first use	20	Guarantee	26
Putting into operation	21	Recycling and disposal	27
Control panel	22	What to do if ...	27

SAFETY INSTRUCTIONS

- This appliance is suitable for use by children over the age of 8 years and people with restricted physical, sensory, or mental capacities or lack of experience and knowledge, providing they are supervised or have received instructions on the safe use of the appliance and understand the existing hazards.
- Read the operating instructions completely before putting the appliance into operation and keep them for later reference.
- The appliance is not a toy for children.
- Cleaning and user maintenance may not be performed by children under the age of 8 years or without supervision.
- Keep the appliance and its power supply unit out of the reach of children under the age of 8 years.
- Improper use can damage the appliance and cause physical injuries.
- Plug the appliance into suitable power outlets only – the mains voltage must correspond to the nameplate data on the appliance.
- This appliance can only be operated with the power supply units “Model No. BI13-240050-Cd / FJSW1982400500”.
- Never use the appliance if it has a damaged power supply unit or cable, or after it has malfunctioned or if it has been dropped or damaged in any other way.
- Unplug the power supply unit from the power outlet before every cleaning or maintenance operation or transportation of the appliance.
- Never use the appliance if it has been dropped or damaged in any other way.
- Electrical appliances should only be repaired by professional specialists. Amateur repairs could result in considerable danger to the user.
- Do not sit on the appliance and do not place any objects on it.
- Do not put any foreign objects into the appliance.
- Do not immerse the upper housing in water or any other liquid.
- Never overfill the appliance.
- Never transport or tilt the appliance when the tank is full.
- Never unplug the appliance by pulling on the cable or pulling the power supply unit out with wet hands.



- The appliance should only be operated when it is completely assembled.
- Place the appliance on a stable surface which is flat and dry.
- Set up the device so that it cannot be knocked over, and so that no one can trip over it or its cable.
- Ensure the appliance is at least 50 cm from any objects such as furniture or walls.
- Maximum installation altitude: 2000 metres
- Never cover or block the vents to prevent overheating/damage to the appliance.
- A persistent relative ambient humidity of more than 60 %, especially in winter, can enable the formation of biological organisms.
- The design of the appliance and the cold evaporation technology make it impossible for water to leak directly from it in the form of droplets, vapour, mist or lime deposits, providing you use it correctly.
- Only operate the appliance with original Venta accessories designed for the purpose. Venta Air GmbH does not accept any liability for damage caused by the use of third-party accessories.
- If you do not use the appliance for several days or put it into storage for a longer period, empty the water tray completely, clean it and dry thoroughly to prevent odours or biological organisms from developing in standing water or water residues.
- Unplug the power supply unit from the power outlet when the appliance is not in use.
- Ensure the area surrounding the appliance does not become damp or wet. If moisture leaks out, switch to a lower setting. If it is not possible to switch to a lower setting, use the appliance with interruptions. Make sure no absorbent material such as carpets, curtains, net curtains or tablecloths get damp.

SCOPE OF DELIVERY

- 1 x Venta appliance
- 1 x bottle of hygiene additive 50 ml
- 1 x quick-start guide
- 1 x safety instruction sheet

If any parts are missing or damaged, please contact our service partner or your local retailer.

SYMBOLS

-  Please read and follow the Safety Instructions carefully to prevent injuries or damage to property.
-  Additional information
-  Helpful tips

INTENDED USE

This Venta appliance is a domestic appliance for humidifying the air in interior rooms.

The appliance is not suitable for outdoor areas. Any other use or modification of the appliance is considered to be improper use. Venta is not liable for damage or injuries resulting from improper use.

IMPROPER USE

Using the appliance for something other than the intended purpose can endanger health and lives. This includes use under the following conditions:

- in rooms or locations where there is risk of explosion and/or where there is an aggressive atmosphere.
- in rooms where there is a high concentration of solvents.
- in the vicinity of swimming pools or other wet areas.
- outdoors.

LW45

LW25

LW15

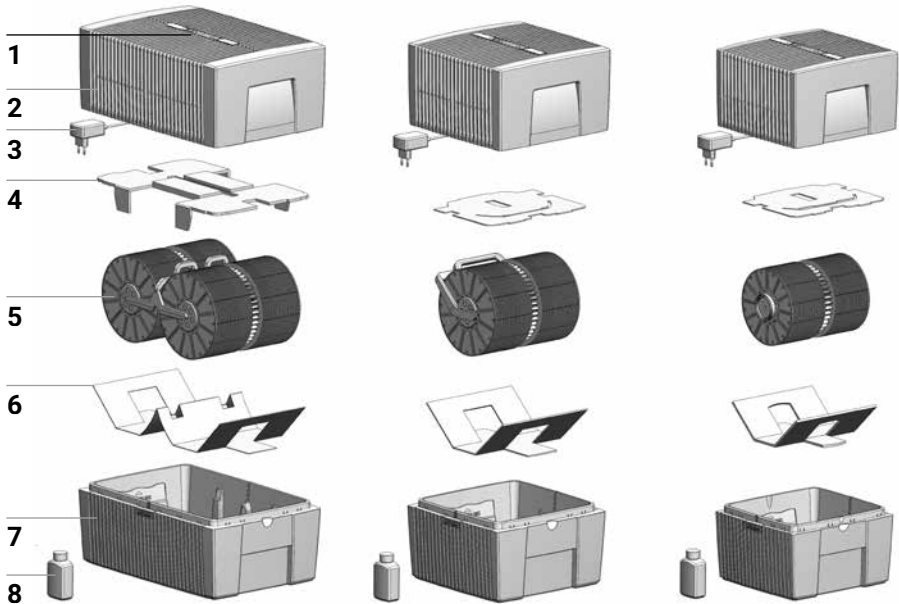

OVERVIEW

- | | |
|---------------------------------|------------------------------------|
| 1 Control panel | 5 Disk stack |
| 2 Upper housing | 6 Transport protection |
| 3 Power supply unit (assembled) | 7 Lower housing |
| 4 Transport protection | 8 Bottle of hygiene additive 50 ml |

BEFORE THE FIRST USE

Unpack and set up the appliance. Remove the 50 ml bottle of hygiene additive **8** from the carton. Remove upper housing **2**. Remove transport protection **4** from upper housing **2**. Remove disk stack **5** from lower housing **7** and remove transport protection **6**.

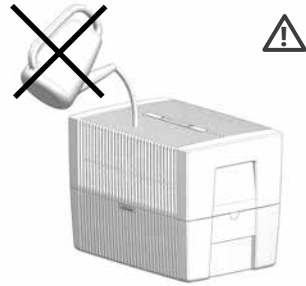
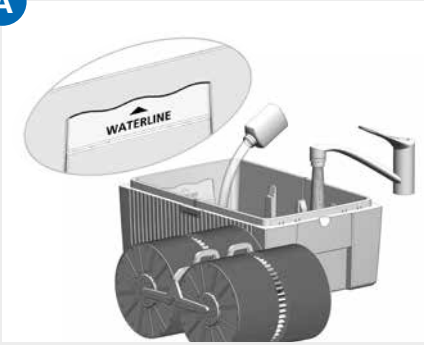
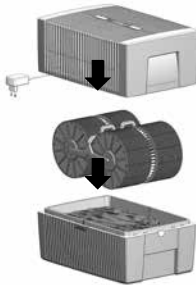
A**B****C**

PUTTING INTO OPERATION

- A** Fill lower housing **7** with tap water up to maximum WATERLINE marking and add 50 ml hygiene additive **8** (complete content of bottle).

⚠ **Never fill the appliance before taking off the upper housing!**

i Adding the hygiene additive is very important, because this optimally humidifies the air.

- B** Insert disk stack **5** into lower housing **7** and place upper housing **2** onto lower housing **7**.

- C** Plug in the power supply unit **3** to the mains and switch on the appliance by briefly pressing down the button **⏻** on the control panel **1**.

CONTROL PANEL



- 1 ON / OFF button
- 2 Operation display ON / OFF
Continuously lit: ON
Not lit: OFF
- 3 Fan setting display 1 - 2 - 3
- 4 Automatic switch-off display (see
"Automatic switch off")
- 5 Fan setting selector button 1 - 2 - 3

AUTOMATIC SWITCH OFF

The appliance has an automatic switch-off feature that is indicated by the display **4**.

The appliance will shut off automatically if:

What can you do if

there is not enough water in the lower housing?

Switch off appliance, disconnect power supply unit, refill water and restart operation with button **1**. See also „Maintenance and cleaning“, „Daily“

the upper housing has been opened?

Close the upper housing correctly by pressing down on the outer ends of the locking latches. Switch appliance off and on again with the power button **1**.

the upper housing is not placed atop or correctly fitted to the lower housing?

Place upper housing correctly on lower housing. Switch appliance off and on again with the power button **1**.

MAINTENANCE AND CLEANING



Caution: Unplug the power supply unit from the power outlet for any cleaning and maintenance work!

DAILY

Switch off appliance with button **1**, unplug power supply unit from the power outlet. Remove upper housing and fill fresh water into the lower housing. Replace upper housing on to lower housing. Switch on the appliance with button **1**.

EVERY 10-14 DAYS

Switch off the appliance and unplug the power supply unit from the power outlet. Pour out dirty water. Brush scaling from the inside of the lower housing and rinse out. Rinse the disk stack with water. Refill the lower housing with fresh water. Add Venta hygiene additive. For dosage, refer to the table on the back of the bottle.

All residues in the lower housing and on the disk stack (white, green-yellowish or brownish deposits) do NOT impair the function of the appliance. Using the Venta hygiene additive guarantees problem-free, hygienic operation.

EVERY SIX MONTHS

For the six-monthly cleaning, we recommend the Venta Cleaner. Please note the instruction manual included with the Venta Cleaner.

1

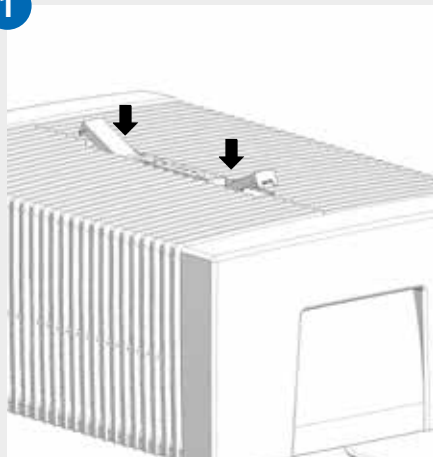

2

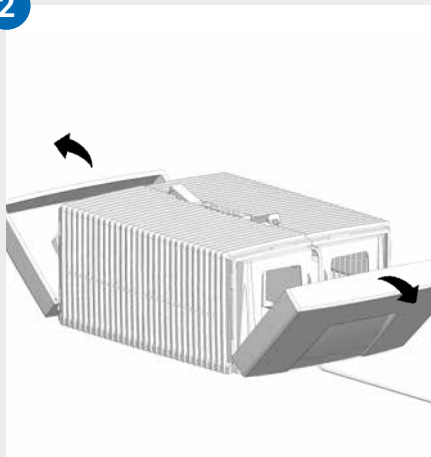

3

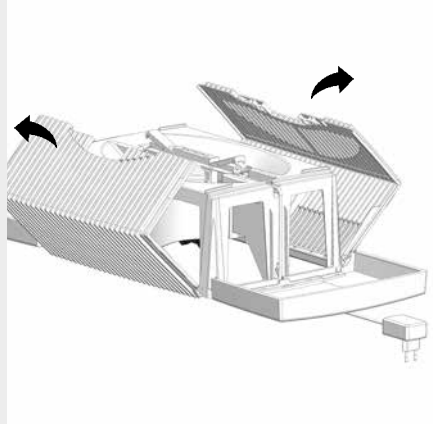

4

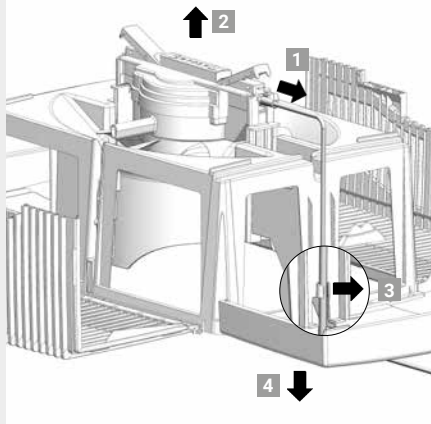

5

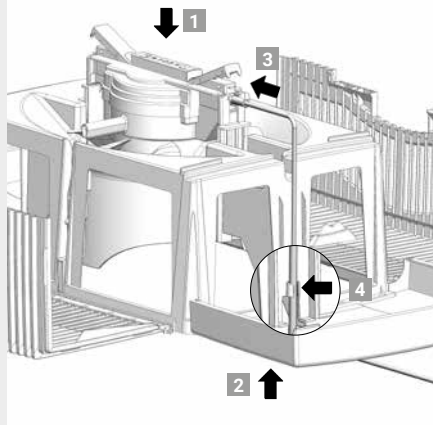

6

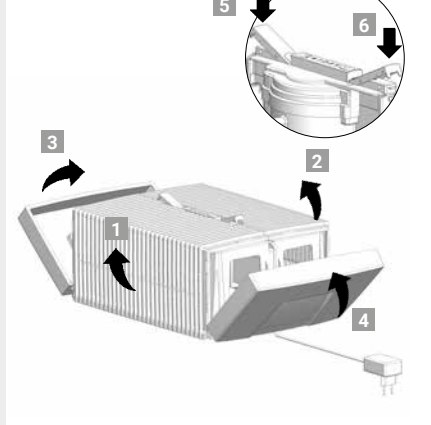

CLEANING THE UPPER HOUSING OF THE APPLIANCE

 **Attention!** Ensure the appliance is switched off during all actions and the power supply unit is disconnected from the power outlet!

01 Detach upper housing from lower housing. Press locking buttons so that the ends stand up.

02 Fold side parts out of the way.

03 Fold ribbed wings out of the way.

04 Unplug the power supply unit from the motor **1**. Lift the motor upwards and out **2**. Disconnect the power supply unit cable by releasing the bracket **3** and pull downward and out through the opening of the upper housing **4**.



- **Do not disassemble the motor and the power supply unit, immerse them in water or bring them into contact with liquids!**
 - **Only clean the motor with fan blades and gear with a dry cloth!**
 - **The disassembled upper housing can be cleaned under running water!**
 - **The disassembled upper housing must be absolutely dry before assembly!**
-

05 Insert the motor into the upper housing from the correct side **1**. Pull the power supply unit from the bottom upwards and through the opening of the upper housing **2** and plug it into the motor until it clicks into place **3**. Affix the cable with the bracket **4**.

06 The outer ends of the locking buttons must be standing up. Fold the ribbed side wings **1** and **2** upwards, then the side elements **3** and **4**. Press down on the outer ends of the locking latches **5** and **6** to close the upper housing correctly again.

TECHNICAL DATA

Model	LW 15 Classic	LW 25 Classic	LW 45 Classic
Colours	White / Black		
For room sizes*	29 m ² / 72,5 m ³	49 m ² / 122,5 m ³	68 m ² / 170 m ³
Mains voltage	100-240 V, 50/60 Hz		
Power settings	3		
Noise emission	20 / 21 / 25 dB(A)	21 / 26 / 36 dB(A)	20 / 26 / 37 dB(A)
Power consumption (settings 1-3)	2 / 2 / 3 watts	2 / 4 / 6.5 watts	
Water content (max.)	5 litres	7 litres	10 litres
Dimensions (LxWxH)	26 × 28 × 31 cm	30 × 30 × 33 cm	45 × 30 × 33 cm
Weight	3 kg	3.8 kg	5.8 kg

* based on a ceiling height of max. 2.5 metres

May be subject to modifications and errors

ACCESSORIES & SERVICE

You can order accessories by phone or online at www.venta-air.com

You can find the contact details of our service partners on the back of these instructions.

GUARANTEE

Due to the high quality of our products, Venta Air GmbH guarantees that this product will remain defect-free for two years as from the purchase date, provided it is used correctly. If a material or processing error should occur anyway, please contact the Venta Service Team or your retailer. Venta's general warranty conditions also apply: www.venta-air.com

RECYCLING AND DISPOSAL



The packaging material is recyclable. Please dispose of the packaging in an eco-friendly way using the recycling scheme at your location.



The “**crossed-out bin**” symbol indicates that you must dispose of waste electrical and electronic equipment (WEEE) separately. Such equipment may contain dangerous and environmentally hazardous substances. These products should be disposed of at an appropriate collecting point for recycling electrical and electronic equipment and may not be disposed of in unsorted household waste. This way you can help to protect resources and the environment. For more information, please contact your local authorities.

Children must not be allowed to play with plastic bags and packaging material as there is a danger of injury or suffocation. Store such materials safely or dispose of them in an environmentally friendly way.

WHAT TO DO IF ...



Ensure the appliance is switched off during all actions and the power supply unit is disconnected from the power outlet!

... the appliance won't switch on?

Please check whether the power supply unit is connected to the mains.

... the appliance won't switch on even though it is plugged in to the mains?

Please check whether the power supply unit is firmly plugged into the motor.



Action: Remove upper housing. Check for correct positioning (see cleaning instructions for the upper housing). Then switch the appliance on again.

... the round blue operation display on the control panel is blinking?

The appliance has switched off automatically, because the motor is overstrained (e.g. through the intrusion of foreign objects or similar).



Action: Remove upper housing. Check whether the disk stack in the lower housing as well as fan blades in the upper housing are freely movable. Then switch the appliance on again.

MERCI BEAUCOUP !

Nous sommes convaincus que ce modèle Venta dépassera vos attentes et vous souhaitons d'en profiter pleinement.

Enregistrez votre appareil Venta : www.venta-air.com

Veillez lire ce mode d'emploi dans son intégralité, le conserver pour pouvoir vous y reporter ultérieurement et respecter toutes les consignes de sécurité ainsi que l'usage auquel il est destiné. Vous trouverez la dernière version du mode d'emploi sur notre site www.venta-air.com

CHER CLIENT,

Votre humidificateur Venta Classic Original favorise une humidité saine et réduit de manière naturelle les polluants en suspension dans l'air grâce à une technique géniale et simple. Il fonctionne sans nattes d'humidification ni filtres supplémentaires, mais uniquement avec de l'eau selon la méthode reconnue de l'évaporation à froid.

Le principe de fonctionnement Venta

Un ventilateur conduit l'air intérieur vers l'humidificateur rempli d'eau dans lequel tournent des piles de disques ingénieusement disposées. L'eau propre s'évapore ensuite dans la pièce via les surfaces des disques.

TABLE DES MATIÈRES

Consignes de sécurité	29	Maintenance et nettoyage	35
Contenu de la livraison	31	Nettoyage de la partie supérieure de	
Symboles	31	l'appareil	37
Utilisation conforme	31	Caractéristiques techniques	38
Utilisation non conforme	31	Accessoires et SAV	38
Aperçu	32	Garantie	38
Avant la première utilisation	32	Recyclage et élimination	39
Mise en service	33	Que faire, si...?	39
Panneau de commande	34	¡Muchas gracias!	40
Coupure automatique	34	Indicaciones de seguridad	41

⚠️ CONSIGNES DE SÉCURITÉ

- Cet appareil peut être utilisé par les enfants à partir de 8 ans, ainsi que par des personnes aux facultés physiques, sensorielles ou mentales réduites, ou par des personnes qui ne disposent pas d'une expérience ou de connaissances suffisantes s'ils sont sous surveillance ou qu'ils ont été informés des règles de sécurité à l'utilisation de l'appareil et s'ils ont compris les risques encourus.
- Lire ce mode d'emploi intégralement avant la mise en service et le conserver en lieu sûr pour toute consultation ultérieure.
- Cet appareil n'est pas un jouet pour enfants.
- Le nettoyage et les opérations d'entretien réservées aux utilisateurs sont interdits aux enfants de moins de 8 ans ou nécessitent la surveillance d'un adulte.
- Tenir l'appareil et son adaptateur secteur hors de portée des enfants de moins de 8 ans.
- Une utilisation non conforme est susceptible d'endommager l'appareil et de provoquer des blessures corporelles.
- Raccorder l'appareil uniquement à des prises de courant appropriées – tension du réseau conformément aux indications sur la plaque signalétique de l'appareil.
- Cet appareil ne doit être utilisé qu'avec les adaptateurs secteurs du « modèle n°-B113-240050-Cd / FJSW1982400500 ».
- Ne jamais utiliser l'appareil lorsque le câble de raccordement ou la fiche de l'adaptateur secteur sont endommagés.
- Avant toute opération de nettoyage ou de maintenance ainsi que pour déplacer ou transporter l'appareil, débrancher l'adaptateur secteur de la prise.
- Ne jamais utiliser l'appareil si ce dernier a chuté ou s'il a été endommagé de toute autre façon.
- La réparation des appareils électriques est strictement réservée aux spécialistes. Toute réparation non conforme peut entraîner des risques considérables pour l'utilisateur.
- Ne s'asseoir en aucun cas sur l'appareil et ne poser aucun objet dessus.
- Ne pas insérer de corps étranger dans l'appareil.
- Ne jamais immerger la partie supérieure de l'appareil dans l'eau ni dans tout autre liquide.
- Ne jamais remplir trop l'appareil.
- Ne jamais transporter ou basculer l'appareil avec la cuve remplie.



- Ne jamais débrancher l'adaptateur secteur de la prise de courant en tirant sur le câble de raccordement ou avec des mains mouillées.
- Ne mettre l'appareil en marche que lorsqu'il est entièrement assemblé.
- Poser l'appareil uniquement sur une surface plane et sèche.
- Installer l'appareil de sorte que personne ne puisse trébucher sur le câble ou l'appareil, ni le renverser.
- Respecter une distance de 50 cm au moins par rapport aux objets ou au mur.
- Altitude maximale d'installation : 2000 mètres
- Ne jamais recouvrir ni bloquer les fentes d'aération afin d'empêcher toute surchauffe ou tout endommagement de l'appareil.
- Une hygrométrie relative durablement supérieure à 60 %, notamment en hiver, peut entraîner le développement de microorganismes biologiques.
- Si l'usage est conforme, toute fuite directe d'eau hors de l'appareil, que ce soit sous la forme de gouttes, de vapeur, de brouillard ou de dépôts de calcaire, est impossible en raison de sa conception et de la technologie d'évaporation à froid.
- L'appareil ne doit être utilisé qu'avec les accessoires Venta d'origine prévus à cet effet. La société Venta Air GmbH décline toute responsabilité pour les dommages dus à des accessoires d'autres marques.
- Si l'appareil est mis à l'arrêt et non utilisé pendant quelques jours, ou stocké pendant une période prolongée, vider le bac à eau entièrement, le nettoyer et le laisser sécher afin d'empêcher la formation d'odeurs ou le développement de microorganismes biologiques dans l'eau stagnante restante.
- Débrancher l'adaptateur secteur de la prise de courant lorsque l'appareil n'est pas utilisé.
- Éviter que l'espace autour de l'appareil devienne humide ou mouillé. En présence d'humidité, réduire la puissance de l'appareil. S'il est impossible de réduire la puissance de sortie de l'appareil, utiliser l'appareil par intermittence. Veiller à ce qu'aucun matériau absorbant, tel que tapis, rideaux, voilages ou nappes, ne prenne l'humidité.

CONTENU DE LA LIVRAISON

- 1 x appareil Venta
- 1 x flacon d'agent hygiénique de 50 ml
- 1 x mode d'emploi
- 1 x consignes de sécurité

Si des pièces manquent ou sont endommagées, veuillez vous adresser à notre partenaire SAV ou à votre revendeur local.

SYMBOLES

-  Consignes de sécurité : lire attentivement et suivre les instructions pour éviter les blessures corporelles et les dommages matériels.
-  Renseignements complémentaires
-  Conseils utiles

UTILISATION CONFORME

Cet appareil Venta est un appareil ménager destiné à l'humidification des pièces. Cet appareil ne convient pas à une utilisation en extérieur. Toute autre utilisation ou toute modification de l'appareil est considérée comme utilisation non conforme. Le fabricant décline toute responsabilité en cas de dommages ou de blessures résultant d'une utilisation non conforme.

UTILISATION NON CONFORME

Un emploi non conforme peut entraîner un risque pour la santé et la vie, ce qui est le cas dans les conditions suivantes :

- dans des pièces à atmosphères explosives et/ou agressives ;
- dans des pièces à concentration en solvant élevée ;
- à proximité de piscines ou de terrains humides ;
- en extérieur.

LW45

LW25

LW15

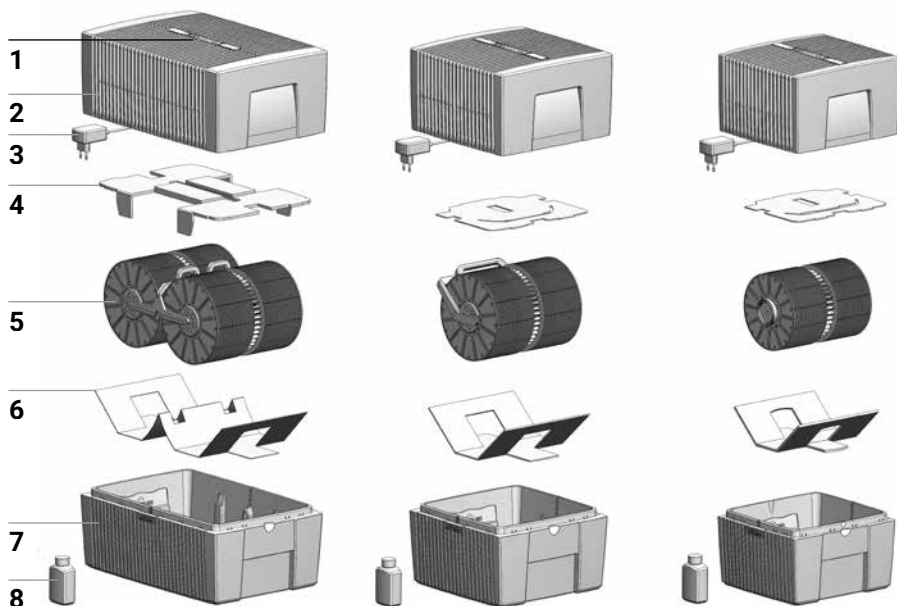

APERÇU

- | | | | |
|---|---------------------------------|---|------------------------------------|
| 1 | Panneau de commande | 5 | Pile de disques |
| 2 | Partie supérieure de l'appareil | 6 | Fixation de transport |
| 3 | Adaptateur secteur | 7 | Partie inférieure de l'appareil |
| 4 | Fixation de transport | 8 | Flacon d'agent hygiénique de 50 ml |

AVANT LA PREMIÈRE UTILISATION

Déballer l'appareil et l'installer. Retirer le flacon d'agent hygiénique de 50 ml **8** du carton. Retirer la partie supérieure **2**. Retirer la fixation de transport **4** de la partie supérieure **2**. Retirer la pile de disques **5** de la partie inférieure **7** et retirer la fixation de transport **6**.

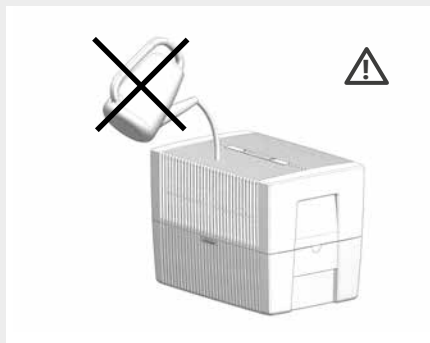
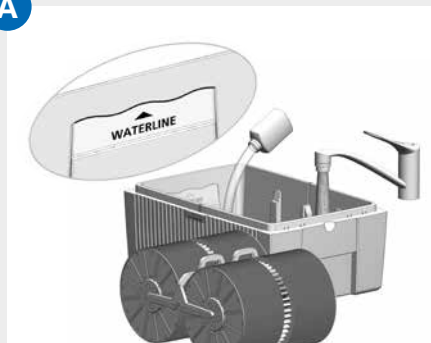
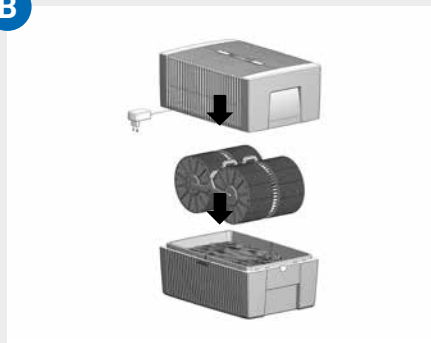
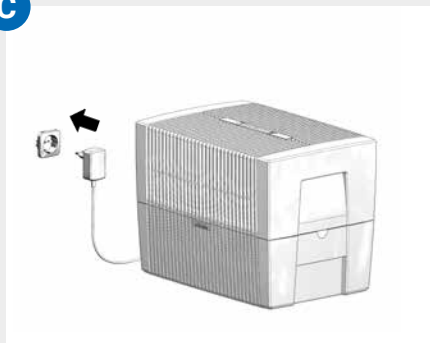
A**B****C**

MISE EN SERVICE

- A** Remplir la partie inférieure **7** avec de l'eau du robinet au maximum jusqu'au repère WATERLINE et ajouter 50 ml d'agent hygiénique **8** (tout le contenu du flacon).

⚠ Ne jamais remplir l'appareil lorsque la partie supérieure est en place !

i L'adjonction d'agent hygiénique est très importante car elle permet d'humidifier l'air de manière optimale.

- B** Insérer la pile de disques **5** dans la partie inférieure **7** et placer la partie supérieure **2** sur la partie inférieure **7**.

- C** Brancher la fiche de l'adaptateur secteur **3** sur le réseau électrique et allumer l'appareil en appuyant brièvement sur le bouton **⏻** du panneau de commande **1**.

PANNEAU DE COMMANDE



- 1** Bouton marche/arrêt
- 2** Témoin de fonctionnement marche/arrêt
allumé : marche
éteint : arrêt
- 3** Témoin niveau de ventilation 1 - 2 - 3
- 4** Témoin de la coupure automatique
(voir Coupure automatique)
- 5** Bouton de sélection du niveau de ventilation 1 - 2 - 3

COUPURE AUTOMATIQUE

L'appareil dispose d'un dispositif de coupure automatique signalé par le témoin **4**.

L'appareil s'éteint

automatiquement quand :

Ce que vous devez faire

Il n'y a pas assez d'eau dans la partie inférieure de l'appareil.

Éteindre l'appareil, retirer l'adaptateur secteur de la prise de courant, faire l'appoint d'eau, puis rallumer avec le bouton **1**. Voir également « Maintenance et nettoyage », « Quotidiennement »

La partie supérieure de l'appareil a été ouverte.

Refermer la partie supérieure de l'appareil en appuyant sur les extrémités extérieures des boutons de verrouillage. Éteindre et rallumer l'appareil à l'aide du bouton **1**.

La partie supérieure de l'appareil n'est pas posée ou pas bien posée sur la partie inférieure.

Remettre la partie supérieure de l'appareil sur la partie inférieure. Éteindre et rallumer l'appareil à l'aide du bouton **1**.

MAINTENANCE ET NETTOYAGE



Attention : débrancher l'adaptateur secteur de la prise de courant avant toute opération de nettoyage ou de réparation !

QUOTIDIENNEMENT

Éteindre l'appareil avec le bouton **1**, retirer l'adaptateur secteur de la prise de courant. Retirer la partie supérieure, remplir la partie inférieure d'eau fraîche. Remettre la partie supérieure en place. Allumer l'appareil avec le bouton **1**.

TOUS LES 10 À 14 JOURS

Éteindre l'appareil et retirer l'adaptateur secteur de la prise de courant. Vider l'eau sale. Brosser les dépôts dans la partie inférieure et rincer. Rincer la pile de disques à l'eau. Remplir de nouveau de l'eau dans la partie inférieure de l'appareil. Ajouter de l'agent hygiénique Venta. Dosage : voir la graduation au dos du flacon.

L'ensemble des résidus dans la partie inférieure et sur la pile de disques (dépôts blancs, vert-jaunes ou bruns) NE compromettent PAS le fonctionnement de l'appareil. L'adjonction d'agent hygiénique Venta garantit un fonctionnement irréprochable sur le plan hygiénique.

UNE FOIS PAR SEMESTRE

Pour le nettoyage semestriel, nous recommandons le nettoyant Venta. Veuillez respecter la notice d'emploi jointe au nettoyant Venta.

1

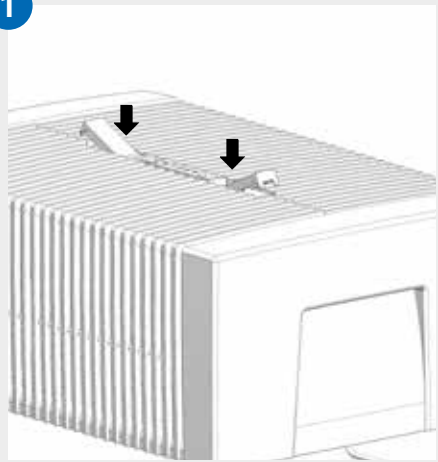

2

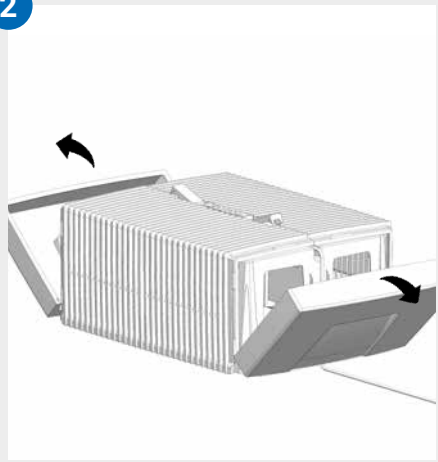

3

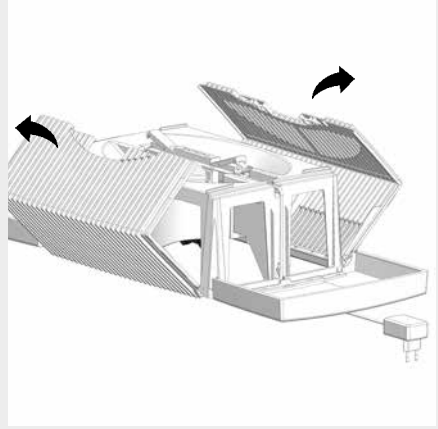

4

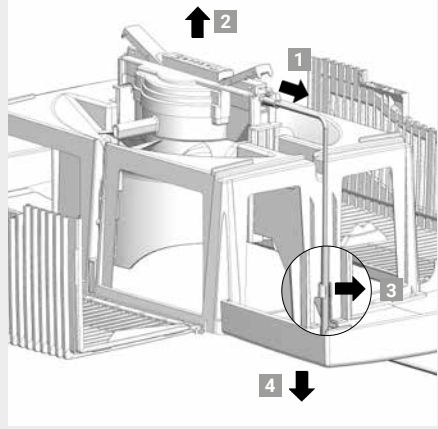

5

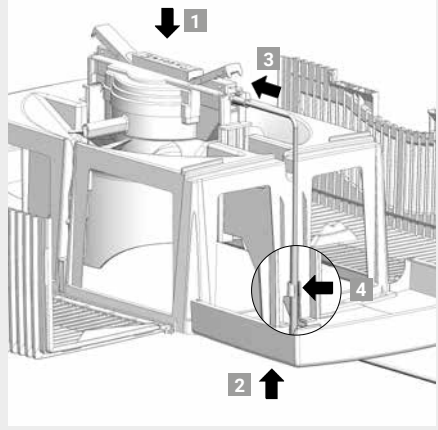

6

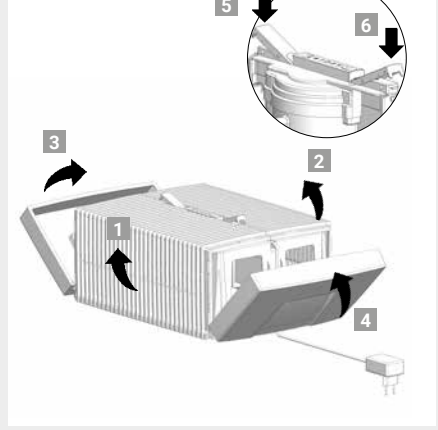

NETTOYAGE DE LA PARTIE SUPÉRIEURE DE L'APPAREIL



Attention ! Avant toute opération, s'assurer que l'appareil est éteint et que l'adaptateur secteur est débranché de la prise de courant !

- 01** Retirer la partie supérieure de la partie inférieure. Appuyer sur les boutons de verrouillage de façon à ce que les extrémités extérieures se dressent vers le haut.

- 02** Rabattre les habillages latéraux vers l'extérieur.

- 03** Rabattre les ailes nervurées vers l'extérieur.

- 04** Débrancher la fiche de l'adaptateur secteur de l'unité d'entraînement **1**. Retirer l'unité d'entraînement par le haut **2**. Détacher le câble de l'adaptateur secteur du support **3** et l'extraire par le bas à travers l'ouverture de la partie supérieure **4**.



- **Ne pas désassembler l'unité d'entraînement ni l'adaptateur secteur, ne pas les immerger dans l'eau et ne pas les mettre en contact avec un liquide !**
 - **Nettoyer l'unité d'entraînement, à savoir les pales du ventilateur et le réducteur, uniquement avec un chiffon sec !**
 - **La partie supérieure démontée peut être nettoyée à l'eau courante !**
 - **La partie supérieure démontée doit être absolument sèche avant le montage !**
-

- 05** Placer l'unité d'entraînement dans le bon sens dans la partie supérieure **1**. Guider la fiche de l'adaptateur secteur vers le haut à travers l'ouverture de la partie supérieure **2** et la brancher dans l'unité d'entraînement jusqu'à entendre un déclic **3**. Fixer le câble dans le support **4**.

- 06** Les extrémités des boutons de verrouillage doivent être relevées. Rabattre les ailes nervurées **1** et **2** vers le haut, puis les habillages latéraux **3** et **4**. Refermer correctement la partie supérieure en appuyant sur les extrémités des boutons de verrouillage **5** et **6**.

CARACTÉRISTIQUES TECHNIQUES

Modèle	LW 15 Classic	LW 25 Classic	LW 45 Classic
Couleurs	Blanc / Noir		
Pour des pièces*	29 m ² / 72,5 m ³	49 m ² / 122,5 m ³	68 m ² / 170 m ³
Tension du réseau	100-240 V, 50/60 Hz		
Niveaux de puissance	3		
Niveau sonore	20 / 21 / 25 dB(A)	21 / 26 / 36 dB(A)	20 / 26 / 37 dB(A)
Consommation électrique (niveau 1-3)	2 / 2 / 3 W	2 / 4 / 6,5 W	
Contenance du bac à eau (max.)	5 litres	7 litres	10 litres
Dimensions (L×l×h)	26 × 28 × 31 cm	30 × 30 × 33 cm	45 × 30 × 33 cm
Poids	3 kg	3,8 kg	5,8 kg

* pour une hauteur de pièce de max. 2,5 m

Sous réserve de modifications et d'erreurs

ACCESSOIRES ET SAV

Les accessoires peuvent être commandés par téléphone ou sur www.venta-air.com
Vous trouverez les coordonnées de contact de notre partenaire SAV au dos de ce mode d'emploi.

GARANTIE

En raison de la grande qualité de nos produits, Venta Air GmbH garantit que ce produit est sans défauts pendant deux ans à compter de la date d'achat s'il est utilisé correctement. Dans le cas improbable où il présenterait un vice matériel ou de fabrication, veuillez contacter l'équipe de service Venta ou votre revendeur. En outre, les conditions générales de garantie de Venta s'appliquent : www.venta-air.com

RECYCLAGE ET ÉLIMINATION



Le matériau d'emballage est recyclable. Veuillez éliminer les emballages dans le respect de l'environnement et procéder à leur tri sélectif.



Le symbole de « **poubelle barrée** » requiert l'élimination séparée des déchets d'équipements électriques et électroniques (DEEE). De tels appareils peuvent contenir des substances dangereuses et polluantes. Ces produits doivent être rapportés dans un centre de collecte approprié pour le recyclage des appareils électriques et électroniques et ne doivent pas être éliminés avec les ordures ménagères non triées. Vous contribuez ainsi à la protection des ressources et de l'environnement. Pour toute information complémentaire, veuillez vous adresser aux autorités locales.

Les enfants ne doivent en aucun cas jouer avec des sacs en plastique et matériaux d'emballage du fait du risque de blessures et d'asphyxie. Stocker ce type de matériaux de manière sûre ou les éliminer de manière écologique.

QUE FAIRE, SI...?



Avant toute opération, s'assurer que l'appareil est éteint et que l'adaptateur secteur est débranché de la prise de courant !

... l'appareil ne s'allume pas ?

Vérifier si l'adaptateur secteur est bien branché sur le réseau électrique.

... l'appareil ne s'allume pas bien que l'adaptateur secteur soit branché sur le réseau électrique ?

Vérifier si l'adaptateur secteur est bien branché sur l'unité d'entraînement.



Mesure : retirer la partie supérieure de l'appareil. Vérifier qu'elle est bien ajustée (voir les instructions de nettoyage de la partie supérieure de l'appareil).

Remettre ensuite l'appareil en service.

... le témoin de fonctionnement rond et bleu clignote sur le panneau de commande ?

L'appareil s'est éteint automatiquement en raison d'une surcharge du moteur (par ex. en cas de pénétration de corps étrangers, etc.).



Mesure : retirer la partie supérieure de l'appareil. Vérifier si la pile de disques dans la partie inférieure et les pales du ventilateur dans la partie supérieure

peuvent se déplacer librement. Remettre ensuite l'appareil en service.

¡MUCHAS GRACIAS!

Estamos convencidos de que este modelo de Venta superará sus expectativas y le será de gran utilidad.

Le rogamos que registre su aparato de Venta en: www.venta-air.com

Lea totalmente las instrucciones de manejo, consérvelas bien para su posterior consulta y observe todas las indicaciones de seguridad, así como el uso debido. Encontrará la última versión de las instrucciones de manejo en nuestra página web www.venta-air.com

ESTIMADO CLIENTE

El humidificador de aire Classic Original de Venta propicia una humedad ambiental saludable y ayuda a reducir los contaminantes del aire de forma natural, y ello con una simplicidad genial, sin gran despliegue técnico. Opera simplemente con agua, sin necesidad de esteras humectantes ni filtros. Su principio de funcionamiento se basa en la evaporación en frío, el mejor método que hay.

Principio de funcionamiento de Venta

El aire de la estancia es conducido a través de un ventilador al interior del humidificador de aire. Dentro hay una bandeja de agua con un bloque de placas circulares de estudiado diseño, que se encuentra en constante rotación. Desde la superficie de estas placas se evapora agua higienizada, que se incorpora entonces al aire de la estancia.

ÍNDICE

Volumen de suministro	43	Limpieza de la parte superior del aparato	49
Símbolos	43	Datos técnicos	50
Uso debido	43	Accesorios y servicio posventa	50
Uso indebido	43	Garantía	50
Vista general	44	Reciclaje y eliminación	51
Antes del primer uso	44	¿Qué pasa si...	51
Puesta en marcha	45	Grazie per averci scelto!	52
Panel de mando	46	Veiligheidsinstructies	65
Desconexión automática	46		
Mantenimiento y limpieza	47		

⚠ INDICACIONES DE SEGURIDAD

- Este aparato puede ser utilizado por niños mayores de 8 años y por personas con una capacidad limitada desde el punto de vista físico, sensorial o mental, o bien que carezcan de experiencia y/o de los conocimientos correspondientes, siempre que haya una persona responsable de su seguridad y se encargue de su vigilancia e instrucción en el modo de empleo del aparato.
- Lea totalmente las instrucciones de manejo antes de la puesta en marcha y consérvelas bien para su posterior consulta.
- El aparato no es un juguete para niños.
- Los niños menores de 8 años o sin vigilancia no deben realizar la limpieza ni el cuidado del aparato.
- Mantenga el aparato y su conector de red fuera del alcance de niños menores de 8 años.
- Un uso indebido puede dañar el aparato y causar lesiones a personas.
- Conecte el aparato únicamente a tomas de corriente adecuadas; la tensión de red debe coincidir con los datos de la placa de características del aparato.
- Este aparato solo puede utilizarse con los siguientes conectores de red: "N.º modelo BI13-240050-Cd / FJSW1982400500E".
- No ponga en marcha el aparato bajo ningún concepto si el cable o el conector de red están dañados.
- Desenchufe el conector de red de la toma de corriente antes de cada operación de limpieza o mantenimiento, así como para mover o transportar el aparato.
- No ponga en marcha el aparato si se ha caído o ha sufrido daños de algún otro modo.
- Las reparaciones de aparatos eléctricos solo deben ser efectuadas por profesionales. Una reparación inadecuada puede ser una fuente de peligros considerables para el usuario.
- No se sienta nunca encima del aparato ni lo utilice para depositar objetos.
- No introduzca objetos extraños en el aparato.
- No sumerja la parte superior del aparato en agua u otro líquido.
- No sobrecargue el aparato.



- No transporte ni vuelque el aparato con el depósito lleno.
- No desenchufe el conector de red de la toma de corriente tirando del cable ni con las manos mojadas.
- El aparato solo debe ponerse en marcha si está completamente montado.
- Coloque el aparato sobre una superficie plana y seca.
- Coloque el aparato de forma que no pueda ser volcado y que nadie pueda tropezar con el aparato o el cable.
- Mantenga una distancia mínima de 50 cm con respecto a otros objetos y paredes.
- Altitud de montaje máxima: 2000 metros
- No cubra ni bloquee las ranuras de ventilación, con el fin de evitar que el aparato se sobrecaliente o sufra daños.
- Si la humedad ambiental relativa supera constantemente el 60 % puede favorecer la proliferación de organismos biológicos, sobre todo en invierno.
- Si se da un uso correcto al aparato, las propiedades del mismo y la tecnología de evaporación en frío hacen que no pueda salir agua en forma de gotas, vapor, neblina o deposiciones de cal.
- El aparato solo puede utilizarse con los accesorios originales de Venta previstos. Venta Air GmbH no acepta responsabilidad alguna por daños provocados por accesorios ajenos.
- Si no va a usar el aparato durante varios días, si va a permanecer desconectado o lo va a guardar durante un período prolongado, debe vaciar completamente la bandeja de agua, limpiar la suciedad que pueda haberse formado y secarla, con el fin de prevenir la formación de olores desagradables o de organismos biológicos en el agua estancada o en los restos de agua.
- Desenchufe el conector de red de la toma de corriente cuando no utilice el aparato.
- Impida que el entorno del aparato se moje o humedezca. Si se forma humedad, baje el nivel de potencia del aparato. Si no puede reducir la potencia de salida del aparato, utilícelo a intervalos. Asegúrese de que no se humedezcan materiales absorbentes como alfombras, cortinas o manteles.

VOLUMEN DE SUMINISTRO

- 1 aparato de Venta
- 1 frasco de aditivo higiénico de 50 ml
- 1 guía breve
- 1 lista de indicaciones de seguridad

Si faltaran piezas o estuvieran dañadas, póngase en contacto con nuestro socio de servicio posventa o con su distribuidor local.

SÍMBOLOS

-  Indicaciones de seguridad: léalas atentamente y obsérvelas para evitar daños personales y materiales.
-  Información complementaria
-  Consejos útiles

USO DEBIDO

Este aparato de Venta es un electrodoméstico que sirve para humedecer el aire en espacios interiores.

El aparato no está concebido para ser usado en exteriores. Cualquier uso distinto o cualquier modificación del aparato se considera un uso indebido. El fabricante no se hace responsable de los daños o lesiones ocasionados por un uso indebido.

USO INDEBIDO

Un uso indebido puede poner en peligro la salud y la vida. Esto incluye el uso en las condiciones siguientes:

- En recintos con atmósferas potencialmente explosivas y/o agresivas
- En recintos con una elevada concentración de disolventes
- Cerca de piscinas o terrenos húmedos
- Al aire libre

LW45

LW25

LW15

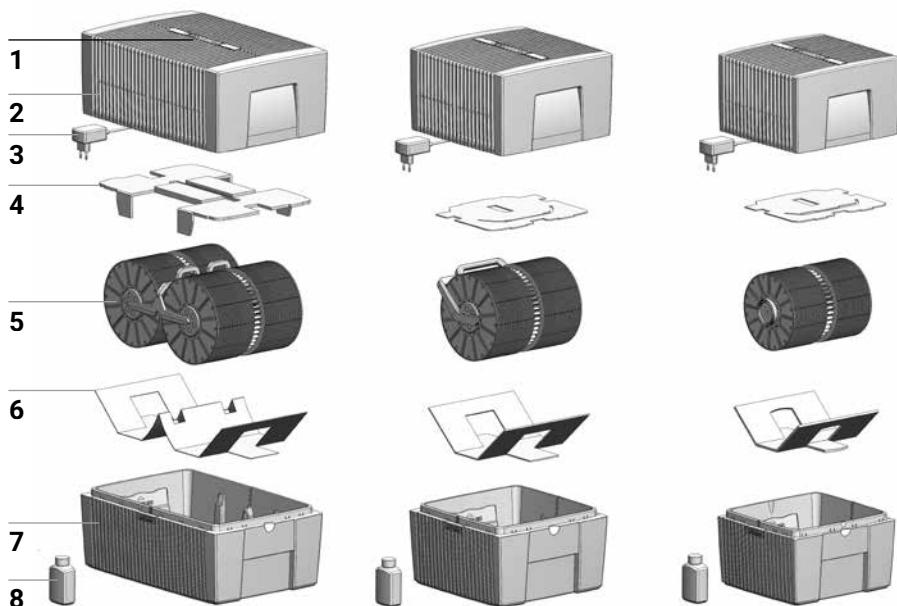

VISTA GENERAL

- | | | | |
|---|-------------------------------|---|--------------------------------------|
| 1 | Panel de mando | 5 | Bloque de placas circulares |
| 2 | Parte superior del aparato | 6 | Protección para el transporte |
| 3 | Conector de red (montado) | 7 | Parte inferior del aparato |
| 4 | Protección para el transporte | 8 | Frasco de aditivo higiénico de 50 ml |

ANTES DEL PRIMER USO

Extraiga el aparato de su embalaje y colóquelo en una superficie. Saque de la caja el frasco de aditivo higiénico **8** de 50 ml. Retire la parte superior **2**. Retire la protección para el transporte **4** de la parte superior **2**. Extraiga el bloque de placas circulares **5** de la parte inferior **7** y retire la protección para el transporte **6**.

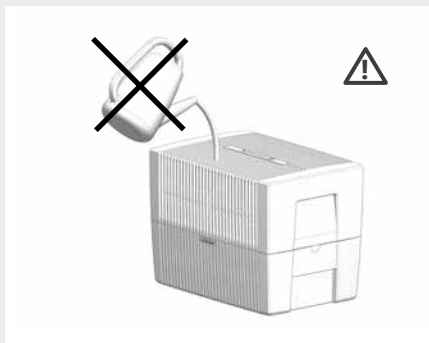
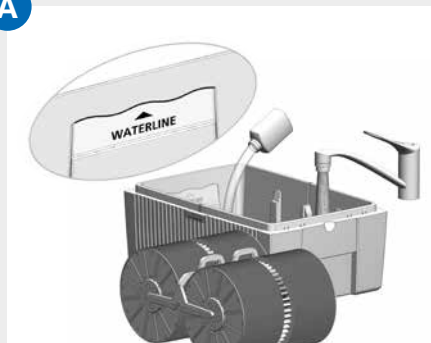
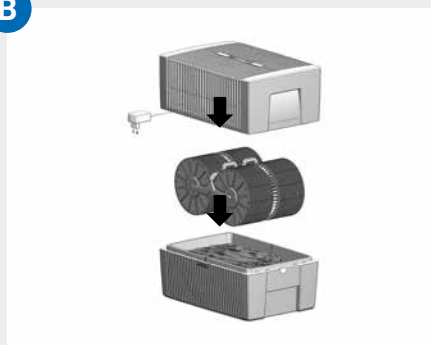
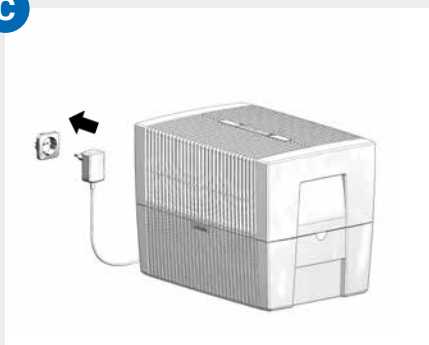
A**B****C**

PUESTA EN MARCHA

- A** Llene con agua del grifo la parte inferior **7** hasta la marca WATERLINE como máximo y añada 50 ml de aditivo higiénico **8** (todo el contenido del frasco).

⚠ ¡No llene nunca el aparato con la parte superior puesta!

i Es muy importante añadir aditivo higiénico, porque ayuda a humidificar el aire de forma óptima.

- B** Inserte el bloque de placas circulares **5** en la parte inferior **7** y acople la parte superior **2** a la parte inferior **7**.

- C** Enchufe el conector de red **3** a la toma de corriente y ponga en marcha el aparato pulsando brevemente la tecla **⏻** del panel de mando **1**.

PANEL DE MANDO



- 1 Tecla de encendido
- 2 Indicador de servicio ENCENDIDO / APAGADO
Iluminado con luz fija: ENCENDIDO
No iluminado: APAGADO
- 3 Indicador de la velocidad del ventilador 1 - 2 - 3
- 4 Indicador de desconexión automática (véase Desconexión automática)
- 5 Selección de la velocidad del ventilador 1 - 2 - 3

DESCONEXIÓN AUTOMÁTICA

El aparato dispone de desconexión automática, que se visualiza mediante el indicador **4**.

El aparato se desconecta automáticamente cuando: Solución

El nivel de agua en la parte inferior del aparato es insuficiente.

Desconecte el aparato, desenchufe el conector de red de la toma de corriente, añada agua y vuelva a poner en marcha el aparato accionando la tecla **1**. Véase también el apartado «Mantenimiento y limpieza», «Diariamente»

Se ha abierto la parte superior del aparato.

Vuelva a cerrar la parte superior del aparato presionando los extremos de las teclas de bloqueo. Desconecte y vuelva a conectar el aparato accionando la tecla **1**.

La parte superior no está colocada sobre la inferior o no ha quedado bien acoplada.

Monte la parte superior sobre la parte inferior. Desconecte y vuelva a conectar el aparato accionando la tecla **1**.

MANTENIMIENTO Y LIMPIEZA



Atención: ¡desenchufe el conector de red de la toma de corriente antes de efectuar cualquier tarea de limpieza o mantenimiento!

DIARIAMENTE

Desconecte el aparato con la tecla **1** y desenchufe el conector de red de la toma de corriente. Retire la parte superior y llene de agua fresca la parte inferior. Vuelva a colocar la parte superior. Conecte el aparato con la tecla **1**.

CADA 10-14 DÍAS

Desconecte el aparato y desenchufe el conector de red de la toma de corriente. Deseche el agua sucia. Quite con un cepillo los sedimentos que se hayan formado y aclare la parte inferior del aparato. Enjuague el bloque de placas circulares. Vuelva a llenar de agua la parte inferior del aparato. Agregue aditivo higiénico de Venta. Para dosificarlo, fíjese en la escala que hay en el dorso del frasco.

Los residuos que pueda haber en la parte inferior y en el bloque de placas circulares (sedimentos blancos, marrones o de color verde amarillento) NO menoscaban el funcionamiento del aparato. Si se utiliza el aditivo higiénico, queda garantizado un funcionamiento correcto e higiénico.

CADA 6 MESES

Para llevar a cabo la limpieza semestral recomendamos el limpiador de Venta. Consulte las instrucciones de uso adjuntas al limpiador de Venta.

1

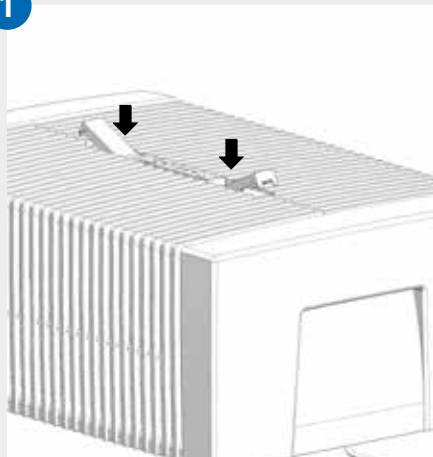

2

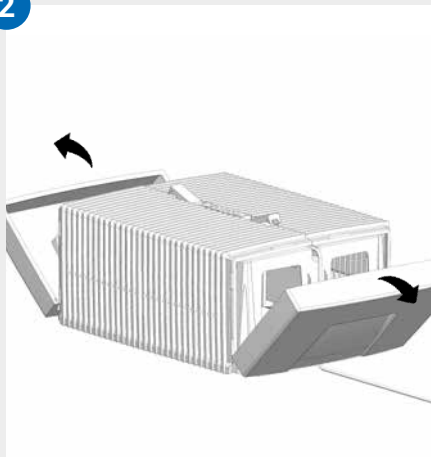

3

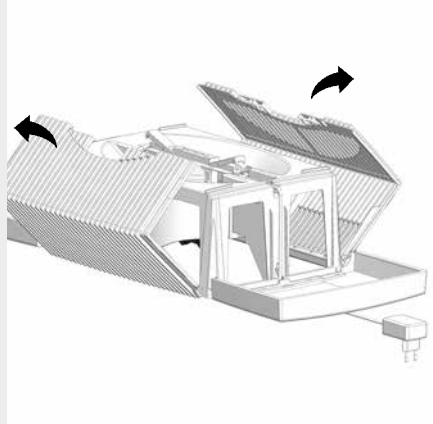

4

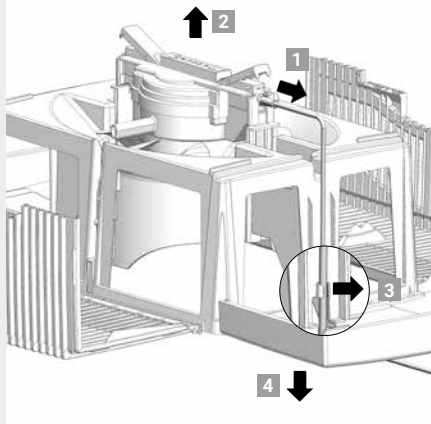

5

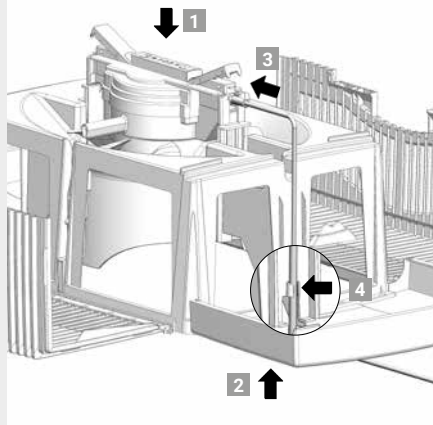

6

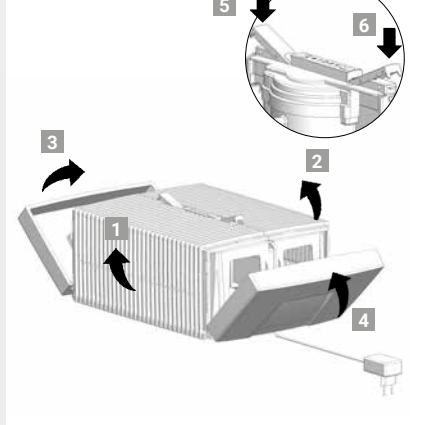

LIMPIEZA DE LA PARTE SUPERIOR DEL APARATO

 **¡Atención!** Asegúrese de que durante todas las medidas el aparato esté apagado y el conector de red no se encuentre enchufado a la toma de corriente.

- 01** Retire la parte superior de la inferior. Pulse las teclas de bloqueo de forma que los extremos se levanten.

- 02** Despliegue las piezas laterales.

- 03** Despliegue los laterales estriados.

- 04** Desenchufe el conector de red del motor **1**. Extraiga el motor tirando de él hacia arriba **2**. Suelte el cable del conector de red del clip de sujeción **3** y tire de él hacia abajo a través de la abertura de la parte superior **4**.

-  • **¡No desmonte el motor ni el conector de red, no los sumerja en agua ni deje que entren en contacto con líquidos!**
- **Utilice únicamente un paño seco para limpiar el motor, las aspas del ventilador y el engranaje.**
 - **La parte superior desmontada puede lavarse con agua corriente.**
 - **La parte superior desmontada tiene que estar completamente seca antes de proceder a su montaje.**
-

- 05** Coloque el motor en la parte superior, prestando atención a hacerlo por el lado correcto **1**. Tire hacia arriba del conector de red a través de la abertura de la parte superior **2** y enchúfelo en el motor hasta que encaje **3**. Fije el cable en el clip de sujeción **4**.

- 06** Los extremos de las teclas de bloqueo tienen que quedar levantados. Pliegue los laterales estriados **1** y **2**, y a continuación pliegue las piezas laterales **3** y **4**. Presione los extremos de las teclas de bloqueo **5** y **6** para cerrar bien la parte superior.

DATOS TÉCNICOS

Modelo	LW 15 Classic	LW 25 Classic	LW 45 Classic
Colores	Blanco / Negro		
Superficie de acción*	29 m ² / 72,5 m ³	49 m ² / 122,5 m ³	68 m ² / 170 m ³
Tensión de red	100-240 V, 50/60 Hz		
Niveles de potencia	3		
Emisiones acústicas	20 / 21 / 25 dB(A)	21 / 26 / 36 dB(A)	20 / 26 / 37 dB(A)
Consumo eléctrico (niveles 1-3)	2 / 2 / 3 vatios	2 / 4 / 6,5 vatios	
Capacidad de agua (máx.)	5 litros	7 litros	10 litros
Medidas (long. x anch. x alt.)	26 × 28 × 31 cm	30 × 30 × 33 cm	45 × 30 × 33 cm
Peso	3 kg	3,8 kg	5,8 kg

* Para una altura máxima de 2,5 m

Sujeto a modificaciones y posibles errores

ACCESORIOS Y SERVICIO POSVENTA

Los accesorios pueden encargarse por teléfono o cursando un pedido en la página www.venta-air.com

Los datos de contacto de nuestros socios de servicio posventa figuran en el dorso de este manual.

GARANTÍA

En Venta Air GmbH estamos convencidos de la gran calidad de nuestros productos, y por ello garantizamos durante dos años a partir de la fecha de compra que este producto no presenta defectos si se emplea debidamente. Si a pesar de todo constatará algún defecto de material o procesamiento, le rogamos que se ponga en contacto con el equipo de servicio de Venta o su distribuidor. Asimismo, son válidas las condiciones de garantía generales de Venta: www.venta-air.com

RECICLAJE Y ELIMINACIÓN



El material de embalaje puede volver a emplearse. El embalaje debe eliminarse de forma respetuosa con el medio ambiente y entregarse en los puntos de recolección de materiales reciclables.

■ El «contenedor tachado» simboliza la obligatoriedad de eliminar por separado los aparatos eléctricos o electrónicos usados (WEEE). Estos aparatos pueden contener sustancias peligrosas y perjudiciales para el medio ambiente. Estos productos deben llevarse a un lugar oficial de recogida para el reciclaje de aparatos eléctricos y electrónicos, y no deben eliminarse junto con residuos domésticos no clasificados. De este modo contribuirá a preservar recursos y proteger el medio ambiente. Para más información, póngase en contacto con las autoridades locales.

No permita bajo ningún concepto que los niños jueguen con bolsas de plástico u otros envoltorios, ya que podrían lesionarse o asfixiarse. Guarde este tipo de material en un lugar seguro o elimínelo de forma ecológica.

¿QUÉ PASA SI...



Asegúrese de que durante todas las medidas el aparato esté apagado y el conector de red no se encuentre enchufado a la toma de corriente.

... no se puede conectar el aparato?

Compruebe si el conector de red está enchufado a la red eléctrica.

... no se puede conectar el aparato a pesar de que el conector de red está conectado a la red eléctrica?

Compruebe si el conector de red está bien enchufado al motor.



Medida: retire la parte superior. Compruebe que esté bien montada (véase las instrucciones de limpieza de la parte superior del aparato). Seguidamente, vuelva a poner en marcha el aparato.

... el indicador redondo de color azul parpadea en el panel de mando?

El aparato se ha desconectado automáticamente porque el motor está sobrecargado (por ejemplo, debido a la entrada de cuerpos extraños).



Medida: retire la parte superior. Compruebe si los bloques de placas circulares en la parte inferior y las aspas del ventilador en la parte superior se mueven libremente. Seguidamente, vuelva a poner en marcha el aparato.

GRAZIE PER AVERCI SCELTO!

Siamo certi che questo modello Venta supererà le sue aspettative e ci auguriamo che il prodotto acquistato le darà soddisfazione.

Registri il suo apparecchio Venta alla seguente pagina: www.venta-air.com

La invitiamo a leggere per intero le presenti istruzioni per l'uso, a conservarle per il futuro e a osservare tutte le avvertenze di sicurezza e le indicazioni per un uso conforme. Trova la versione più recente di questi istruzioni per l'uso sul nostro sito www.venta-air.com

GENTILE CLIENTE,

L'umidificatore Classic Original Venta contribuisce a mantenere un tasso di umidità salubre e a ridurre in modo naturale le sostanze nocive presenti nell'aria – è semplicemente geniale, senza tecnologie complesse e dispendiose. Funziona infatti solo con acqua e senza filtri o tappetini umidificanti e sfrutta il principio dell'evaporazione a freddo, considerato il metodo migliore di evaporazione.

Il principio di funzionamento di Venta

Una ventola convoglia l'aria nell'umidificatore dove, in una vaschetta contenente acqua, ruotano delle speciali pile di dischi. Dalla superficie dei dischi l'acqua pulita evapora in modo igienico nell'ambiente.

INDICE

Avvertenze di sicurezza	53	Spegnimento automatico	58
Contenuto della fornitura	55	Pulizia e manutenzione	59
Simboli	55	Pulizia della	
Uso conforme	55	parte superiore dell'apparecchio	61
Uso improprio	55	Dati tecnici	62
Panoramica	56	Accessori e assistenza	62
Prima del primo utilizzo	56	Garanzia	62
Messa in funzione	57	Riciclaggio e smaltimento	63
Pannello di comando	58	Cosa fare se...?	63

⚠ AVVERTENZE DI SICUREZZA

- I bambini a partire dagli 8 anni di età e le persone con ridotte capacità fisiche, sensoriali o mentali o le persone prive di esperienza con l'apparecchio o di conoscenze sull'apparecchio possono utilizzare l'apparecchio solo dietro supervisione di un'altra persona o solo se hanno ricevuto istruzioni sull'utilizzo sicuro dell'apparecchio e hanno compreso i pericoli legati al suo utilizzo.
- Leggere per intero le istruzioni per l'uso prima di mettere in funzione l'apparecchio e conservarle in buone condizioni per una eventuale consultazione futura.
- L'apparecchio non è un giocattolo per bambini.
- La pulizia e la cura dell'apparecchio non possono essere eseguite da bambini al di sotto degli 8 anni di età o senza supervisione.
- Tenere l'apparecchio e l'alimentatore di rete lontano dai bambini di età inferiore agli 8 anni.
- Un utilizzo improprio può danneggiare l'apparecchio e causare lesioni.
- Collegare l'apparecchio a una presa di corrente adatta. La tensione di rete deve corrispondere a quella indicata sulla targhetta di omologazione.
- È consentito utilizzare questo apparecchio esclusivamente con i seguenti alimentatori di rete: "Modello n. B113-240050-Cd / FJSW1982400500".
- Non mettere in funzione l'apparecchio se l'alimentatore di rete, il cavo di alimentazione o la spina sono danneggiati.
- Prima di ogni intervento di pulizia o di manutenzione e per spostare o trasportare l'apparecchio, estrarre l'alimentatore di rete dalla presa di corrente.
- Non mettere in funzione l'apparecchio se è caduto o se è stato danneggiato in altro modo.
- Le riparazioni di apparecchi elettrici devono essere eseguite da personale specializzato. Le riparazioni improprie rappresentano un notevole pericolo per l'utente.
- Non sedersi sull'apparecchio e non poggiare alcun tipo di oggetto sull'apparecchio.
- Non inserire oggetti estranei all'interno dell'apparecchio.
- Non immergere la parte superiore dell'apparecchio in acqua o altri liquidi.
- Non riempire l'apparecchio più del dovuto.
- Non trasportare né rovesciare l'apparecchio se la vaschetta dell'acqua è piena.
- Non estrarre l'alimentatore di rete dalla presa di corrente tirando il cavo di alimentazione o con le mani bagnate.

- Mettere in funzione l'apparecchio solo se completamente assemblato.
- Mettere l'apparecchio su una superficie piana e asciutta.
- Posizionare l'apparecchio in maniera tale che non possa essere ribaltato e che nessuno possa inciampare nell'apparecchio o nel cavo.
- Mantenere una distanza di almeno 50 cm dagli oggetti e dalle pareti.
- Altitudine massima di installazione: 2000 metri
- Non coprire né bloccare le fessure di ventilazione per impedire il surriscaldamento/danneggiamento dell'apparecchio.
- Un'umidità relativa dell'aria costantemente superiore al 60% può causare, soprattutto in inverno, la formazione di organismi biologici.
- In virtù delle caratteristiche dell'apparecchio e della tecnologia di evaporazione a freddo, è impossibile che dall'apparecchio, se usato correttamente, fuoriesca acqua sotto forma di gocce, vapore, nebbiolina o depositi di calcare.
- L'apparecchio può essere utilizzato solo con gli appositi accessori originali Venta. Venta Air GmbH non si assume alcuna responsabilità per danni causati da accessori di produzione terza.
- Se l'apparecchio non viene utilizzato per diversi giorni, rimane spento o viene immagazzinato per un lungo periodo di tempo, la vaschetta dell'acqua deve essere svuotata completamente, pulita dai residui di sporcizia e asciugata per impedire la formazione di odori o di organismi biologici nell'acqua stagnante o la formazione di residui d'acqua.
- Quando non si usa l'apparecchio staccare l'alimentatore di rete dalla presa.
- Assicurarci che l'area intorno all'apparecchio non sia umida o bagnata. In presenza di umidità ridurre la potenza dell'apparecchio. Se non è possibile ridurre la potenza in uscita dell'apparecchio utilizzarlo facendo delle interruzioni. Assicurarci che materiali assorbenti come tappeti, tende e tovaglie non si bagnino.

CONTENUTO DELLA FORNITURA

- 1 apparecchio Venta
- 1 bottiglia di igienizzante da 50 ml
- 1 istruzioni per l'uso brevi
- 1 avvertenze di sicurezza

Se alcuni dei componenti mancano o sono danneggiati, rivolgersi al nostro partner dell'assistenza o al proprio rivenditore locale.

SIMBOLI



Avvertenze di sicurezza: leggere e osservare attentamente per evitare danni a persone e danni materiali.



Informazioni aggiuntive



Suggerimenti utili

USO CONFORME

Questo apparecchio Venta è un elettrodomestico destinato all'umidificazione dell'aria negli ambienti interni.

L'apparecchio non è adatto all'utilizzo all'aperto. Qualsiasi altro uso o qualsiasi modifica dell'apparecchio sono considerati uso non conforme. Il produttore non risponde di danni o lesioni causati da un uso non conforme.

USO IMPROPRIO

Un utilizzo improprio può mettere in pericolo la salute e la vita delle persone. L'utilizzo improprio comprende l'impiego nelle seguenti situazioni:

- In ambienti con atmosfera esplosiva e/o aggressiva
- In ambienti con elevata concentrazione di solventi
- Nelle vicinanze di piscine o aree umide
- All'aperto

LW45

LW25

LW15

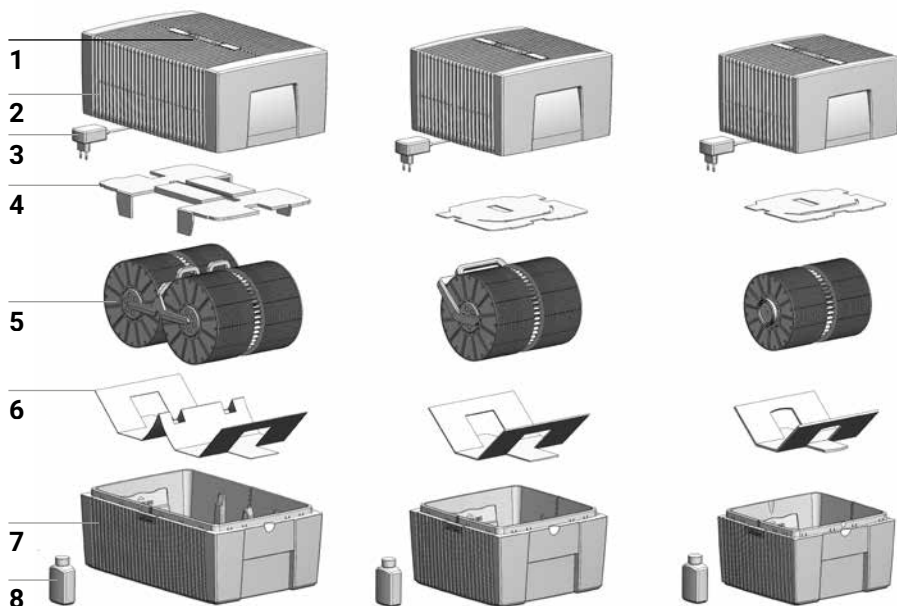

PANORAMICA

- | | |
|---|---|
| 1 Pannello di comando | 5 Pila di dischi |
| 2 Parte superiore dell'apparecchio | 6 Protezione per il trasporto |
| 3 Alimentatore di rete (montato) | 7 Parte inferiore dell'apparecchio |
| 4 Protezione per il trasporto | 8 Bottiglia di igienizzante da 50 ml |

PRIMA DEL PRIMO UTILIZZO

Disimballare e posizionare l'apparecchio. Estrarre la bottiglia di igienizzante da 50 ml **8** dallo scatolone. Togliere la parte superiore **2**. Rimuovere la protezione per il trasporto **4** dalla parte superiore **2**. Estrarre la pila di dischi **5** dalla parte inferiore **7** e togliere la protezione per il trasporto **6**.

A

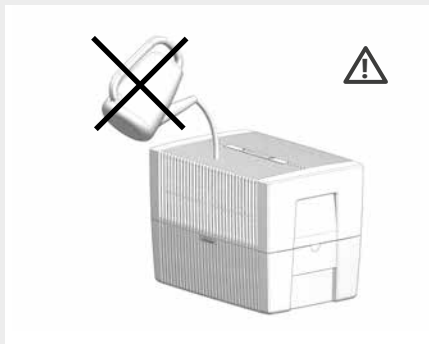
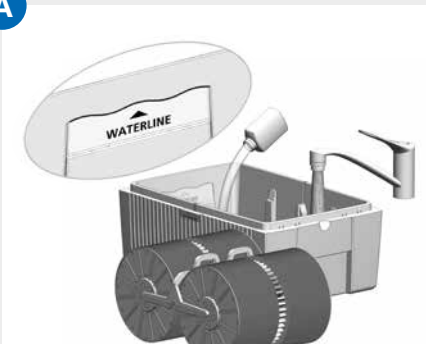

B

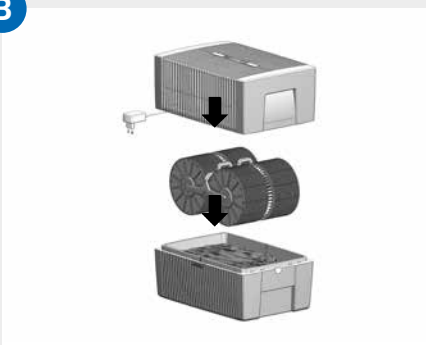

C

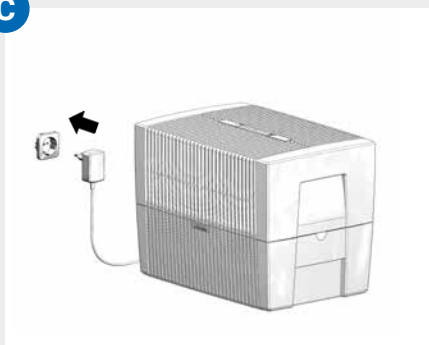

MESSA IN FUNZIONE

- A** Riempire di acqua corrente la parte inferiore dell'apparecchio **7** al massimo fino al contrassegno WATERLINE e aggiungere 50 ml di igienizzante **8** (tutto il contenuto della bottiglia).

⚠ Non riempire mai l'apparecchio quando la parte superiore è montata!

i L'aggiunta di igienizzante è fondamentale perché questo consente di umidificare in modo ottimale l'aria.

- B** Inserire la pila di dischi **5** nella parte inferiore **7** e montare la parte superiore **2** su quella inferiore **7**.

- C** Collegare la spina dell'alimentatore **3** alla rete elettrica e accendere l'apparecchio premendo brevemente il tasto **⏻** nel pannello di comando **1**.

PANNELLO DI COMANDO



- 1** Tasto ON / OFF
- 2** Indicatore di funzionamento ON / OFF
Spia sempre accesa: ON
Spia spenta: OFF
- 3** Visualizzazione livello ventilatore
1 - 2 - 3
- 4** Indicatore spegnimento automatico
(vedi Spegnimento automatico)
- 5** Tasto di selezione livello ventilatore
1 - 2 - 3

SPEGNIMENTO AUTOMATICO

L'apparecchio presenta un sistema di spegnimento automatico segnalato dall'indicatore **4**.

L'apparecchio si spegne automaticamente se: **Soluzione**

l'acqua nella parte inferiore dell'apparecchio è troppo poca.

Spegnere l'apparecchio, staccare l'alimentatore dalla presa, aggiungere acqua e rimettere in funzione con il tasto **1**. Vedere anche "Manutenzione e pulizia", "Quotidianamente"

la parte superiore dell'apparecchio è stata aperta.

Chiudere di nuovo la parte superiore premendo sulle estremità esterne dei tasti di bloccaggio. Spegnere e riaccendere l'apparecchio con il tasto **1**.

la parte superiore non è presente o non è posizionata correttamente sulla parte inferiore.

Montare la parte superiore su quella inferiore. Spegnere e riaccendere l'apparecchio con il tasto **1**.

PULIZIA E MANUTENZIONE



Attenzione: in caso di interventi di pulizia o manutenzione sull'apparecchio scollegare sempre l'alimentatore dalla presa!

QUOTIDIANAMENTE

Spegnerne l'apparecchio con il tasto **1**, scollegare l'alimentatore dalla presa. Togliere la parte superiore e aggiungere acqua pulita nella parte inferiore. Montare la parte superiore. Accendere l'apparecchi con il tasto **1**.

OGNI 10-14 GIORNI

Spegnerne l'apparecchio e scollegare l'alimentatore dalla presa.

Svuotare l'acqua sporca. Rimuovere e sciacquare i depositi dalla parte inferiore.

Lavare la pila di dischi. Riempire nuovamente la parte inferiore dell'apparecchio con acqua. Aggiungere l'igienizzante Venta. Per il dosaggio vedere le tacche sul retro della bottiglia.

I depositi di colore bianco, verde-giallo o marroncino nella parte inferiore dell'apparecchio e sulla pila di dischi **NON** pregiudicano il funzionamento dell'apparecchio. L'aggiunta dell'igienizzante garantisce un funzionamento igienico perfetto.

OGNI 6 MESI

Per la pulizia semestrale consigliamo il detergente Venta. Osservare le istruzioni per l'uso allegate al detergente Venta.

1

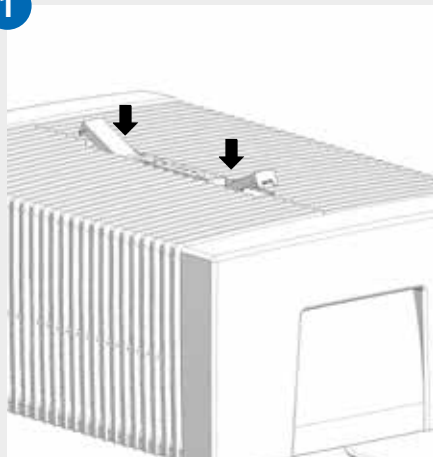

2

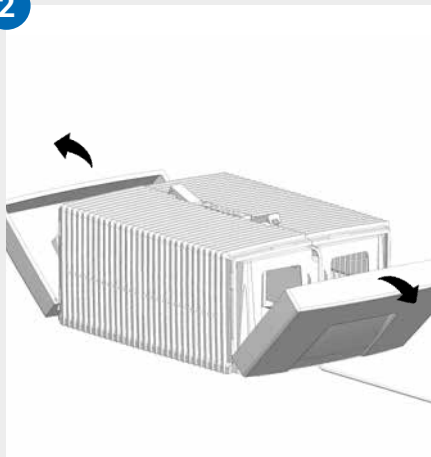

3

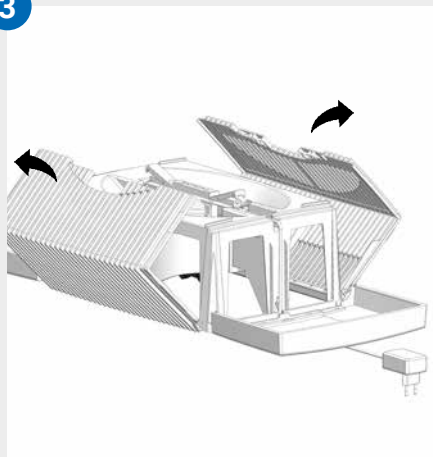

4

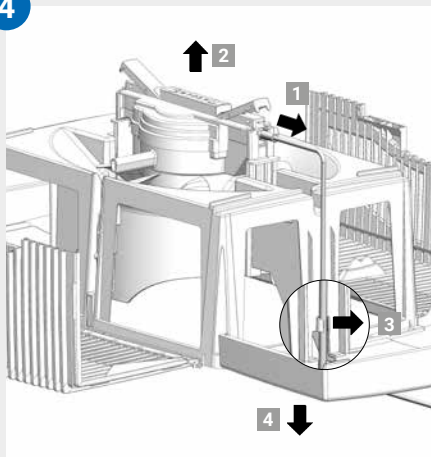

5

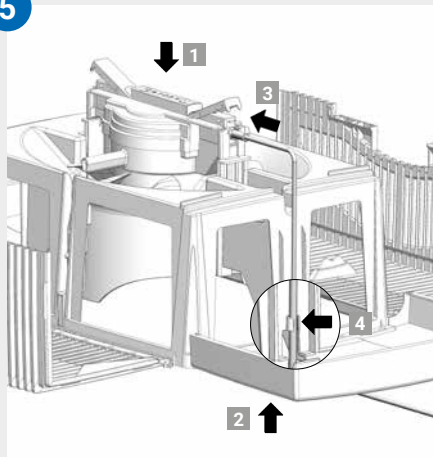

6

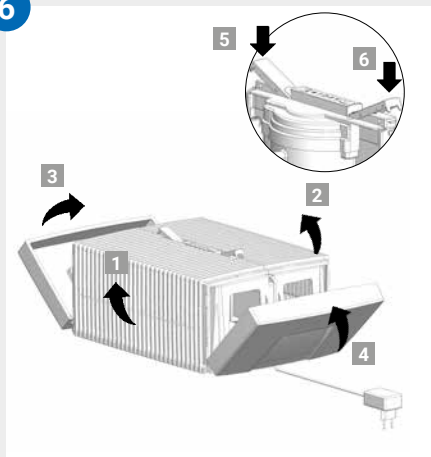

PULIZIA DELLA PARTE SUPERIORE DELL'APPARECCHIO



Attenzione! Assicurarsi che durante tutte le operazioni l'apparecchio sia spento e l'alimentatore sia staccato dalla presa!

- 01 Togliere la parte superiore da quella inferiore. Premere sui tasti di bloccaggio così da fare sollevare le estremità.

- 02 Aprire le fiancate verso l'esterno.

- 03 Aprire le parti scanalate verso l'esterno.

- 04 Estrarre la spina dell'alimentatore di rete dall'unità di azionamento **1**. Sollevare verso l'alto l'unità di azionamento **2**. Staccare il cavo dell'alimentatore di rete dal supporto **3** ed estrarlo dal basso attraverso l'apertura della parte superiore **4**.



- **Non smontare l'unità di azionamento e l'alimentatore di rete, non immergerli in acqua e non metterli a contatto con liquidi!**
 - **Per pulire l'unità di azionamento con le pale della ventola e la trasmissione usare soltanto un panno asciutto!**
 - **La parte superiore smontata può essere pulita sotto l'acqua corrente!**
 - **Prima di essere rimontata la parte superiore deve essere completamente asciutta!**
-

- 05 Inserire l'unità di azionamento dal lato giusto nella parte superiore **1**. Tirare verso l'alto la spina dell'alimentatore di rete attraverso l'apertura nella parte superiore **2** inserirla nell'unità di azionamento fintanto che non scatta in posizione **3**. Fissare il cavo al supporto **4**.

- 06 Le estremità esterne dei tasti di bloccaggio devono essere sollevate. Richiudere verso l'alto le parti scanalate **1** e **2**, quindi montare le fiancate **3** e **4**. Chiudere di nuovo la parte superiore premendo sulle estremità esterne dei tasti di bloccaggio **5** e **6**.

DATI TECNICI

Modello	LW 15 Classic	LW 25 Classic	LW 45 Classic
Colori	Bianco / Nero		
Dimensione dell'ambiente*	29 m ² / 72,5 m ³	49 m ² / 122,5 m ³	68 m ² / 170 m ³
Tensione di rete	100-240 V, 50/60 Hz		
Livelli di potenza	3		
Rumorosità	20 / 21 / 25 dB(A)	21 / 26 / 36 dB(A)	20 / 26 / 37 dB(A)
Consumo di energia (livelli 1-3)	2 / 2 / 3 watt	2 / 4 / 6,5 watt	
Contenuto d'acqua (max)	5 l	7 l	10 l
Dimensioni (L x P x H)	26 x 28 x 31 cm	30 x 30 x 33 cm	45 x 30 x 33 cm
Peso	3 kg	3,8 kg	5,8 kg

* Con altezza del locale di max 2,5 m

Con riserva di modifiche ed errori

ACCESSORI E ASSISTENZA

È possibile ordinare gli accessori telefonicamente oppure sul sito www.venta-air.com. Sul retro di queste istruzioni trovate i dati di contatto dei nostri partner dell'assistenza.

GARANZIA

L'eccellente qualità del prodotto consente a Venta Air GmbH di fornire una garanzia di due anni dalla data di acquisto, assicurando l'assenza di difetti in caso di uso conforme. Laddove tuttavia dovessero presentarsi difetti nei materiali o nella lavorazione rivolgersi al servizio di assistenza Venta o al proprio rivenditore. Si applicano inoltre le condizioni generali di garanzia Venta consultabili all'indirizzo www.venta-air.com

RICICLAGGIO E SMALTIMENTO



Il materiale di imballaggio è riutilizzabile. Smaltire la confezione nel rispetto dell'ambiente, consegnandola al punto di raccolta dei materiali riciclabili.



Il simbolo del “**cassonetto barrato**” indica che i rifiuti di apparecchiature elettriche ed elettroniche (RAEE) e le batterie usate devono essere smaltiti separatamente. Questi apparecchi possono infatti contenere sostanze  pericolose e dannose per l'ambiente. Questi prodotti devono essere smaltiti in un apposito punto di raccolta autorizzato per il riciclaggio di apparecchiature elettriche ed elettroniche e non possono essere gettati nei rifiuti domestici indifferenziati. In questo modo si contribuirà alla salvaguardia delle risorse e dell'ambiente. Per ulteriori informazioni rivolgersi agli enti locali preposti.

Non far giocare i bambini con le buste di plastica e i materiali di imballaggio dell'apparecchio perché possono causare lesioni o soffocamento. Conservare questi materiali in un luogo sicuro o smaltirli nel rispetto dell'ambiente.

COSA FARE SE...?



Assicurarsi che durante tutte le operazioni l'apparecchio sia spento e l'alimentatore sia staccato dalla presa!

... l'apparecchio non si accende?

Accertarsi che l'alimentatore sia collegato alla rete elettrica.

... l'apparecchio non si accende anche se l'alimentatore è collegato alla rete elettrica?

Accertarsi che l'alimentatore sia collegato correttamente all'unità di azionamento.



Intervento: togliere la parte superiore. Verificare che le parti siano correttamente in posizione (consultare le istruzioni per la pulizia della parte superiore dell'apparecchio). Riaccendere l'apparecchio.

... lampeggia la spia di funzionamento blu rotonda sul pannello di comando?

L'apparecchio si è spento automaticamente per un sovraccarico del motore (ad es. per l'ingresso di corpi estranei o problemi simili).



Intervento: togliere la parte superiore. Verificare se la pila di dischi nella parte inferiore e le pale della ventola nella parte superiore si muovono liberamente. Riaccendere l'apparecchio.

HARTELIJK DANK!

Wij zijn ervan overtuigd dat dit Venta-model uw verwachtingen zal overtreffen en wensen u er veel plezier mee.

Registreer uw Venta-apparaat: www.venta-air.com

Lees de gebruiksaanwijzing volledig door, bewaar deze om op een later tijdstip opnieuw te kunnen gebruiken en neem alle veiligheidsinstructies evenals het gebruik volgens de voorschriften in acht. De actueelste versie van de gebruiksaanwijzing vindt u op onze website www.venta-air.com

GEACHTE KLANT,

De Venta Classic Original-luchtbevochtiger ondersteunt een gezonde luchtvochtigheid en de natuurlijke vermindering van schadelijke stoffen in de lucht – geniaal eenvoudig en zonder veel technische middelen. Het apparaat werkt alleen met water en zonder extra bevochtigingsmatten of filters volgens het onbetwist beste principe van koudeverdamping.

Zo werkt het Venta-principe

De lucht in een ruimte wordt via een ventilator in de met water gevulde luchtbevochtiger geleid, waarin spitsvondig geplaatste stapels schijven roteren. Via de oppervlakken van deze schijven wordt hygiënisch schoon water in de ruimte verdampt.

INHOUDSOPGAVE

Inhoud van de doos	67	Automatische uitschakeling	70
Symbolen	67	Onderhoud en reiniging	71
Gebruik volgens de voorschriften	67	Bovenste deel reinigen	73
Ongeoorloofd gebruik	67	Technische gegevens	74
Overzicht	68	Toebehoren en service	74
Vóór het eerste gebruik	68	Garantie	74
Ingebruikname	69	Recycling en afvoer	75
Bedienpaneel	70	Wat is er aan de hand wanneer ...?	75

⚠ VEILIGHEIDSINSTRUCTIES

- Dit apparaat is geschikt voor gebruik door kinderen vanaf 8 jaar en personen met beperkte lichamelijke, sensorische of mentale capaciteiten of met een gebrekkige ervaring en kennis, wanneer zij onder toezicht staan of met betrekking tot een veilig gebruik van het apparaat werden geïnstrueerd en de bestaande gevaren hebben begrepen.
- Lees de gebruiksaanwijzing vóór ingebruikname volledig door en bewaar deze zorgvuldig om later opnieuw te kunnen raadplegen.
- Het apparaat is geen speelgoed voor kinderen.
- Reiniging en gebruikersonderhoud mogen niet worden uitgevoerd door kinderen jonger dan 8 jaar of zonder toezicht.
- Houd het apparaat en de stekker uit de buurt van kinderen jonger dan 8 jaar.
- Ondeskundig gebruik kan het apparaat beschadigen en verwondingen veroorzaken.
- Sluit het apparaat alleen aan op geschikte stopcontacten – netspanning volgens de gegevens op het typeplaatje van het apparaat.
- Dit apparaat mag alleen worden gebruikt met de volgende stekkers: "modelnr. B113-240050-Cd / FJSW1982400500".
- Neem het apparaat nooit in gebruik, wanneer het snoer of de stekker beschadigd is.
- Trek de stekker uit het stopcontact alvorens reinigings- of onderhoudswerkzaamheden uit te voeren en ook wanneer het apparaat wordt verplaatst of getransporteerd.
- Neem het apparaat nooit in gebruik, wanneer dit is gevallen of op een andere manier werd beschadigd.
- Reparaties aan elektrische apparaten mogen alleen worden uitgevoerd door erkende elektriciens. Door onvakkundig uitgevoerde reparaties kunnen aanzienlijke gevaren voor de gebruiker ontstaan.
- Ga in geen geval op het apparaat zitten en leg er geen voorwerpen op.
- Steek geen vreemde voorwerpen in het apparaat.
- Dompel het bovenste deel van het apparaat nooit in water of andere vloeistoffen.
- Vul het apparaat nooit te vol.
- Transporteer of kantel het apparaat nooit, wanneer het reservoir vol is.

- Trek de stekker nooit aan het snoer en ook niet met natte handen uit het stopcontact.
- Het apparaat mag alleen in compleet gemonteerde toestand in gebruik worden genomen.
- Plaats het apparaat alleen op een vlakke, droge ondergrond.
- Zet het apparaat zodanig neer dat het niet kan worden omgestoten en dat er niemand over het apparaat of over het snoer kan struikelen.
- Houd ten opzichte van voorwerpen en wanden een minimale afstand aan van 50 cm.
- Maximale plaatsingshoogte: 2000 meter
- Dek de ventilatiesleuven nooit af en blokkeer ze ook niet, om oververhitting/beschadiging van het apparaat te voorkomen.
- Een langdurige relatieve luchtvochtigheid van een ruimte van meer dan 60%, met name in de winter, kan de vorming van biologische organismen mogelijk maken.
- Het direct vrijkomen van water uit het apparaat in de vorm van druppels, stoom, nevel of kalkneerslag is vanwege de kwaliteit en de koudeverdamptingstechnologie bij juist gebruik niet mogelijk.
- Het apparaat mag alleen worden gebruikt met het daarvoor bestemde originele Venta-toebehoren. Voor schade door toebehoren van andere fabrikanten is Venta Air GmbH niet aansprakelijk.
- Wanneer het apparaat meerdere dagen niet wordt gebruikt, wordt uitgeschakeld of gedurende een langere periode wordt opgeborgen, moet de waterbak volledig worden geleegd, moeten vuilresten worden verwijderd en moet de waterbak worden drooggemaakt om geurontwikkeling of de ontwikkeling van biologische organismen in stilstaand water of waterresten te voorkomen.
- Trek de stekker uit het stopcontact, wanneer u het apparaat niet gebruikt.
- Zorg ervoor dat de zone rond het apparaat niet vochtig of nat wordt. Wanneer er vocht ontstaat, draait u het apparaatvermogen omlaag. Wanneer het uitgangsvermogen van het apparaat niet omlaag kan worden gedraaid, gebruikt u het apparaat met onderbrekingen. Let erop dat absorberende materialen, zoals bijv. tapijten, gordijnen, vitrage of tafellakens niet vochtig worden.

INHOUD VAN DE DOOS

- 1 Venta-apparaat
- 1 flacon hygiënemiddel 50 ml
- 1 korte handleiding
- 1× veiligheidsinstructies

Wanneer er onderdelen ontbreken of beschadigd zijn, kunt u zich wenden tot onze servicepartner of tot uw lokale dealer.

SYMBOLLEN



Veiligheidsinstructies: Aandachtig lezen en naleven om lichamelijk letsel en materiële schade te voorkomen.



Aanvullende informatie



Nuttige tips

GEBRUIK VOLGENS DE VOORSCHRIFTEN

Dit Venta-apparaat is een huishoudelijk apparaat voor het bevochtigen van de lucht binnenshuis.

Het apparaat is niet geschikt voor gebruik buitenshuis. Elk ander gebruik of verandering van het apparaat wordt beschouwd als ongeoorloofd. De fabrikant is niet aansprakelijk voor schade of letsel als gevolg van ondeskundig gebruik.

ONGEOORLOFD GEBRUIK

Ongeoorloofd gebruik kan de gezondheid en levens in gevaar brengen. Daartoe behoort gebruik onder de volgende omstandigheden:

- In ruimtes met een explosiegevaarlijke en/of agressieve atmosfeer
- In ruimtes met een hoge oplosmiddelconcentratie
- In de omgeving van zwembaden of natte terreinen
- In de openlucht

LW45

LW25

LW15

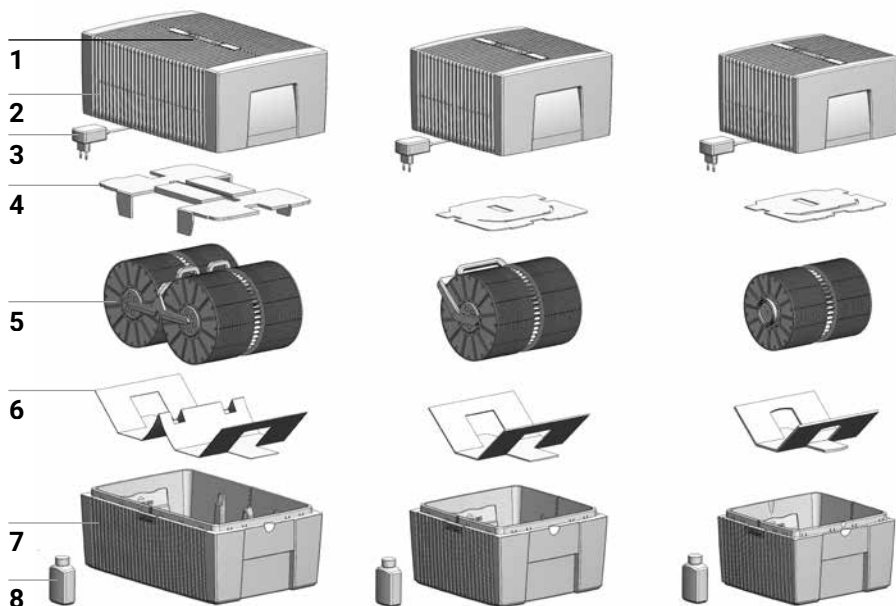

OVERZICHT

- | | |
|------------------------|------------------------------|
| 1 Bedienpaneel | 5 Stapel schijven |
| 2 Bovenste deel | 6 Transportbeveiliging |
| 3 Stekker (gemonteerd) | 7 Onderste deel |
| 4 Transportbeveiliging | 8 Flacon hygiënemiddel 50 ml |

VÓÓR HET EERSTE GEBRUIK

Apparaat uitpakken en neerzetten. Flacon hygiënemiddel 50 ml **8** uit de doos nemen. Bovenste deel **2** verwijderen. Transportbeveiliging **4** uit het bovenste deel **2** verwijderen. Stapel schijven **5** uit het onderste deel **7** nemen en transportbeveiliging **6** verwijderen.

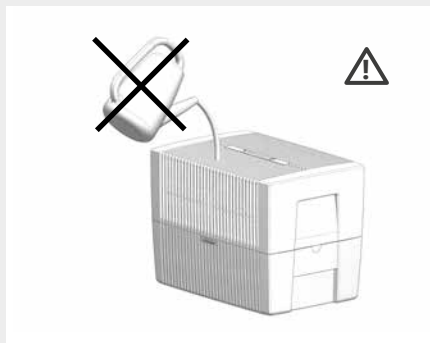
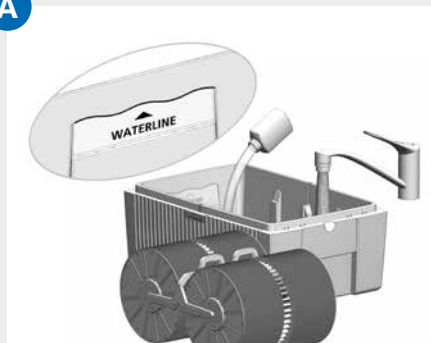
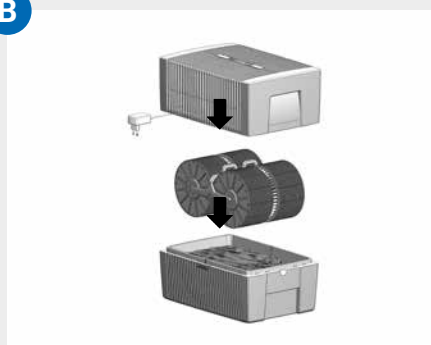
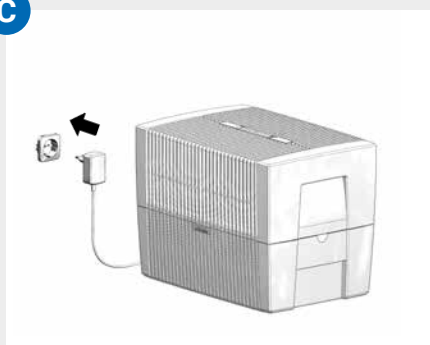
A**B****C**

INGEBRUIKNAME

- A** Onderste deel **7** met leidingwater vullen tot maximaal WATERLINE-markering en 50 ml hygiënemiddel **8** toevoegen (hele inhoud van de flacon).

! **Het apparaat mag nooit met het bovenste deel erop worden gevuld!**

i De toevoeging van het hygiënemiddel is heel belangrijk, omdat de lucht daardoor optimaal wordt bevochtigd.

- B** Stapel schijven **5** in het onderste deel **7** leggen en bovenste deel **2** op onderste deel **7** plaatsen.

- C** Stekker **3** in het stopcontact steken en apparaat inschakelen door de toets **1** kort in te drukken.

BEDIENPANEEL



- 1 Toets AAN/UIT
- 2 Signaallampje AAN/UIT
Brandt continu: AAN
Brandt niet: UIT
- 3 Indicatie ventilatorstand 1 - 2 - 3
- 4 Indicatie automatische uitschakeling
(zie automatische uitschakeling)
- 5 Keuzetoets ventilatorstand 1 - 2 - 3

AUTOMATISCHE UITSCHAKELING

Het apparaat schakelt automatisch uit, wat wordt gesignaleerd door indicatie **4**.

Het apparaat schakelt automatisch uit, wanneer:	Oplossing
--	------------------

Er te weinig water in het onderste deel van het apparaat zit.

Apparaat uitschakelen, stekker uit het stopcontact trekken, water bijvullen en met toets **1** weer in gebruik nemen. Zie ook "Onderhoud en reiniging", "Dagelijks"

Het bovenste deel werd geopend.

Bovenste deel weer sluiten door op de uiteinden van de vergrendelingsknoppen te drukken. Apparaat met toets **1** uit- en weer inschakelen.

Het bovenste deel niet goed op het onderste deel zit.

Bovenste deel correct op het onderste deel plaatsen. Apparaat met toets **1** uit- en weer inschakelen.

ONDERHOUD EN REINIGING



Let op: Bij alle schoonmaak- en onderhoudswerkzaamheden moet de stekker uit het stopcontact worden getrokken!

DAGELIJKS

Apparaat uitschakelen met toets **1**, stekker uit het stopcontact trekken. Bovenste deel verwijderen. Vers water in het onderste deel bijvullen. Bovenste deel terugplaatsen. Met toets **1** apparaat inschakelen.

OM DE 10-14 DAGEN

Apparaat uitschakelen en de stekker uit het stopcontact trekken. Vuil water weggieten. Afzettingen in het onderste deel wegborstelen en afspoelen. Stapel schijven met water afspoelen. Onderste deel weer met water vullen. Venta-hygiënemiddel toevoegen. Dosering: zie maatverdeling op achterzijde flacon.

Alle resten in het onderste deel en op de stapel schijven (witte, groen-gele of bruine afzettingen) belemmeren de functie van het apparaat NIET. Door het Venta-hygiënemiddel bij te vullen, is een onberispelijke hygiënische werking gewaarborgd.

HALFJAARLIJKS

Voor een halfjaarlijkse reiniging adviseren wij u de Venta-reiniger te gebruiken. Neem de gebruiksaanwijzing in acht die bij de Venta-reiniger is gevoegd.

1

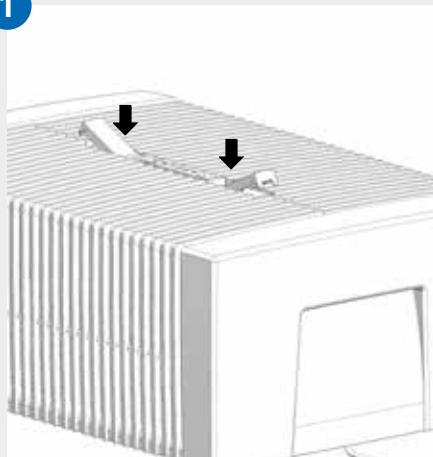

2

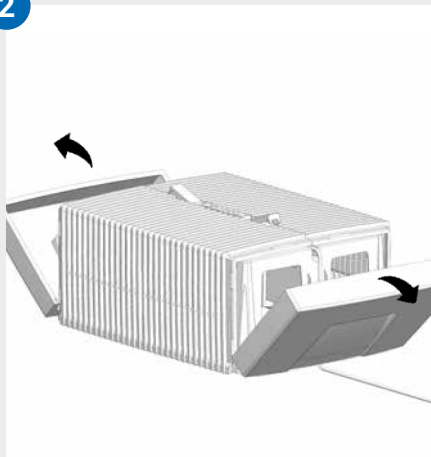

3

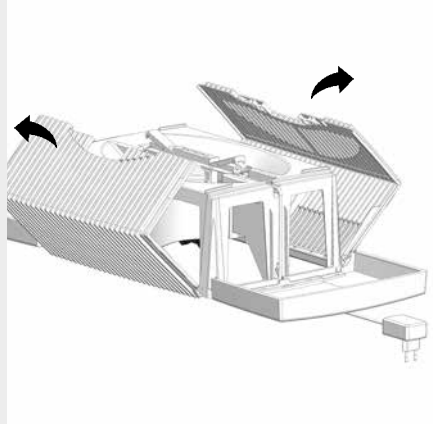

4

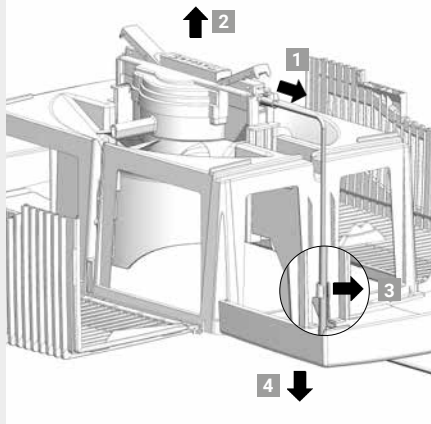

5

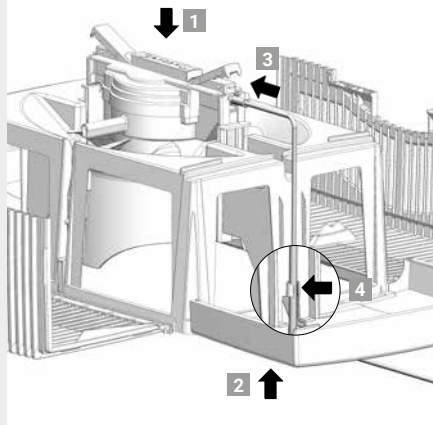

6

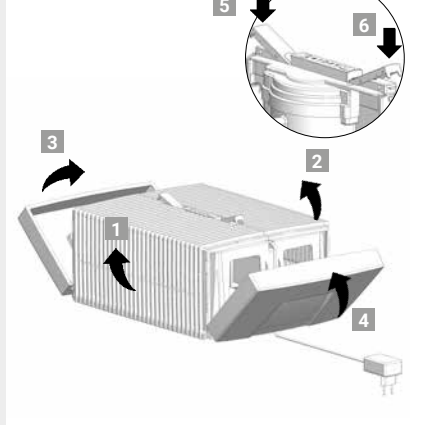

BOVENSTE DEEL REINIGEN



Let op! Zorg ervoor dat het apparaat bij alle handelingen uitgeschakeld is en de stekker uit het stopcontact is getrokken!

01 Neem het bovenste deel van het onderste deel. Druk op de vergrendelingsknoppen, zodat de uiteinden omhoogstaan.

02 Klap de zijdelen naar buiten toe weg.

03 Klap de geribde zijvleugels naar buiten toe weg.

04 Trek de stekker uit de aandrijfeenheid **1**. Neem de aandrijfeenheid er naar boven toe uit **2**. Maak het snoer van de stekker los uit de houder **3** en trek deze er door de opening van het bovenste deel naar beneden toe uit **4**.



- **Demonteer de aandrijfeenheid en stekker niet, dompel deze niet in water en laat ze niet met vloeistof in contact komen!**
 - **Reinig de aandrijfeenheid met de ventilatorvleugel en de overbrenging alleen met een droge doek!**
 - **Het gedemonteerde klagedeelte kan onder stromend water worden gereinigd!**
 - **Het gedemonteerde klagedeelte moet vóór montage helemaal droog zijn!**
-

05 Plaats de aandrijfeenheid met de juiste kant in het bovenste deel **1**. Trek de stekker van onderaf door de opening van het bovenste deel naar boven **2** en steek deze in de aandrijfeenheid, totdat hij vastklikt **3**. Bevestig het snoer in de houder **4**.

06 De uiteinden van de vergrendelingsknoppen moeten omhoogstaan. Klap de geribde zijvleugels **1** en **2** naar boven en vervolgens de zijdelen **3** en **4**. Sluit het bovenste deel weer correct door op de uiteinden van de vergrendelingsknoppen **5** en **6** te drukken.

TECHNISCHE GEGEVENS

Model	LW 15	LW 25	LW 45
Kleuren	Wit / Zwart		
Geschiktheid voor ruimteafmetingen*	29 m ² / 72,5 m ³	49 m ² / 122,5 m ³	68 m ² / 170 m ³
Netspanning	100-240 V, 50/60 Hz		
Vermogensstanden	3		
Geluidsniveau	20 / 21 / 25 dB(A)	21 / 27 / 37 dB(A)	21 / 27 / 38 dB(A)
Stroomverbruik (stand 1-3)	2 / 2 / 3 watt	2 / 4 / 6 watt	
Capaciteit (max.)	5 liter	7 liter	10 liter
Afmetingen (L × B × H)	26 × 28 × 31 cm	30 × 30 × 33 cm	45 × 30 × 33 cm
Gewicht	3 kg	3,8 kg	5,8 kg

* M.b.t. de hoogte van een ruimte van max. 2,5 m

Wijzigingen en vergissingen voorbehouden

TOEBEHOREN EN SERVICE

Toebehoren kan telefonisch of online op www.venta-air.com worden besteld. Contactgegevens van onze servicepartners vindt u aan de achterkant van deze handleiding.

GARANTIE

Vanwege de hoge kwaliteit garandeert Venta Air GmbH voor de duur van twee jaar vanaf de aankoopdatum, dat dit product bij een juist gebruik geen mankementen vertoont. Mochten zich toch ooit materiaal- of verwerkingsfouten voordoen, dan dient u zich te wenden tot het Venta-serviceteam of uw dealer. Bovendien gelden de algemene garantievooraarden van Venta: www.venta-air.com

RECYCLING EN AFVOER



Het verpakkingsmateriaal kan worden gerecycled. Voer de verpakking af volgens de milieuvoorschriften naar een verzamelpunt voor herbruikbare afvalstoffen.



Het symbool van de "**vuilcontainer met een kruis erdoor**" eist een gescheiden afvoer van afgedankte elektrische en elektronische apparatuur (WEEE). Dergelijke apparaten kunnen gevaarlijke en milieuvervuilende stoffen  bevatten. Deze producten moeten worden ingeleverd bij een erkend inzamelpunt voor de recycling van elektrische en elektronische apparaten en mogen niet met ongesorteerd huishoudelijk afval worden afgevoerd. Daardoor draagt u bij aan de bescherming van hulpbronnen en het milieu. Voor meer informatie kunt u zich wenden tot de plaatselijke instanties.

Kinderen mogen in geen geval met plastic zakken en verpakkingsmateriaal spelen, omdat er risico op verstikking en letsel bestaat. Berg dergelijk materiaal veilig op of voer het op milieuvriendelijke wijze af.

WAT IS ER AAN DE HAND WANNEER ...?

 **Zorg ervoor dat het apparaat bij alle handelingen uitgeschakeld is en de stekker uit het stopcontact is getrokken!**

... het apparaat niet kan worden ingeschakeld?

Controleer of de stekker in het stopcontact zit.

... het apparaat niet kan worden ingeschakeld hoewel de stekker in het stopcontact zit?

Controleer of de stekker stevig in de aandrijfeenheid zit.

 **Handeling:** Verwijder het bovenste deel. Controleer correcte bevestiging (zie handleiding "Bovenste deel reinigen"). Neem het apparaat vervolgens weer in gebruik.

... op het bedienpaneel het ronde blauwe signallampje knippert?

Het apparaat is automatisch uitgeschakeld, omdat de motor overbelast is (bijv. door het binnendringen van vreemde voorwerpen o.i.d.).

 **Handeling:** Verwijder het bovenste deel. Controleer of de stapel schijven in het onderste deel en de ventilatorvleugel in het bovenste deel vrij kunnen bewegen. Neem het apparaat vervolgens weer in gebruik.

MANGE TAK!

Vi er sikre på, at denne Venta-model vil overstige dine forventninger, og ønsker dig god fornøjelse med den.

Registrér dit Venta-apparat her: www.venta-air.com

Gennemlæs grundigt denne brugsanvisning, opbevar den til senere brug, og overhold alle sikkerhedshenvisninger samt den bestemmelsesmæssige anvendelse. Den seneste version af brugsanvisningen findes på vores hjemmeside www.venta-air.com

KÆRE KUNDE

Den Classic Original Venta-luftfugter bidrager til en sund luftfugtighed samt en naturlig reduktion af skadelige stoffer i luften – genialt enkelt og helt uden stor teknisk kompleksitet. Den arbejder kun med vand og uden ekstra befugtermåtter eller filtre efter det anerkendte bedste koldfordampningsprincip.

Sådan fungerer Venta-princippet

Rumluften ledes via en ventilator ind i luftfugteren, der er fyldt med vand, og hvor der roterer smart placerede pladestakke. Via deres flader fordampes rent vand på hygiejnisk vis ud i rummet.

INDHOLD

Sikkerhedshenvisninger	77	Betjeningsfelt	82
Leveringsomfang	79	Automatisk slukning	82
Symboler	79	Vedligeholdelse og rengøring	83
Bestemmelsesmæssig anvendelse	79	Rengøring af apparatets overdel	85
Ikke bestemmelsesmæssig anvendelse	79	Tekniske data	86
Oversigt	80	Tilbehør & Service	86
Inden første ibrugtagning	80	Garanti	86
Ibrugtagning	81	Genanvendelse og bortskaffelse	87
		Hvad skal jeg gøre, hvis...?	87

⚠ SIKKERHEDSHENVISNINGER

- Dette apparat er egnet til at blive brugt af børn på over 8 år og personer med nedsatte fysiske, sensoriske og mentale evner eller med manglende erfaring og viden, såfremt de er under opsyn eller har modtaget instruktion med hensyn til sikker anvendelse af apparatet og har forstået de farer, der kan være forbundet med det.
- Brugsanvisningen bør gennemlæses grundigt inden ibrugtagningen og opbevares til senere reference.
- Apparatet er ikke legetøj for børn.
- Rengøring og brugerpleje må ikke udføres af børn på under 8 år hhv. uden opsyn.
- Hold apparatet og dets stiknetdel væk fra børn på under 8 år.
- Ukorrekt anvendelse kan beskadige apparatet og forårsage personskader.
- Apparatet må kun tilsluttes egnede netstikdåser – netspændingen skal passe til angivelsen på typeskiltet på apparatet.
- Dette apparat må kun anvendes med følgende stiknetdele: „Modelnummer BI13-240050-Cd/FJSW1982400500E“.
- Tag aldrig apparatet i brug, hvis stiknetdelens netkabel eller netstik er beskadiget.
- Træk stiknetdelen ud af stikdåsen før alt rengørings- og vedligeholdelsesarbejde, og når apparatet skal flyttes eller transporteres.
- Tag aldrig apparatet i brug, hvis det er faldet ned eller er blevet beskadiget på anden vis.
- Reparationer af elektriske apparater må kun udføres af fagfolk. Ukyndigt gennemførte reparationer kan føre til alvorlig fare for brugeren.
- Sæt dig ikke på apparatet, og stil ingen genstande på det.
- Der må ikke stikkes fremmede genstande ind i apparatet.
- Dyp aldrig apparatets overdel i vand eller andre væsker.
- Overfyld aldrig apparatet.
- Transportér eller tip aldrig apparatet med fyldt beholder.
- Træk aldrig stiknetdelen ud af stikdåsen i netkablet eller med våde hænder.
- Apparatet må kun tages i brug i komplet samlet tilstand.
- Stil apparatet på en vandret og tør flade.
- Opstil apparatet, hvor det ikke kan vælte, og hvor ingen kan snuble over apparatet eller kablet.

- Hold en mindsteafstand på 50 cm til genstande og vægge.
- Maksimal opstillingshøjde: 2000 meter
- Tildæk eller blokér aldrig ventilationsgitteret for at forhindre en overophedning/ beskadigelse af apparatet.
- En konstant relativ rumluftfugtighed på mere end 60 % kan især om vinteren forårsage risiko for dannelse af biologiske organismer.
- Når apparatet anvendes korrekt, er det ikke muligt, at der slipper vand direkte ud af apparatet i form af dråber, damp, tåge eller klakaflejringer på grund af apparatets type og koldfordampningsteknologien.
- Apparatet må kun anvendes med dertil beregnet originalt Venta-tilbehør. Venta Air GmbH påtager sig intet ansvar for skader som følge af fremmed tilbehør.
- Hvis apparatet i flere dage ikke anvendes, slukkes eller skal opbevares i en længere periode, skal vandkarret tømmes fuldstændigt, rengøres for snavsrester og tørres for at forhindre lugtdannelse eller dannelse af mikrobiologiske organismer i stillestående vand hhv. vandrester.
- Træk stiknetdelen ud af stikdåsen, når apparatet ikke er i brug.
- Tillad ikke, at området omkring apparatet bliver fugtigt eller vådt. Hvis der opstår fugt, så skru ned for apparatets effekt. Hvis der ikke kan skrues ned for apparatets udgangseffekt, så anvend apparatet med afbrydelser. Sørg for, at sugende materialer som f.eks. tæpper, forhæng, gardiner eller duge ikke bliver fugtige.

LEVERINGSOMFANG

- 1 x Venta-apparat
- 1 x flaske med 50 ml hygiejnemiddel
- 1 x quick guide
- 1 x sikkerhedshenvisninger

Hvis der mangler dele, eller de er beskadiget, så henvend dig til vores servicepartner eller din lokale forhandler.

SYMBOLER

 Sikkerhedshenvisninger: Skal læses og følges opmærksomt for at undgå personskader og materielle skader.

 Supplerende oplysninger

 Nyttige tips

BESTEMMELSESMÆSSIG ANVENDELSE

Dette Venta-apparat er et husholdningsapparat til luftbefugtning af indendørsrum. Apparatet er ikke egnet til udendørsbrug. Enhver anden anvendelse eller ændring af apparatet anses som ukorrekt anvendelse. Producenten hæfter ikke for skader eller personskader som følge af en ukorrekt anvendelse.

IKKE BESTEMMELSESMÆSSIG ANVENDELSE

En ikke bestemmelsesmæssig anvendelse kan bringe sundhed og liv i fare. Til dette hører anvendelse under følgende betingelser:

- I rum med eksplosionsfarlig og/eller aggressiv atmosfære
- I rum med en høj koncentration af opløsningsmidler
- I nærheden af swimmingpools eller våde områder
- Udendørs

LW45

LW25

LW15

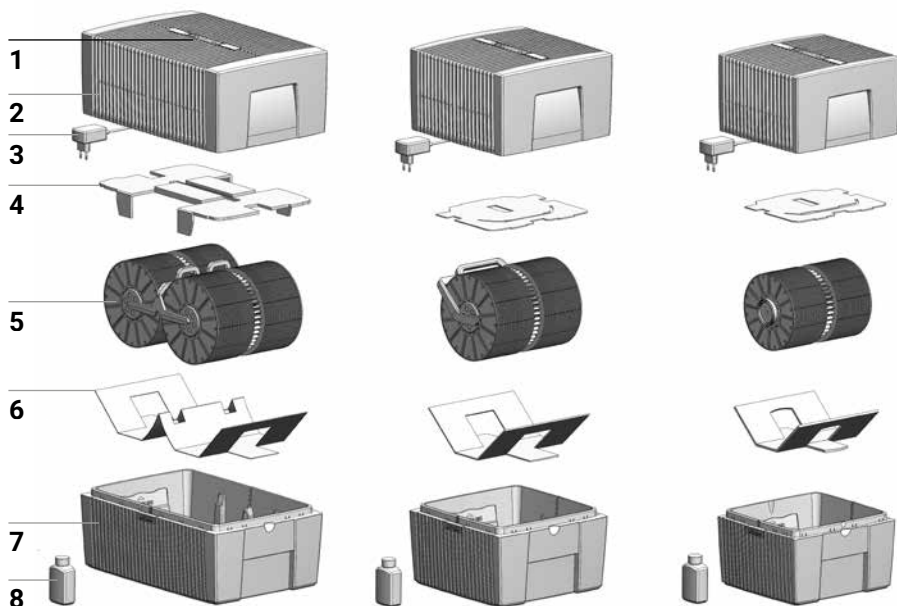

OVERSIGT

- | | | | |
|---|-----------------------|---|---------------------------------|
| 1 | Betjeningsfelt | 5 | Pladestak |
| 2 | Apparatets overdel | 6 | Transportsikring |
| 3 | Stiknetdel (monteret) | 7 | Apparatets underdel |
| 4 | Transportsikring | 8 | Flaske med 50 ml hygiejnemiddel |

INDEN FØRSTE IBRUGTAGNING

Pak apparatet ud, og opstil det. Tag flasken med 50 ml hygiejnemiddel **8** ud af karten. Tag overdelen **2** af. Fjern transportsikringen **4** fra overdelen **2**. Tag pladestakken **5** ud af underdelen **7**, og fjern transportsikringen **6**.

A

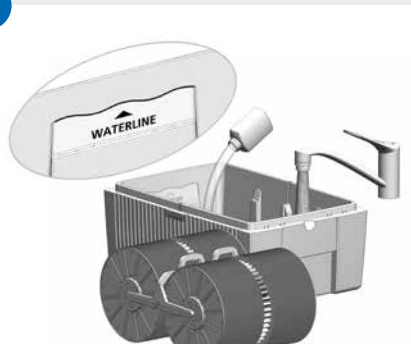

B

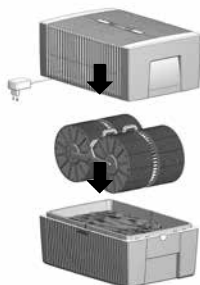

C



IBRUGTAGNING

- A** Fyld underdelen **7** med postevand op til maksimalt WATERLINE-markeringen, og tilføj 50 ml hygiejnemiddel **8** (hele flaskens indhold).

 **Påfyld aldrig apparatet, mens overdelen er monteret!**

 Tilførslen af hygiejnemidlet er meget vigtig, da luften dermed befugtes optimalt.

- B** Sæt pladestakken **5** i underdelen **7**, og sæt overdelen **2** på underdelen **7**.

- C** Tilslut stiknetdelens netstik **3** til strømnettet, og tænd apparatet ved at trykke kort på knappen  i betjeningsfeltet **1**.

BETJENINGSFELT



- 1 Knap TÆND/SLUK
- 2 Driftsindikator TÆNDT/SLUKKET
Konstant lys: TÆNDT
Intet lys: SLUKKET
- 3 Indikator for ventilatortrin 1 - 2 - 3
- 4 Indikator for automatisk slukning (se automatisk slukning)
- 5 Valgknop til ventilatortrin 1 - 2 - 3

AUTOMATISK SLUKNING

Apparatet er udstyret med en automatisk slukning, der vises med indikatoren **4**.

Apparatet slukker automatisk, når:

Afhjælpning

der er for lidt vand i apparatets underdel.

Sluk apparatet, træk stiknetdelen ud af stikdåsen, efterfyld vand, og tag igen apparatet i brug med knappen **1**. Se også „Vedligeholdelse og rengøring“, „Dagligt“

apparatets overdel er åbnet.

Luk apparatets overdel igen ved at trykke på låseknappernes yderender. Sluk apparatet og tænd det igen med knappen **1**.

overdelen ikke sidder på underdelen eller ikke sidder korrekt på den.

Sæt overdelen på underdelen. Sluk apparatet og tænd det igen med knappen **1**.

VEDLIGEHOJDELSE OG RENGØRING



OBS: Træk stiknetdelen ud af stikdåsen i forbindelse med alt rengørings- og vedligeholdelsesarbejde!

DAGLIGT

Sluk apparatet med knappen **1**, og træk stiknetdelen ud af stikdåsen. Tag overdelen af, og fyld frisk vand i underdelen. Sæt overdelen på. Tænd apparatet med knappen **1**.

HVER 10. TIL 14. DAG

Sluk apparatet, og træk stiknetdelen ud af stikdåsen. Hæld det snavsede vand ud. Børst aflejringerne i underdelen af, og skyl dem ud. Skyl pladetakken med vand. Fyld igen apparatets underdel med vand. Tilføj Venta-hygiejnemiddel. Dosering, se skaleringen på flaskens bagside.

Alle aflejringer i underdelen og på pladestakken (hvide, grøngullige eller brune aflejringer) påvirker IKKE apparatets funktion. Med tilførslen af hygiejnemidlet sikres der en upåklagelige hygiejnisk drift.

HALVÅRLIGT

Vi anbefaler Venta-rengøringsmidlet til den halvårslige rengøring. Læs og følg brugsanvisningen, der er vedlagt Venta-rengøringsmidlet.

1

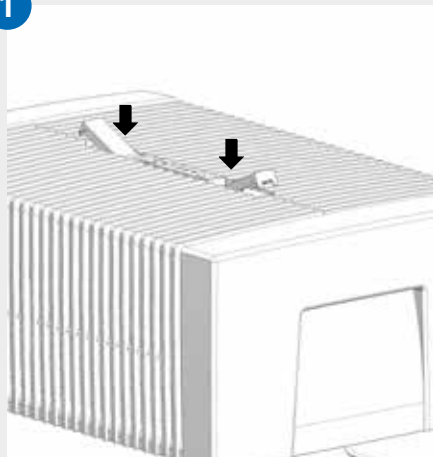

2

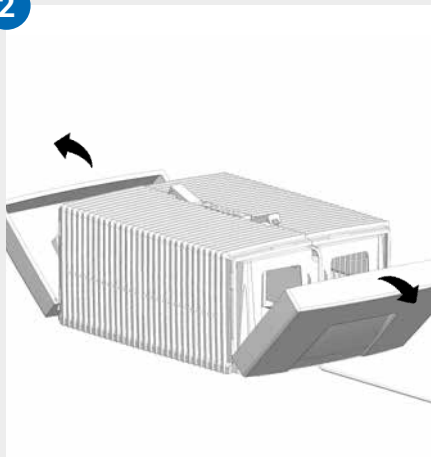

3

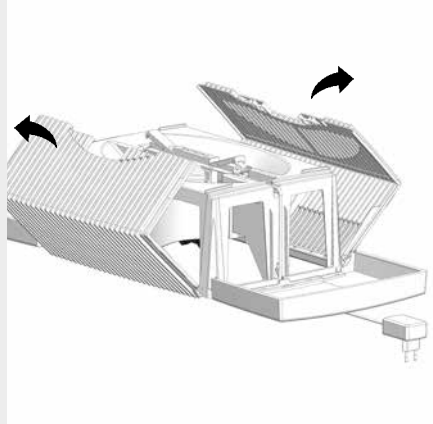

4

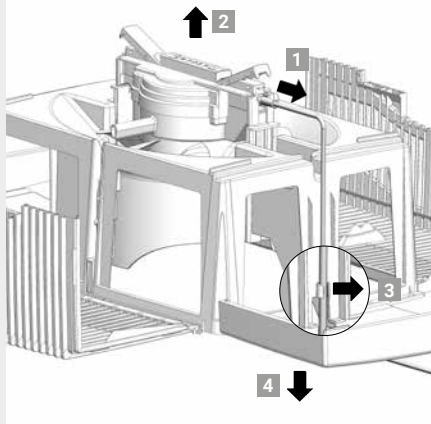

5

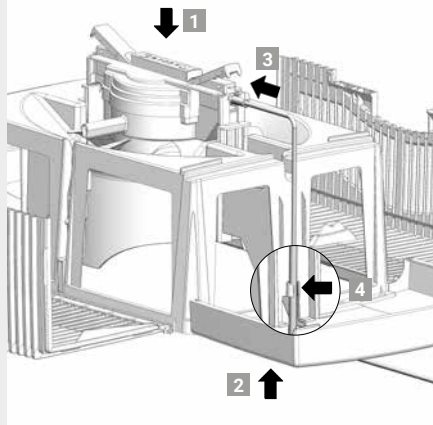

6

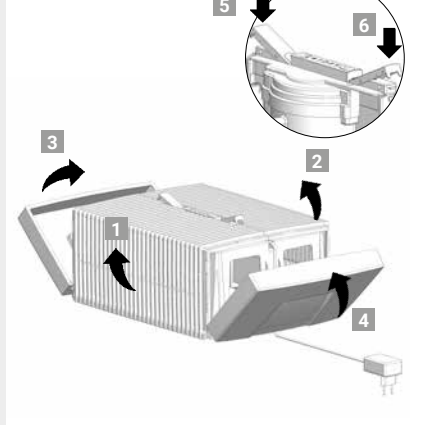

RENGØRING AF APPARATETS OVERDEL



OBS! Sørg ved alle foranstaltninger for, at apparatet er slukket, og at stiknetdelen er trukket ud af stikdåsen!

-
- 01** Tag overdelen af underdelen. Tryk på låseknapperne, så enderne stå oprejst.
-
- 02** Klap sidedelene væk i udadgående retning.
-
- 03** Klap de ribbede sidefløje væk i udadgående retning.
-
- 04** Træk stiknetdelens stik ud af drivenheden **1**. Tag drivenheden ud i opadgående retning **2**. Løsn stiknetdelens kabel fra holderen **3**, og træk det ned ud gennem åbningen i overdelen **4**.



- **Drivenheden og stiknetdelen må ikke demonteres, ikke dyppes i vand og ikke komme i berøring med væsker!**
- **Drivenheden med ventilatorvinge og drev må kun rengøres med en tør klud!**
- **Den demonterede overdel kan rengøres under rindende vand!**
- **Den demonterede overdel skal være absolut tør før montering!**

-
- 05** Sæt drivenheden korrekt på plads i overdelen **1**. Træk stiknetdelens stik nedefra op gennem åbningen i overdelen **2**, og sæt det i drivenheden, til det går i indgreb **3**. Fastgør kablet i holderen **4**.
-
- 06** Låseknappernes yderender skal stå oprejst. Klap de ribbede sidefløje **1** og **2** op og derefter sidedelene **3** og **4**. Luk overdelen korrekt igen ved at trykke på låseknappernes yderender **5** og **6**.

TEKNISKE DATA

Model	LW 15 Classic	LW 25 Classic	LW 45 Classic
Farver	Hvid / Sort		
Egnet rumstørrelse*	29 m ² / 72,5 m ³	49 m ² / 122,5 m ³	68 m ² / 170 m ³
Netspænding	100-240 V, 50/60 Hz		
Effekttrin	3		
Støjniveau	20 / 21 / 25 dB(A)	21 / 26 / 36 dB(A)	20 / 26 / 37 dB(A)
Strømforbrug (trin 1-3)	2 / 2 / 3 watt	2 / 4 / 6,5 watt	
Påfyldningsmængde (maks.)	5 l	7 l	10 l
Mål (LxBxH)	26 × 28 × 31 cm	30 × 30 × 33 cm	45 × 30 × 33 cm
Vægt	3 kg	3,8 kg	5,8 kg

* Gælder for en rumhøjde på maks. 2,5 m
Der tages forbehold for ændringer og fejl

TILBEHØR & SERVICE

Tilbehør kan bestilles per telefon eller online på www.venta-air.com
Kontaktoplysningerne til vores servicepartnere findes på bagsiden af denne brugsanvisning.

GARANTI

På grund af den høje kvalitet garanterer Venta Air GmbH for en periode på to år fra købsdatoen, at der ikke forekommer defekter på dette produkt, såfremt det anvendes korrekt. Hvis der alligevel skulle forekomme materiale- eller forarbejdningsfejl, så henvend dig til VENTA-serviceteam eller din forhandler. Derudover gælder Ventas generelle garantibetingelser: www.venta-air.com

GENANVENDELSE OG BORTSKAFFELSE



Emballagematerialet er genanvendeligt. Bortskaf emballagen miljømæssigt korrekt, og aflever den til genbrug.



Symbolet „**overstreget skraldespand**“ kræver separat bortskaffelse af affald af elektrisk og elektronisk udstyr (WEEE). Sådant udstyr kan indeholde farlige og miljøfarlige stoffer. Disse produkter skal bortskaffes på et  godkendt indsamlingssted til genanvendelse af elektrisk og elektronisk udstyr og må ikke bortskaffes i det usorterede husholdningsaffald. Dermed bidrager du til at beskytte ressourcerne og miljøet. Henvend dig til de lokale myndigheder for at få yderligere oplysninger.

Børn må under ingen omstændigheder lege med plastikposer og emballagematerialer, da der er fare for personskade hhv. kvælning. Opbevar sådant materiale sikkert, eller bortskaf det på miljøvenlig vis.

HVAD SKAL JEG GØRE, HVIS...?



Sørg ved alle foranstaltninger for, at apparatet er slukket, og at stiknetdelen er trukket ud af stikdåsen!

...apparatet ikke kan tændes?

Kontrollér, om stiknetdelen er tilsluttet til strømnettet.

...apparatet ikke kan tændes, selvom stiknetdelen er tilsluttet til strømnettet?

Kontrollér, om stiknetdelen er tilsluttet fast på drivenheden.



Foranstaltning: Tag overdelen af. Kontrollér, om stiknetdelen er sat korrekt i (se vejledningen til rengøring af apparatets overdel). Tag derefter apparatet i brug igen.

...den runde blå driftsindikator blinker i betjeningsfeltet?

Apparatet har slukket automatisk, da motoren er overbelastet (f.eks. på grund af indtrængen af fremmedlegemer el.lign.).



Foranstaltning: Tag overdelen af. Kontrollér, om pladestakken i underdelen samt ventilatorvingen i overdelen kan bevæge sig frit. Tag derefter apparatet i brug igen.

MÅNGA TACK!

Vi är övertygade att denna Venta-modell kommer att överträffa dina förväntningar och hoppas att du får mycket glädje av den.

Vänligen registrera din Venta-enhet: www.venta-air.com

Läs igenom den här bruksanvisningen helt, spara den för senare bruk och beakta all säkerhetsinformation och avsedd användning. Den senaste versionen av bruksanvisningen finns på vår webbplats: www.venta-air.com

BÄSTA KUND

Venta Classic Original luftfuktare understöder hälsosam luftfuktighet och naturlig reducering av föroreningar i luften – helt enkelt genialt och helt utan stora tekniska insatser. Den arbetar endast med vatten och utan extra fuktmattnor eller filter enligt den erkänt bästa principen för kallavdunstning.

Så här fungerar Venta-principen

Rumsluften leds in via en fläkt i luftfuktaren fylld med vatten. I denna roterar smart placerade skivstaplar. Via ytorna på dessa avdunstar hygieniskt rent vatten till rummet.

INNEHÅLLSFÖRTECKNING

Säkerhetsinformation	89	Automatisk frånkoppling	94
Leveransomfång	91	Underhåll och rengöring	95
Symboler	91	Rengöring av enhetens överdel	97
Avsedd användning	91	Tekniska data	98
Ej avsedd användning	91	Tillbehör och service	98
Översikt	92	Garanti	98
Före första användning	92	Återvinning och avfallshantering	99
Igångsättning	93	Vad gör jag om ...?	99
Kontrollpanel	94		

⚠ SÄKERHETSINFORMATION

- Den här enheten är lämpad att användas av barn från 8 år och personer med nedsatt fysisk, sensorisk eller psykisk förmåga eller med bristande erfarenhet och kunskaper, om de hålls under uppsikt eller har fått instruktioner om säker användning av enheten och har förstått de risker som finns.
- Läs igenom bruksanvisningen helt före igångsättning och spara den för senare bruk.
- Enheten är ingen leksak för barn.
- Rengöring och användarskötsel får inte utföras av barn under 8 år eller utan uppsikt.
- Enheten och nätdelen ska hållas borta från barn under 8 år.
- Felaktig användning kan skada enheten och leda till personskador.
- Enheten får endast anslutas till lämpliga eluttag – nätspänning enligt uppgifterna på typskylten på enheten.
- Denna enhet får endast användas med följande nätdelar: "Model Nr. BI13-240050-Cd/FJSW1982400500E".
- Sätt aldrig igång enheten om nätdelens nätkontakt eller nätkabel är skadad.
- Före allt rengörings- eller underhållsarbete samt vid omställning eller transport av enheten måste nätdelen dras ut ur uttaget.
- Sätt aldrig igång enheten om den har fallit ned eller har skadats på annat sätt.
- Reparationer av elektrisk utrustning får endast utföras av behörig elektriker. Vid icke fackmannamässigt utförda reparationer kan avsevärda faror uppstå för användaren.
- Sätt dig aldrig på enheten och placera inga föremål på den.
- Stoppa inte in några främmande föremål i enheten.
- Doppa aldrig ner enhetens överdel i vatten eller andra vätskor.
- Överfyll aldrig enheten.
- Transportera eller tippa aldrig enheten med full behållare.
- Dra aldrig ur nätdelen ur urtaget i själva nätkabeln eller med våta händer.
- Enheten får endast sättas igång i helt monterat skick.
- Placera alltid enheten på en jämn och torr yta.



- Placera enheten så att den inte kan vältras och så att ingen kan snubbla över den eller kabeln.
- Håll ett minimiavstånd på 50 cm till föremål och väggar.
- Maximal uppställningshöjd: 2000 meter
- Täck aldrig över eller blockera ventilationsslitsarna för att förhindra att enheten överhettas/skadas.
- En konstant relativ rumsluftfuktighet på mer än 60 %, särskilt på vintern, kan göra att biologiska organismer bildas.
- Vid korrekt användning är det inte möjligt att det kommer ut vatten direkt från enheten i form av droppar, ånga, dimma eller kalkavlagringar på grund av enhetens konstruktion och tekniken med kallavdunstning.
- Enheten får endast användas med avsedda original Venta-tillbehör. För skador orsakade av tillbehör från andra tillverkare tar Venta Air GmbH inget ansvar.
- Om enheten inte används under flera dagar, stängs av eller förvaras en längre tid, ska vattenbehållaren tömmas helt, smutsrester rengöras och behållaren torka för att förhindra att det börjar lukta eller att biologiska organismer utvecklas i det stillastående vattnet eller vattenresterna.
- Dra ur nätdelen ur uttaget när du inte använder enheten.
- Tillåt inte att området kring enheten blir fuktigt eller vått. Om fuktighet förekommer, sänk effekten för enheten. Om enhetens utgångseffekt inte kan sänkas, använd enheten med avbrott. Se till att inga material med sugförmåga, som t.ex. mattor, draperier, gardiner eller bordsdukar blir fuktiga.

LEVERANSOMFÅNG

- 1 x Venta-enhet
- 1 x flaska hygieniskt tillsatsmedel 50 ml
- 1 x snabbguide
- 1 x säkerhetsinformation

Om delar saknas eller är skadade, kontakta vår servicepartner eller din lokala återförsäljare.

SYMBOLER

-  Säkerhetsinformation: Läs uppmärksam och följ den för att undvika person- och sakskador.
-  Kompletterande information
-  Användbara tips

AVSEDD ANVÄNDNING

Denna Venta-enhet är en hushållsmaskin för luftfuktning av rum inomhus. Enheten är inte lämpad för utomhus. All slags annan användning eller förändring av enheten ses som felaktig användning. Tillverkaren ansvarar inte för materiella skador eller personskador till följd av felaktig användning.

EJ AVSEDD ANVÄNDNING

Ej avsedd användning kan innebära risker för liv och hälsa. Hit hör användning vid följande förhållanden:

- I lokaler med explosionsfarlig och/eller aggressiv atmosfär
- I lokaler med hög koncentration av lösningsmedel
- I närheten av simbassänger eller våt terräng
- Utomhus

LW45

LW25

LW15

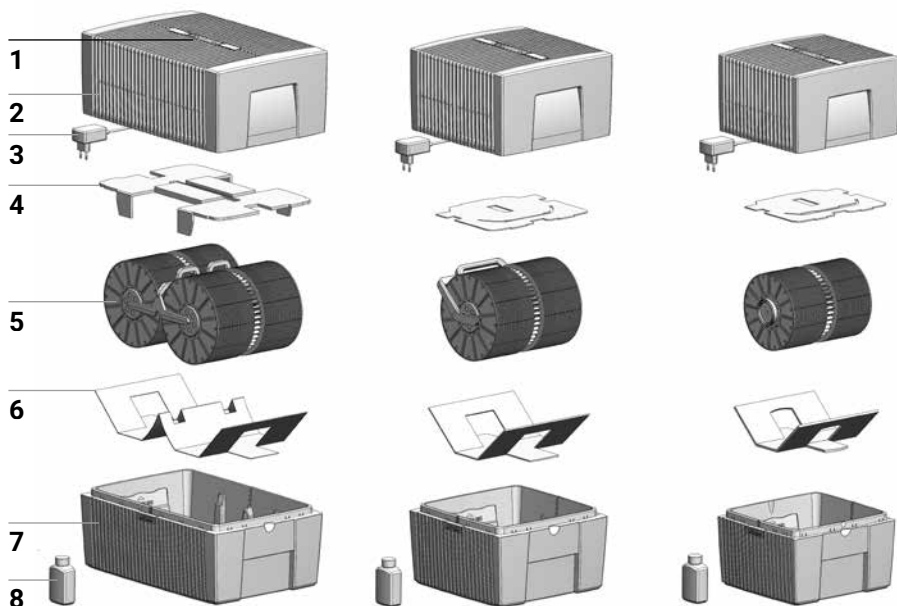

ÖVERSIKT

- | | |
|---------------------|--|
| 1 Kontrollpanel | 5 Skivstapel |
| 2 Enhetens överdel | 6 Transportsäkring |
| 3 Nätdel (monterad) | 7 Enhetens underdel |
| 4 Transportsäkring | 8 Flaska hygieniskt tillsatsmedel
50 ml |

FÖRE FÖRSTA ANVÄNDNING

Packa upp och ställ upp enheten. Ta ut flaskan med hygieniskt tillsatsmedel 50 ml **8** från kartongen. Ta bort överdelen **2**. Ta bort transportsäkringen **4** från överdelen **2**. Ta ut skivstapeln **5** från underdelen **7** och ta bort transportsäkringen **6**.

A

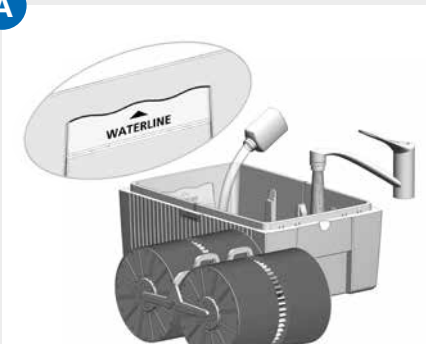

B

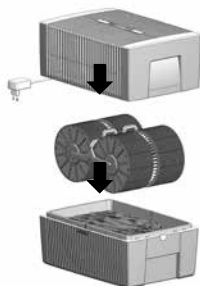

C



IGÅNGSÄTTNING

- A** Fyll underdelen **7** med kranvatten upp till maximalt WATERLINE-markeringen och håll i 50 ml hygieniskt tillsatsmedel **8** (hela innehållet i flaskan).



Enheten får aldrig fyllas när överdelen sitter på!



Det är mycket viktigt att hålla i det hygieniska tillsatsmedlet eftersom luften fuktas optimalt genom detta.

- B** Sätt i skivstapeln **5** i underdelen **7** och sätt överdelen **2** på underdelen **7**.
- C** Anslut nätkontakten på nätdelen **3** till elnätet och sätt på enheten genom att kort trycka på knappen  på kontrollpanelen **1**.

KONTROLLPANEL



- 1 Knapp PÅ/AV
- 2 Driftsindikering PÅ/AV
Permanent sken: PÅ
Inget sken: AV
- 3 Indikering fläktsteg 1 - 2 - 3
- 4 Indikering automatisk avstängning (se
Automatisk frånkoppling)
- 5 Väljare fläktsteg 1 - 2 - 3

AUTOMATISK FRÅNKOPPLING

Enheten har en automatisk frånkoppling som signaleras med indikeringen **4**.

Enheten stängs av automatiskt om:

Åtgärd

det är för litet vatten i
enhetens nederdel.

Stäng av enheten, dra ur nätdelen från uttaget, fyll på
vatten och starta igen med knappen **1**. Se även "Under-
håll och rengöring", "Varje dag"

Enhetens överdel
har öppnats.

Stäng enhetens överdel genom att trycka på de yttre
ändarna av låsknapparna. Sätt på enheten med knap-
pen **1** och stäng av igen.

Överdelen sitter inte på
underdelen, eller sitter fel.

Placera överdelen på underdelen. Sätt på enheten med
knappen **1** och stäng av igen.

UNDERHÅLL OCH RENGÖRING



Se upp: Dra ut nätdelen från uttaget vid alla rengörings- och underhållsarbeten!

VARJE DAG

Stäng av enheten med knappen **1**, dra ur nätdelen från ur uttaget. Ta av överdelen, fyll på friskt vatten i underdelen. Sätt tillbaka överdelen. Sätt på enheten med knappen **1**.

VAR 10:E – 14:E DAG

Stäng av enheten och dra ur nätdelen från uttaget. Häll ut smutsvattnet. Borsta bort avlagringar i underdelen och spola ur den. Spola skivstapeln med vatten. Fyll på vatten i enhetens underdel igen. Fyll på hygieniskt tillsatsmedel. Dosering: Se skalan bak på flaskan.

Samtliga rester i underdelen och på skivstapeln (vita, grön-gulaktiga eller bruna avlagringar) påverkar INTE funktionen för enheten. Genom att använda Venta hygieniska tillsatsmedel garanteras perfekt hygienisk användning.

VARJE HALVÅR

Vi rekommenderar Venta-rengöringsmedlet för rengöring varje halvår. Beakta bruksanvisningen som är bifogad till Venta-rengöringsmedlet.

1

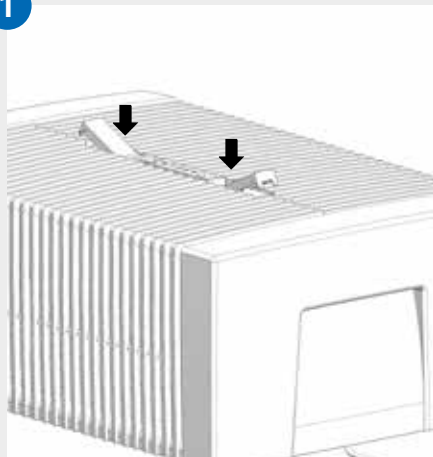

2

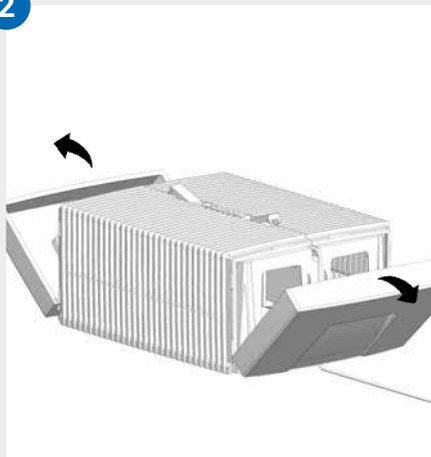

3

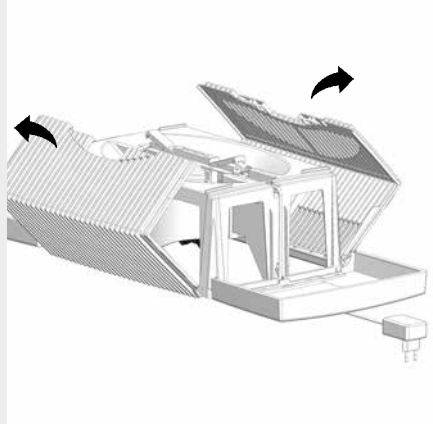

4

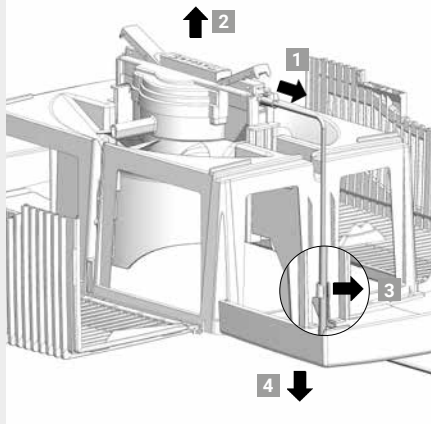

5

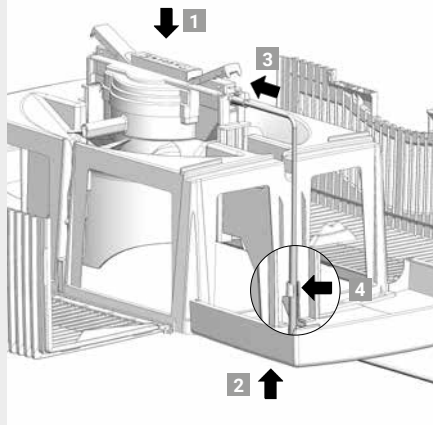

6

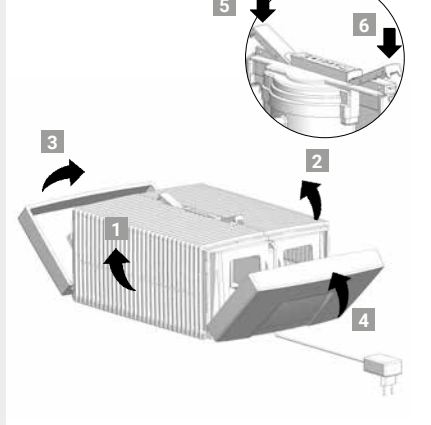

RENGÖRING AV ENHETENS ÖVERDEL



Se upp! Se till att enheten är avstängd vid alla åtgärder och att nätdelen är utdragen från uttaget!

- 01** Ta bort överdelen från underdelen. Tryck på låsknapparna så att ändarna sticker upp.

- 02** Fäll bort sidodelarna utåt.

- 03** Fäll bort de ribbade sidovingarna utåt.

- 04** Dra ut nätdelens stickkontakt från drivenheten **1**. Ta bort drivenheten uppåt **2**. Lossa kabeln till nätdelen från hållaren **3** och dra ut nedåt genom överdelens öppning **4**.



- **Drivenheten och nätdelen får inte plockas isär, doppas i vatten och inte komma i beröring med vätska!**
 - **Rengör endast drivenheten med fläktblad och växel med en torr trasa!**
 - **Den isärtagna överdelen kan rengöras i rinnande vatten!**
 - **Den isärtagna överdelen måste vara absolut torr innan den monteras igen!**
-

- 05** Sätt i drivenheten i överdelen så att sidorna passar **1**. Dra stickkontakten på nätdelen nedifrån och upp genom överdelens öppning **2** och in i drivenheten tills den hakar in **3**. Fäst kabeln i hållaren **4**.

- 06** De yttre ändarna på låsknapparna måste vara ställda uppåt. Fäll de ribbade sidovingarna **1** och **2** uppåt, stäng sedan sidodelarna **3** och **4**. Stäng överdelen igen ordentligt genom att trycka på de yttre ändarna av låsknapparna **5** och **6**.

TEKNISKA DATA

Modell	LW 15 Classic	LW 25 Classic	LW 45 Classic
Färger	Vit / Svart		
Lämpad för rumsstorlek*	29 m ² / 72,5 m ³	49 m ² / 122,5 m ³	68 m ² / 170 m ³
Nätspänning	100-240 V, 50/60 Hz		
Effektsteg	3		
Bullertutveckling	20 / 21 / 25 dB(A)	21 / 26 / 36 dB(A)	20 / 26 / 37 dB(A)
Strömförbrukning (steg 1-3)	2 / 2 / 3 watt	2 / 4 / 6,5 watt	
Påfyllningsmängd (max.)	5 liter	7 liter	10 liter
Mått (LxBxH)	26 x 28 x 31 cm	30 x 30 x 33 cm	45 x 30 x 33 cm
Vikt	3 kg	3,8 kg	5,8 kg

* relaterat till en rumshöjd på max. 2,5 m

Med reservation för ändringar och felaktigheter

TILLBEHÖR OCH SERVICE

Tillbehör kan beställas på telefon eller online på www.venta-air.com

Kontaktuppgifter till våra servicepartner finns på baksidan av den här anvisningen.

GARANTI

Den höga kvaliteten gör att Venta Air GmbH lämnar två års garanti fr.o.m. och med köpdatumet att den här produkten inte har några defekter. Om material- eller tillverkningsfel ändå skulle inträffa, kontakta VENTA serviceteamet eller din återförsäljare. Dessutom gäller Ventas allmänna garantivillkor: www.venta-air.com

ÅTERVINNING OCH AVFALLSHANTERING



Förpackningsmaterialet kan återvinnas. Avfallshantera förpackningen miljövänligt och källsortera den.



Symbolen **”överstruken soptunna”** kräver separat avfallshantering av el- och elektronikskrot (WEEE). Sådana enheter kan innehålla farliga och miljöfarliga ämnen. Dessa produkter ska lämnas in för återvinning och omhändertagande på speciella återvinningscentraler för återvinning av elektriska och elektroniska enheter och får inte avfallshanteras i det osorterade hushållsavfallet. Du bidrar då till att skydda resurser och miljön. Kontakta din kommun för mer information.

Barn får aldrig leka med plastpåsar och förpackningsmaterial eftersom det finns skade- och kvävningsrisk. Förvara sådant material säkert och avfallshantera miljövänligt.

VAD GÖR JAG OM ...?



Se till att enheten är avstängd vid alla åtgärder och att nätdelen är utdragen från uttaget!

... om det inte går att sätta på enheten?

Kontrollera om nätdelen är ansluten till elnätet.

... om det inte går att sätta på enheten, även om nätdelen är ansluten till elnätet?

Kontrollera om nätdelen sitter ordentligt i drivenheten.



Åtgärd: Ta bort överdelen. Kontrollera att den sitter ordentligt (se anvisning om rengöring av enhetens överdel). Sätt sedan igång enheten igen.

... den blåa driftsindikeringen blinkar på kontrollpanelen?

Enheten har stängts av automatiskt eftersom motorn är överbelastad (t.ex. genom att främmande föremål har kommit in).



Åtgärd: Ta bort överdelen. Kontrollera om skivstapeln i underdelen och fläktbladet i överdelen kan gå fritt. Sätt sedan igång enheten igen.

MANGE TAKK!

Vi er overbevist om at denne Venta modellen vil overtreffen dine forventninger, og vi ønsker deg glede av denne.

Registrer ditt Venta apparat: www.venta-air.com

Les fullstendig gjennom denne bruksanvisningen, oppbevar den for senere bruk, og vær oppmerksom på alle sikkerhetsanvisninger og forskriftsmessig bruk. Den mest aktuelle versjon av bruksanvisningen finner du på vårt nettsted www.venta-air.com

KJÆRE KUNDE

Venta Classic Original luftfukter understøtter den sunne luftfuktigheten samt den naturlige reduseringen av skadelige stoffer i luften – genialt enkelt og helt uten store tekniske ferdigheter. Den arbeider bare med vann og uten ekstra fuktmatter eller filtre ifølge prinsippet for kaldfordamping.

Slik fungerer Venta prinsippet

Romluften ledes via en ventilator i luftfukteren fylt med vann hvor raffinert plasserte platestabler roterer. Hygienisk rent vann blir via dens overflater fordunstet i rommet.

INNHALDSFORTEGNELSE

Sikkerhetsanvisninger	101	Automatisk utkobling	106
Leveringsomfang	103	Rengjøring og vedlikehold	107
Symboler	103	Rengjøring av apparatets overdel	109
Forskriftsmessig bruk	103	Tekniske data	110
Ikke forskriftsmessig bruk	103	Tilbehør & service	110
Oversikt	104	Garanti	110
Før førstegangs bruk	104	Resirkulering og avfallsbehandling	111
Igangsetting	105	Hva gjør jeg når ...?	111
Betjeningsfelt	106		

⚠ SIKKERHETSANVISNINGER

- Dette apparatet er egnet til bruk av barn fra 8 år og personer med innskrenkede fysiske, sensoriske eller mentale evner eller med manglende erfaring og kunnskaper, såfremt de er under tilsyn eller har forstått de eksisterende farene.
- Les gjennom hele bruksanvisningen før du tar apparatet i bruk, og ta godt vare på den for å kunne slå opp i den senere.
- Apparatet er ikke et leketøy for barn.
- Rengjøring og stell fra brukerens side må ikke utføres av barn under 8 år hhv. uten tilsyn.
- Hold apparatet med nettadapteren borte fra barn under 8 år.
- Ukyndig bruk kan føre til skader på apparatet og til personskader.
- Apparatet skal kun kobles til egnede stikkontakter – nettspenningen må samsvare med angivelsene på apparatets typeskilt.
- Dette apparatet må bare brukes med følgende nettadptere: "Modell nr. BI13-240050-Cd / FJSW1982400500".
- Apparatet må aldri tas i bruk dersom nettadapter, kabel eller støpsel til stikkontakten er skadet.
- Trekk nettadapter ut av stikkontakten før du innleder ethvert rengjørings- eller vedlikeholdsarbeid eller dersom apparatet skal flyttes eller transporteres.
- Ikke ta apparatet i bruk dersom det har falt ned eller er blitt skadet på annen måte.
- Reparasjoner av elektriske apparater skal kun utføres av fagpersoner. Ukyndig utførte reparasjoner kan utgjøre alvorlig fare for den som bruker apparatet.
- Du må aldri sette deg på apparatet eller plassere gjenstander på det.
- Ikke stikk fremmedlegemer inn i apparatet.
- Apparatets overdel må aldri dyppes ned i vann eller andre væsker.
- Apparatet må aldri overfylles.
- Ikke transporter eller tipp apparatet når beholderen er full.
- Du må aldri trekke nettadapteren på strømledningen ut av stikkontakten eller dersom du er våt på hendene.
- Apparatet må kun settes i drift i fullstendig montert tilstand.
- Apparatet må kun stilles opp på et plant, tørt underlag.

- Plasser apparatet slik at det ikke kan veltes og slik at ingen personer kan snuble over apparatet eller kabelen.
- Hold en avstand på minst 50 cm til gjenstander og vegg.
- Maksimal oppstillingshøyde: 2000 meter
- Ventilasjonsåpninger må aldri tildekkes eller blokkeres, ellers kan apparatet overopprarmes eller skades.
- Konstant relativ fuktighet i romluften på mer enn 60%, spesielt om vinteren, kan fremme danning av biologiske organismer.
- Takket være kaldfordampningsteknologien samt apparatets utforming er det ved forskriftsmessig bruk ikke mulig at det direkte kommer vann ut av apparatet, hverken i form av dråper, damp, tåke eller kalkavleiringer.
- Apparatet skal kun brukes med det tilhørende originale Venta-tilbehøret. For skader på grunn av fremmed tilbehør overtar Venta Air GmbH intet ansvar.
- Dersom apparatet ikke skal brukes i flere dager, slås av eller oppbevares over et lengre tidsrom, skal vannbeholderen tømmes helt, rengjøres for smussrester og tørkes. Dette forhindrer at det oppstår lukt eller at det dannes biologiske organismer i det stående vannet hhv. vannrestene.
- Trekk nettadapteren ut av stikkontakten når du ikke skal bruke apparatet.
- Det må unngås at området rundt apparatet blir fuktig eller vått. Hvis det oppstår fuktighet, skru ned apparatets effekt. Hvis apparatets utgangseffekt ikke kan skrues ned, bruk apparatet med avbrytelser. Vær oppmerksom på at ikke materialer med sugesevne, som f.eks. tepper, forheng, gardiner eller bordduker blir våt.

LEVERINGSOMFANG

- 1 x Venta-apparat
- 1 x flaske hygienemiddel 50 ml
- 1 x Hurtigveiledning
- 1 x sikkerhetsanvisninger

Hvis deler mangler eller er skadet, ta kontakt med vår servicepartner eller din lokale forhandler.

SYMBOLER



oppmerksomt Sikkerhetsanvisninger: Les og følg dem for å unngå person- og materielle skader.



Tilleggsinformasjon



Hjelpsomme tips

FORSKRIFTSMESSIG BRUK

Dette Venta-apparatet er et husholdningsapparat til luftfukning av innerom. Apparatet egner seg ikke til utendørs områder. Enhver annen form for bruk av eller forandringer på apparatet betraktes som ikke forskriftsmessig bruk. Produsenten er ikke ansvarlig for ting- eller personskader som oppstår på grunn av ikke forskriftsmessig bruk.

IKKE FORSKRIFTSMESSIG BRUK

Ikke forskriftsmessig bruk kan være til fare for liv og helse. Dette omfatter bruk under følgende betingelser:

- i rom med eksplosjonsfarlige og/eller aggressive atmosfærer
- i rom med høy konsentrasjon av løsemidler
- i nærheten av svømmebassenger eller i våte områder.
- utendørs

LW45

LW25

LW15

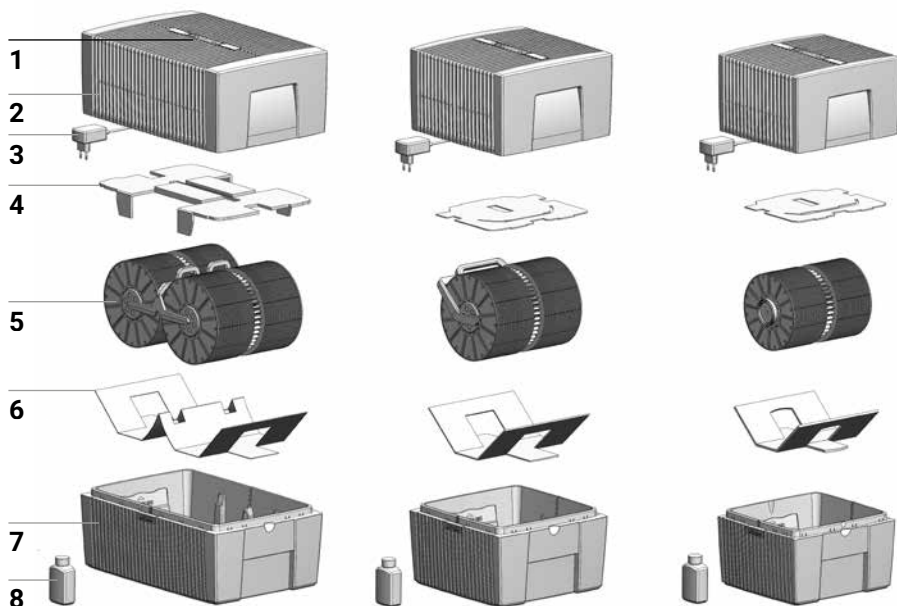

OVERSIKT

- | | | | |
|---|-----------------------|---|----------------------------|
| 1 | Betjeningsfelt | 5 | Platestabel |
| 2 | Apparatets overdel | 6 | Transportsikring |
| 3 | Nettadapter (montert) | 7 | Apparatets underdel |
| 4 | Transportsikring | 8 | Flaske hygienemiddel 50 ml |

FØR FØRSTEGANGS BRUK

Pakk ut apparatet og still det opp. Ta flaske hygienemiddel 50 ml **8** ut av kartongen. Ta av overdel **2**. Fjern transportsikring **4** fra overdel **2**. Ta platestabel **5** ut av underdel **7** og fjern transportsikring **6**.

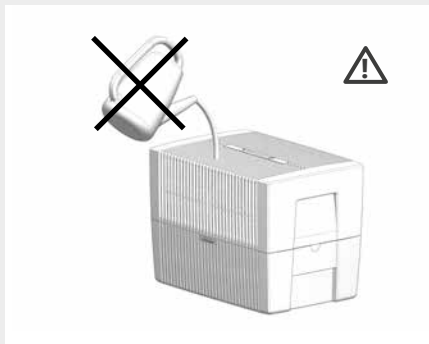
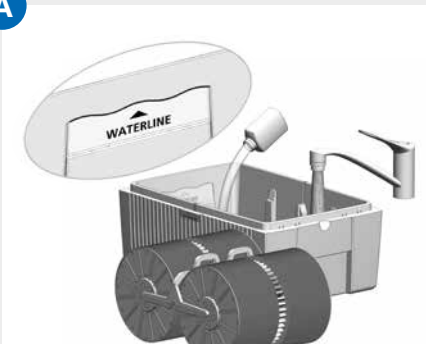
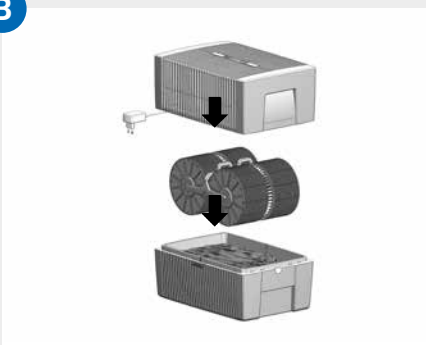
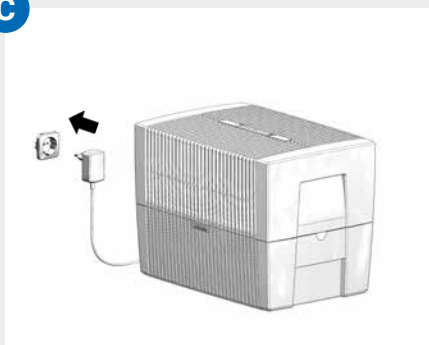
A**B****C**

IGANGSETTING

- A** Fyll underdel **7** med springvann maks. opp til WATERLINE-merket og ha i 50 ml hygienemiddel **8** (hele flaskeinnhold).

⚠ **Apparatet må aldri påfylles når overdelen er satt på!**

i Tilsetningen av hygienemiddel er meget viktig, da luften slik fuktes optimalt.

- B** Legg platestabel **5** inn i underdel **7** og sett overdelen **2** på underdel **7**.

- C** Koble støpsel til nettdapter **3** atil strømnettet og slå på apparatet ved å trykke kort på tasten **⏻** i betjeningsfeltet **1**.

BETJENINGSFELT



- 1 PÅ-/AV-tast
- 2 Driftsindikator PÅ/AV
Kontinuerlig lysende lamper: PÅ
Ingen lysende lamper: AV
- 3 Indikator for ventilatortrinn 1 - 2 - 3
- 4 Indikator for automatisk utkobling (se Automatisk utkobling)
- 5 Valgtast for ventilatortrinn 1 - 2 - 3

AUTOMATISK UTKOBLING

Apparatet er utstyrt med en automatisk utkoblingsfunksjon som signaliseres med indikatoren **4**.

Apparatet slår seg av automatisk, når:

Hva må gjøres

det er for lite vann i apparatets underdel

Slå apparatet av, trekk nettadapter ut av stikkkontakten, fyll opp med vann og start apparatet igjen med tast **1**. Se også "Vedlikehold og rengjøring", "Daglig".

apparatets overdel er blitt åpnet.

Lukk apparatets overdel igjen ved å trykke på ytterendene på låsetastene. Slå apparatet av og så på igjen med tast **1**.

Overdelen sitter ikke på underdelen eller sitter feil på.

Sett overdelen på underdelen. Slå apparatet av og så på igjen med tast **1**.

RENGJØRING OG VEDLIKEHOLD



OBS: Trekk ved alle rengjørings- og vedlikeholdsarbeider nettadapteren ut av stikkkontakten.

DAGLIG

Slå apparatet av med tast **1**, trekk nettadapter ut av stikkkontakten. Ta av overdelen, fyll friskt vann i underdelen. Sett overdelen på. Slå apparatet på med tast **1**.

HVER 10.-14. DAG

Slå apparatet av og trekk nettstøpslet ut av stikkkontakten. Hell ut skittent vann. Børst av avleiringerne i underdelen og skyll dem ut. Skyll platestabel med vann. Fyll på vann igjen i apparatets underdel. Etterfyll Venta-hygienemiddel. Dosering: Se skalainndelingen på baksiden av flasken.

Samtlige rester i underdelen og på platestabelen (hvite, grønn-gulaktige eller brunaktige avleiringer) påvirker IKKE apparatets funksjon. Ved tilsetning av hygienemiddelet er en feilfri hygienisk drift garantert.

HVERT HALVÅR

Til halvårlig rengjøring anbefaler vi Venta-rengjøringsmiddel. Følg bruksanvisningen som er vedlagt Venta-rengjøringsmiddelet.

1

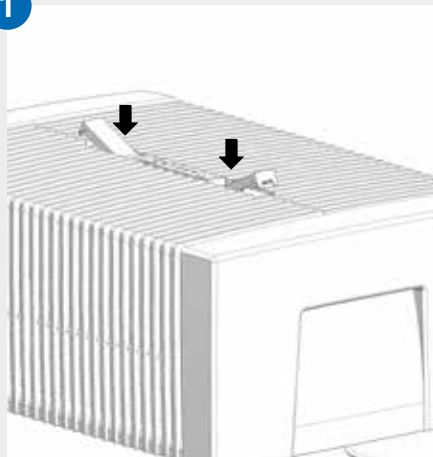

2

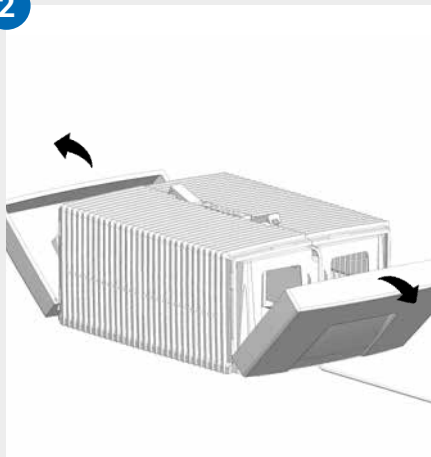

3

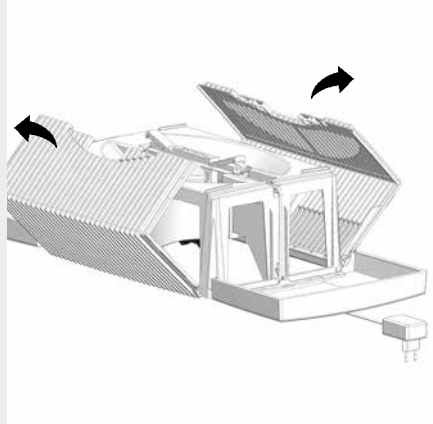

4

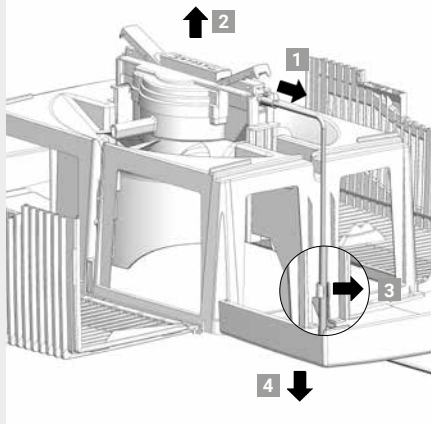

5

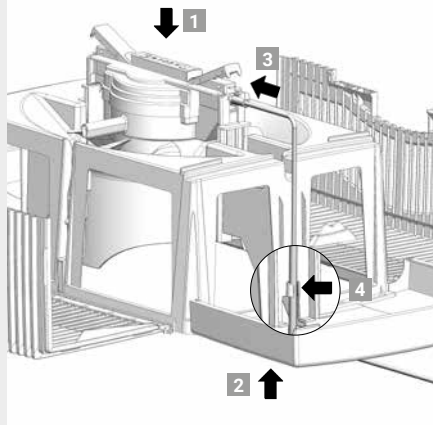

6

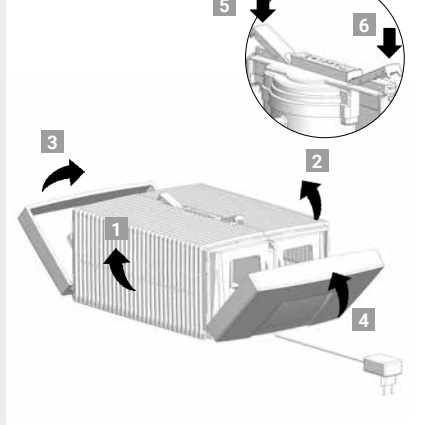

RENGJØRING AV APPARATETS OVERDEL



OBS! Sikre at apparatet er slått av og nettadapteren er trukket ut av stikkontakten når disse tiltakene utføres!

01 Ta overdel av fra underdel. Trykk på låseknappene slik at endene står opp.

02 Fold sidedelene utover.

03 Fold ribbede sideklaffer utover.

04 Trekk støpsel til nettadapteren ut av drivenheten **1**. Ta drivenheten ut oppover **2**. Løsne kabelen til nettadapteren fra holderen **3** og trekk den ut nedover gjennom åpningen i overdelen **4**.



- **Drivenhet og nettadapter må ikke demonteres, ikke dyppes ned i vann og ikke komme i berøring med væsker!**
- **Drivenhet med vifteblader og gir må kun rengjøres med en tørr klut!**
- **Den demonterte overdelen kan rengjøres under rennende vann!**
- **Den demonterte overdelen må være absolutt tørr før montering!**

05 Sett drivenhet sideveis korrekt inn i overdelen **1**. Trekk støpsel til nettadapteren nedenfra og oppover gjennom åpningen i overdelen **2** og stikk den inn i drivenheten til den klikker på plass **3**. Fest kabel i holderen **4**.

06 Plasser de ytre endene på låseknappene oppover. Fold ribbede sideklaffer **1** og **2** oppover, deretter sidedelene **3** og **4**. Derved må du trykke på de ytre endene til låseknappene **5** og **6** lukke overdelen riktig igjen.

TEKNISKE DATA

Modell	LW 15 Classic	LW 25 Classic	LW 45 Classic
Farger	Hvit / Svart		
Egnet til romstørrelse*	29 m ² / 72,5 m ³	49 m ² / 122,5 m ³	68 m ² / 170 m ³
Nettspenning	100-240 V, 50/60 Hz		
Effekttrinn	3		
Støyutvikling	20 / 21 / 25 dB(A)	21 / 26 / 36 dB(A)	20 / 26 / 37 dB(A)
Strømforbruk (trinn 1-3)	2 / 2 / 3 watt	2 / 4 / 6,5 watt	
Vanninnhold (max.)	5l	7l	10l
Mål (LxBxH)	26 × 28 × 31 cm	30 × 30 × 33 cm	45 × 30 × 33 cm
Vekt	3 kg	3,8 kg	5,8 kg

* relatert til en romhøyde på max. 2,5 m
endringer og feiltagelser forbeholdt

TILBEHØR & SERVICE

Tilbehør kan bestilles via telefon eller online på www.venta-air.com
Kontaktdata til våre servicepartnere finner du på baksiden av denne veiledningen.

GARANTI

På grunn av den høye kvaliteten gir Venta Air GmbH to års garanti fra kjøpsdatoen for at dette produktet ikke vil oppvise defekter ved korrekt bruk. Skulle det allikevel oppstå material- eller produksjonsfeil, bes du om å henvende deg til VENTA-service-team eller forhandleren din. I tillegg gjelder de generelle garantivilkår fra Venta: www.venta-air.com

RESIRKULERING OG AVFALLSBEHANDLING



Emballasjematerialet kan gjenbrukes. Emballasjen skal avfallshåndteres miljøvennlig og leveres på en gjenvinningsstasjon.



Symbolet «**overstrøket søppelbøtte**» krever separat avfallsbehandling av gamle elektriske og elektroniske apparater (WEEE). Slike apparater kan inneholde farlige og miljøskadelige stoffer. Disse produktene skal leveres inn til gjenvinningsstasjoner for resirkulering av elektrisk og elektronisk utstyr, og skal ikke kastes i ikke-kildesortert husholdningsavfall. Med dette bidrar du til å beskytte ressurser og miljøet. For nærmere informasjon bes du om å henvende deg til de lokale myndigheter.

Barn må ikke på noen måte leke med plastposer og forpakkingsmaterialet – fare for skader eller kvelning. Slike materialer skal oppbevares sikkert eller avfallshåndteres på en miljøvennlig måte.

HVA GJØR JEG NÅR ...?



Sikre at apparatet er slått av og nettadapteren trukket ut av stikkkontakten når disse tiltakene utføres!!

... apparatet ikke lar seg slå på?

Kontroller at nettadapteren er tilkoblet strømmettet.

... apparatet ikke lar seg slå på, selv om nettadapteren er koblet til strømmettet?

Kontroller at nettadapteren sitter fast i drivenheten.



Tiltak: Ta av overdel. kontroller korrekt pasning (se veiledning av apparatets overdel). Sett så apparatet i drift igjen.

... den runde blå driftsindikatoren blinker på betjeningsfeltet?

Apparatet er automatisk koblet ut, da motoren er overbelastet (f.eks. på grunn av inntrengning av fremmedlegemer e.l.).



Tiltak: Ta av overdel. Kontroller at platestabelen i underdelen og viftebladene i overdelene kan beveges fritt. Sett så apparatet i drift igjen.

KIITOS!

Hankkimasi Venta-malli ylittää varmasti odotuksesi. Mukavia hetkiä laitteesi kanssa.

Rekisteröi oma Venta-laitteesi osoitteessa: www.venta-air.com

Lue tämä käyttöohje kokonaan, ja säilytä se myöhempää käyttötarvetta varten. Noudata kaikkia turvallisuusohjeita ja käytä laitetta ainoastaan määräysten mukaisesti. Käyttöohjeen uusin versio löytyy verkkosivustoltamme osoitteesta www.venta-air.com

HYVÄ ASIAKKAAMME,

Venta Classic Original -ilmankostutin tukee terveellistä ilmankosteutta ja luonnollista epäpuhtauksien vähentämistä ilmasta – erinomaisen yksinkertaista ja ilman suurempaa teknistä vaivaa. Se toimii vain vedellä ja ilman ylimääräisiä kostutusmattoja tai suodattimia tunnetusti parhaimpien kylmähaidutuksen periaatteiden mukaan.

Näin Venta-periaate toimii

Huoneilma ohjataan tuulettimen kautta vedellä täytettyyn ilmankostuttimeen, jossa pyörivät älykkäästi asetetut levyпинот. Näiden pinnoista haihtuu hygieenisesti puhdasta vettä huoneeseen.

SISÄLLYSLUETTELO

Turvallisuusohjeet	113	Automaattinen katkaisu	118
Toimituksen sisältö	115	Huolto ja puhdistus	119
Symbolit	115	Laitteen yläosan puhdistus	121
Määräystenmukainen käyttö	115	Tekniset tiedot	122
Määräystenvastainen käyttö	115	Lisätarvikkeet ja huolto	122
Laitteen osat	116	Takuu	122
Ennen ensimmäistä käyttöä	116	Kierrätys ja hävitys	123
Käyttöönotto	117	Entä jos...?	123
Käyttötaulu	118		

⚠ TURVALLISUUSOHJEET

- Laitteen käyttö on kielletty alle 8-vuotiailta lapsilta ja henkilöiltä, jotka eivät pysty käyttämään laitetta fyysisen vamman tai kehitys- tai aistivamman vuoksi tai joilla ei ole kokemusta ja tietoja laitteen käytöstä, paitsi jos heidän turvallisuudestaan vastaava henkilö valvoo tai opastaa heitä laitteen käytössä, ja he ovat ymmärtäneet käyttöön liittyvät vaarat.
- Ennen kuin laite otetaan käyttöön, on käyttöohje luettava huolellisesti läpi ja säilytettävä myöhempää tarvetta varten.
- Laite ei ole lasten lelu.
- Alle 8-vuotiaat lapset eivät saa puhdistaa sitä tai suorittaa sille hoitotoimenpiteitä ilman valvontaa.
- Pidä laite ja sen verkko-osa alle 8-vuotiaiden lasten ulottumattomissa.
- Epäasianmukainen käyttö voi vaurioittaa laitetta ja aiheuttaa henkilöiden loukkautumisia.
- Liitä laite ainoastaan sopiviin sähköpistorasioihin – verkkojännite laitteen tyyppikilvessä ilmoitettujen tietojen mukaan.
- Tätä laitetta saa käyttää vain mukana toimitetuilla verkko-osilla, mallinumero "BI13-240050-Cd / FJSW1982400500".
- Älä milloinkaan ota laitetta käyttöön, jos verkko-osan johto tai verkkopistoke on vaurioitunut.
- Irrota laitteen verkko-osa pistorasiasta ennen kaikkia puhdistus- tai huoltotöitä tai ennen laitteen kuljetusta.
- Älä milloinkaan ota laitetta käyttöön, jos se on pudonnut tai muulla tavoin vaurioitunut.
- Vain sähköalan ammattilaiset saavat korjata sähkölaitteita. Epäasianmukaisesti tehdyistä korjauksista saattaa syntyä huomattava vaara käyttäjälle.
- Älä milloinkaan istu laitteen päälle tai aseta sen päälle esineitä.
- Älä työnnä laitteeseen vieraita esineitä.
- Älä milloinkaan upota laitteen yläosaa veteen tai muihin nesteisiin.
- Älä milloinkaan täytä laitetta liian täyteen.
- Älä milloinkaan kuljeta tai kallista laitetta säiliön ollessa täynnä.
- Älä milloinkaan vedä verkko-osan johdosta tai märin käsin pistorasiasta.

- Laitteen saa ottaa käyttöön vain täydellisesti koottuna.
- Aseta laite vain tasaiselle ja kuivalle pinnalle.
- Sijoita laite niin, ettei sitä voi vahingossa kaataa ja ettei kukaan voi kompastua laitteeseen tai sen johtoon.
- Jätä laitteen ja esineiden tai seinän väliin vähintään 50 cm.
- Suurin sallittu asennuskorkeus on 2000 metriä.
- Älä milloinkaan peitä tai tuki ilmanvaihtouukkoja laitteen ylikuumenemisen/vaurioitumisen välttämiseksi.
- Jatkuva yli 60 % suhteellinen huoneen ilmankosteus, erityisesti talvella, voi mahdollistaa biologisten organismien muodostumisen.
- Veden suora poistuminen laitteesta pisaroina, höyrynä, sumuna tai kalkkikertyminä ei ole mahdollista asianmukaisesti käytettynä sen rakenteen ja kylmähaihdutus-teknologian vuoksi.
- Laitetta saa käyttää ainoastaan sille tarkoitettujen alkuperäisten Venta-lisätarvikkeiden kanssa. Venta Air GmbH ei vastaa vieraiden lisätarvikkeiden aiheuttamista vahingoista.
- Jos laitetta ei käytetä moneen päivään, se on sammutettu tai se varastoidaan pidemmäksi ajaksi, vesiallas on tyhjennettävä täydellisesti, likajäämät puhdistettava ja se on kuivattava hajujen muodostumisen ja biologisten organismien kehittymisen estämiseksi seisovassa vedessä tai vesijäämissä.
- Irrota verkko-osa pistorasiasta, jos et tarvitse laitetta.
- Varmista, ettei alue laitteen ympärillä voi kostua tai kastua. Jos kosteutta esiintyy, käännä laitteen tehoa pienemmäksi. Jos laitteen poistotehoa ei voida kääntää pienemmäksi, käytä laitetta ajoittain. Varmista, ettei imukykyiset materiaalit, kuten matot, verhot tai pöytäliinat, kostu.

TOIMITUKSEN SISÄLTÖ

- 1 x Venta-laite
- 1 x pullo hygienia-ainetta 50 ml
- 1 x pikaohje
- 1 x turvallisuusohjeet

Jos pakkauksesta puuttuu osia tai se sisältää vaurioituneita osia, ota yhteyttä Venta-huoltokumppaniimme tai lähimpään jälleenmyyjääsi.

SYMBOLIT



Turvallisuusohjeet: Lue nämä ohjeet huolella ja noudata niitä henkilö- ja esinevahinkojen välttämiseksi.



Lisätietoja



Käytännöllisiä vinkkejä

MÄÄRÄYSTENMUKAINEN KÄYTTÖ

Tämä Venta-laite on kotitalouslaite, joka on tarkoitettu kostuttamaan ilmaa sisätiloissa.

Laitetta ei ole tarkoitettu ulkokäyttöön. Laitteen kaikenlainen muu käyttö tai muuttaminen katsotaan epäasianmukaiseksi käytöksi. Valmistaja ei vastaa vahingoista tai loukkaantumisista, jotka ovat seurausta epäasianmukaisesta käytöstä.

MÄÄRÄYSTENVASTAINEN KÄYTTÖ

Määräystenvastainen käyttö voi vaarantaa terveyden tai aiheuttaa hengenvaaran. Tähän kuuluu käyttö seuraavissa olosuhteissa:

- Tiloissa, joissa ilma on räjähdysaltista ja/tai syövyttävää
- Tiloissa, joissa on suuri liuotainepitoisuus
- Uima-altaiden tai märän maaston lähellä
- Ulkona

LW45

LW25

LW15

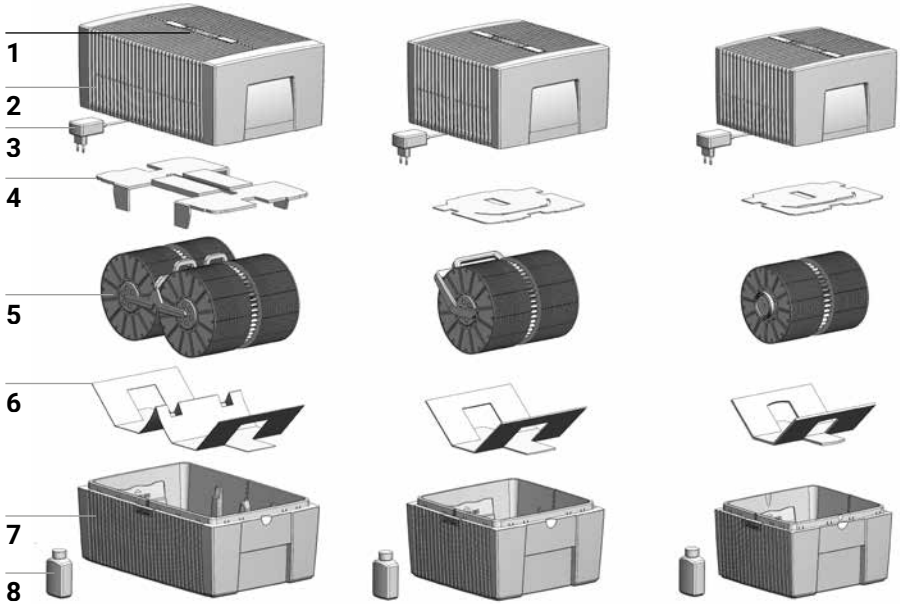

LAITTEEN OSAT

- | | |
|------------------------|--------------------------------|
| 1 Käyttötaulu | 5 Levypino |
| 2 Laitteen yläosa | 6 Kuljetustuki |
| 3 Verkko-osa (kiinteä) | 7 Laitteen alaosa |
| 4 Kuljetustuki | 8 Pullo hygienia-ainetta 50 ml |

ENNEN ENSIMMÄISTÄ KÄYTTÖÄ

Pura laite pakkauksesta ja aseta se tasaiselle alustalle. Ota hygienia-ainepullo (50 ml) **8** pakkauksesta. Irrota laitteen yläosa **2**. Irrota kuljetustuki **4** laitteen yläosasta **2**. Irrota levypino **5** laitteen alaosasta **7** ja irrota kuljetustuki **6**.

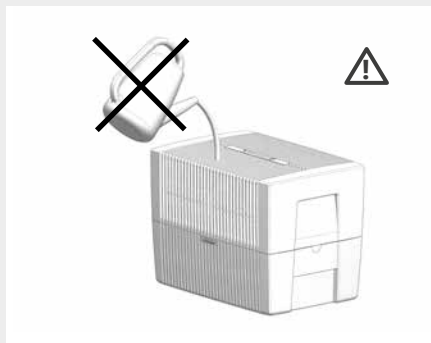
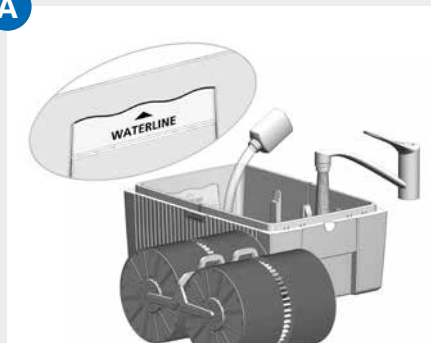
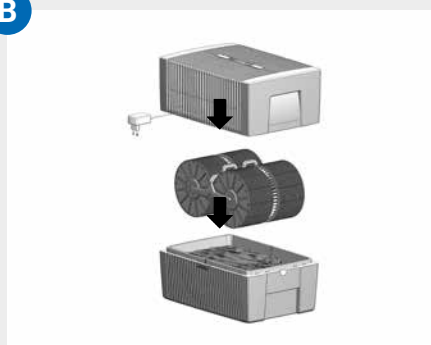
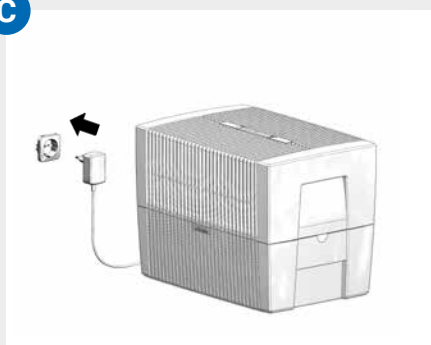
A**B****C**

KÄYTTÖNOTTO

- A** Täytä alaosan **7** vesijohtovettä WATERLINE-maksimimerkkiin saakka ja lisää veteen 50 ml hygienia-ainetta **8** (pullon koko sisältö).

! **Laitetta ei saa koskaan täyttää yläosan ollessa paikoillaan!**

i Hygienia-aineen lisääminen on tärkeää, sillä se takaa optimaalisen ilmankosteuden ja -puhtauden.

- B** Aseta levypino **5** laitteen alaosan **7** ja aseta laitteen yläosa **2** alaosan päälle **7**.

- C** Liitä verkko-osan pistoke **3** verkkovirtaan ja kytke laite päälle painamalla lyhyesti käyttötaulun **1** painiketta **⏻**.

KÄYTTÖTAULU



- 1 Painike PÄÄLLÄ / POIS
- 2 Käyttötilan näyttö PÄÄLLÄ / POIS
Pala keskeytyksettä: PÄÄLLÄ
Ei pala: POIS
- 3 Tuuletintehon näyttö 1 - 2 - 3
- 4 Automaattisen katkaisun näyttö (katso Automaattinen katkaisu)
- 5 Tuuletintehon valintapainike 1 - 2 - 3

AUTOMAATTINEN KATKAISU

Laitteessa on automaattinen katkaisu, mistä ilmoitetaan näytöllä **4**.

Laite kytkeytyy automaattisesti pois päältä, kun:

Mitä tehdä, kun

laitteen alaosassa on liian vähän vettä.

Kytke laite pois päältä ja irrota verkko-osa pistorasiasta. Lisää vettä ja ota käyttöön jälleen painikkeesta **1**. Katso myös "Huolto ja puhdistus", "Päivittäin"

laitteen yläosa avautui.

Sulje laitteen yläosa painamalla lukituspainikkeiden uloimmista päistä. Kytke laite pois päältä painikkeella **1** ja taas uudelleen päälle.

Yläosa on huonosti alaosan päällä tai ei ole lainkaan paikoillaan.

Aseta yläosa alaosan päälle. Kytke laite pois päältä painikkeella **1** ja taas uudelleen päälle.

HUOLTO JA PUHDISTUS



Huomio: Ennen puhdistusta ja huoltotoimenpiteitä irrota aina verkko-osa pistorasiasta!

PÄIVITTÄIN

Kytke laite pois päältä painikkeesta **1**, irrota verkko-osa pistorasiasta. Poista yläosa, täytä raikasta vettä alaosaan. Aseta yläosa paikoilleen. Kytke laite päälle painikkeesta **1**.

10–14 PÄIVÄN VÄLEIN

Kytke laite pois päältä ja irrota verkko-osa pistorasiasta. Kaada likainen vesi pois. Harjaa sakka alaosaan ja huuhtelee se pois. Huuhtelee levypino vedellä. Täytä laitteen alaosa uudestaan vedellä. Lisää Venta-hygienia-ainetta. Annostelu: katso pullon kyljessä olevaa asteikkoa.

Laitteen alaosaan ja levypinoon kertynyt sakka (valkoiset, vihreänkeltaiset tai ruskeat saostumat) Ei haittaa toimivuutta. Lisäämällä hygienia-ainetta varmistetaan laitteen hygieeninen käyttö.

PUOLIVUOSITTAIN

Suosittellemme puhdistamaan laitteen puolen vuoden välein Venta-puhdistusaineella. Noudata Venta-puhdistusaineen käyttöohjetta.

1

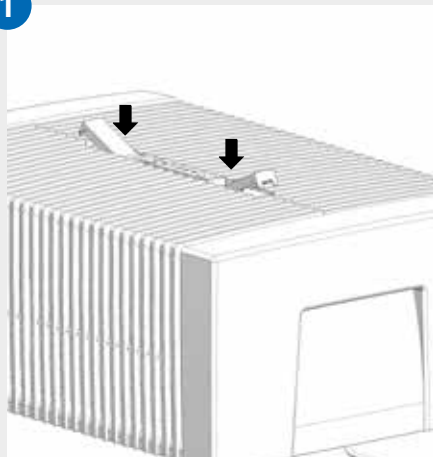

2

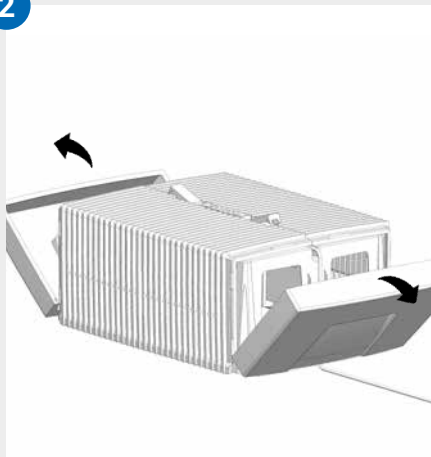

3

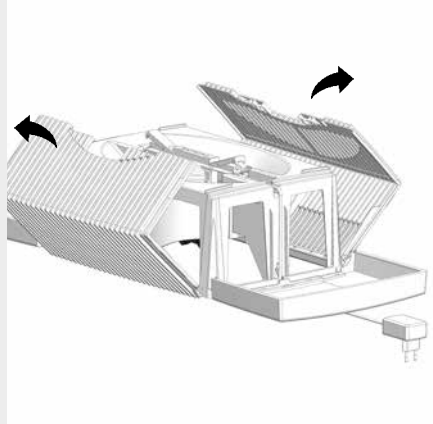

4

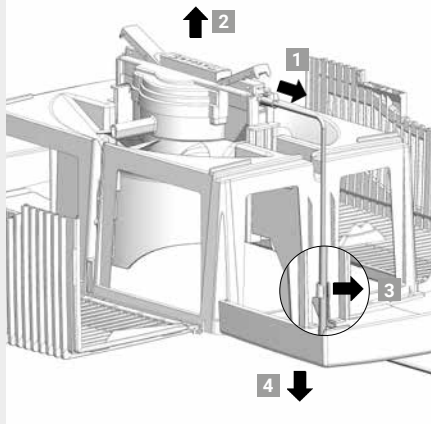

5

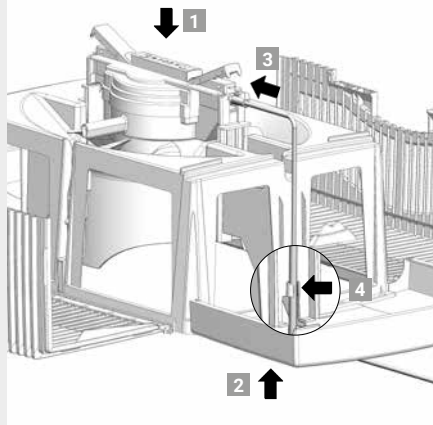

6

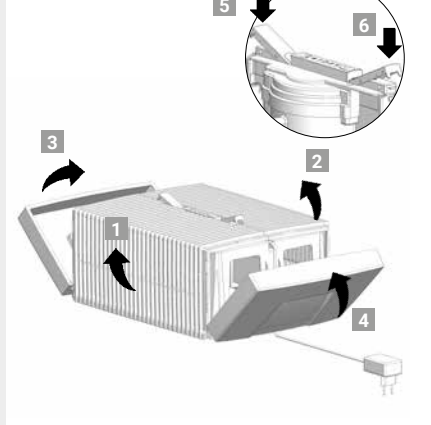

LAITTEEN YLÄOSAN PUHDISTUS



Huomio! Varmista aina ennen kaikkia toimenpiteitä, että laite on kytketty pois päältä ja verkko-osa irrotettu pistorasiasta!

-
- 01** Irrota laitteen yläosa laitteen alaosasta. Paina lukituspainikkeita niin, että niiden päät nousevat ylöspäin.
-
- 02** Käännä sivuosat ulospäin pois edestä.
-
- 03** Käännä rivoitetut sivusiivet ulospäin pois edestä.
-
- 04** Irrota käyttöyksikön verkko-osa **1**. Nosta käyttöyksikkö ylöspäin pois **2**. Irrota johto verkko-osan kannattimesta **3** ja vedä se alakautta ulkopuolelle yläosan aukosta **4**.



- **Käyttöyksikköä ja verkko-osaa ei saa purkaa osiin, upottaa veteen tai päästää nestekosketukseen!**
- **Käyttöyksikön, tuulettimen siivet ja vaihteiston saa puhdistaa vain kuivalla liinalla!**
- **Laitteesta irrotetun yläosan voi puhdistaa juoksevilla vedellä!**
- **Laitteesta irrotetun yläosan on oltava täysin kuiva, ennen kuin sen saa kiinnittää takaisin laitteen alaosaan!**

-
- 05** Aseta käyttöyksikkö oikein päin yläosaan **1**. Vedä verkko-osa alhaalta ylöspäin yläosan aukon läpi **2** ja työnnä käyttöyksikköön, kunnes se lukittuu **3**. Kiinnitä johto kannattimeen **4**.
-
- 06** Lukituspainikkeiden päiden on noustava ylöspäin. Käännä riivotettu sivusiivet **1** ja **2** ylös ja sen jälkeen sivuosat **3** ja **4**. Lukitse laitteen yläosa kunnolla painamalla lukituspainikkeiden **5** ja **6** päistä.

TEKNISET TIEDOT

Tuotenimi	LW 15 Classic	LW 25 Classic	LW 45 Classic
Värit	Valkoinen / Musta		
Huonetilan koko*	29 m ² / 72,5 m ³	49 m ² / 122,5 m ³	68 m ² / 170 m ³
Verkköjännite	100-240 V, 50/60 Hz		
Tehotasot	3		
Melutaso	20 / 21 / 25 dB(A)	21 / 26 / 36 dB(A)	20 / 26 / 37 dB(A)
Virrankulutus (tasot 1-3)	2 / 2 / 3 W	2 / 4 / 6,5 W	
Vesimäärä (maks.)	5 litraa	7 litraa	10 litraa
Mitat (p×l×k)	26 × 28 × 31 cm	30 × 30 × 33 cm	45 × 30 × 33 cm
Paino	3 kg	3,8 kg	5,8 kg

* huoneen korkeuden ollessa enintään 2,5 m

Oikeudet muutoksiin ja virheisiin pidätetään

LISÄTARVIKKEET JA HUOLTO

Lisätarvikkeet voidaan tilata puhelimitse tai verkkosivulta www.venta-air.com
Huoltokumppanimme yhteystiedot löydät tämän ohjeen takasivulta.

TAKUU

Korkean laadun ansiosta Venta Air GmbH takaa kahden vuoden ajaksi ostopäivästä, ettei tuotteessa esiinny vikoja asianmukaisesti käytettäessä. Jos kuitenkin joskus esiintyy materiaali- tai valmistusvirheitä, käänny Venta-huoltotiimin tai oman jälleenmyyjäsi puoleen. Lisäksi voimassa ovat Ventan yleiset takuehdot: www.venta-air.com

KIERRÄTYS JA HÄVITYS



Pakkausmateriaalit ovat kierrätettäviä. Hävitä pakkaus ympäristöstävällisesti ja vie se keräyspisteeseen.



Merkki **"yliviivattu roska-astia"** vaatii tuotteen erillisen hävityksen sähkö- ja elektroniikkalaiteromuna (WEEE). Kyseiset laitteet voivat sisältää vaarallisia ja ympäristöä vaarantavia aineita. Nämä tuotteet on annettava hävitettäväksi sähkö- ja elektroniikkalaitteiden virallisiin keräyspisteisiin eikä niitä saa hävittää tavallisen kotitalousjätteen mukana. Näin suojelet resursseja ja ympäristöä. Lisätietoja saat paikallisilta viranomaisilta.

Lapset eivät missään tapauksessa saa leikkiä muovipusseilla ja pakkausmateriaaleilla, koska ne aiheuttavat loukkaantumis- ja tukehtumisvaaran. Varastoi kyseiset materiaalit turvallisesti tai hävitä ne ympäristöstävällisesti.

ENTÄ JOS...?



Varmista aina ennen kaikkia toimenpiteitä, että laite on kytketty pois päältä ja verkko-osa irrotettu pistorasiasta!

...laitetta ei saa kytkettyä päälle?

Varmista, että verkko-osa on kytketty verkkovirtaan.

...laitetta ei saa kytkettyä päälle vaikka verkko-osa on kytketty verkkovirtaan?

Varmista, että verkko-osa on kiinnitetty tukevasti käyttöyksikköön.



Toimenpide: Irrota laitteen yläosa. Varmista, että se on oikein paikallaan (ks. laitteen yläosan puhdistusta koskevat ohjeet). Käynnistä laite uudelleen.

...käyttötaulun sininen pyöreä käyttötilan näyttö vilkkuu?

Laite on kytkettyntyn automaattisesti pois päältä, koska moottori on ylikuumentunut (esim. laitteen sisällä on vierasesine tms.).



Toimenpide: Irrota laitteen yläosa. Tarkista, liikkuvatko alaosan levyypino ja yläosan tuulettimen siivet esteettömästi. Käynnistä laite uudelleen.

PALDIES!

Mēs esam pārliecināti, ka šis Venta modelis pārsniegs jūsu cerības, un ceram, ka jums šī ierīce patiks.

Lūdzu, reģistrējiet savu Venta ierīci vietnē www.venta-air.com

Lūdzu, pilnībā izlasiet šo lietošanas instrukciju, saglabājiet to vēlākai izmantošanai un ievērojiet visus drošības norādījumus, kā arī norādījumus par ierīces paredzēto lietojumu. Lietošanas instrukcijas jaunākā versija ir atrodamā mūsu tīmekļa vietnē www.venta-air.com

CIENĪJAMO PIRCĒJ!

Venta Classic Original gaisa mitrinātājs nodrošina veselīgu gaisa mitrumu telpās, kā arī dabiskā veidā samazina kaitīgu vielu koncentrāciju gaisā – ģeniāli vienkāršs risinājums, kas neprasa nekādus tehniska rakstura ieguldījumus. Tas darbojas tikai ar ūdeni un bez papildu mitrinošiem paklājiem vai filtriem pēc aukstās iztvaicēšanas principa, kas ir atzīts par visefektīvāko.

Šādi darbojas Venta princips

Telpas gaiss ar ventilatora palīdzību tiek ievadīts ar ūdeni piepildītā gaisa mitrinātājā, kurā rotē noteiktā izkārtojumā izvietoti plāksnīšu bloki. Caur to virsmām telpā tiek iztvaicēts higiēniski tīrs ūdens.

SATURA RĀDĪTĀJS

Drošības norādījumi	125	Automātiska izslēgšanās	130
Piegādes komplektācija	127	Apkope un tīrīšana	131
Simboli	127	Ierīces augšējā korpusa tīrīšana	133
Paredzētais lietojums	127	Tehniskie raksturlielumi	134
Noteikumiem neatbilstošs lietojums	127	Piederumi un serviss	134
Pārskats	128	Garantija	134
Pirms pirmreizējās lietošanas	128	Pārstrādāšana un utilizācija	135
Ekspluatācijas sākšana	129	Kas notiek ja...?	135
Vadības panelis	130		

DROŠĪBAS NORĀDĪJUMI

- Šī ierīce ir piemērota lietošanai bērniem no 8 gadu vecumu un cilvēkiem ar ierobežotām fiziskām, sensorām vai garīgām spējām vai ar nepietiekamu pieredzi un zināšanām, ja viņi tiek uzraudzīti vai ir saņēmuši norādījumus par ierīces lietošanu un saprot pastāvošos riskus.
- Pirms ekspluatācijas sākšanas izlasiet šo lietošanas instrukciju un saglabājiet to turpmākām uzziņām.
- Šī ierīce nav rotaļlieta bērniem.
- Ierīci nedrīkst tīrīt un kopt bērni, kuri ir jaunāki par 8 gadiem, vai bērni, kuri ir atstāti bez uzraudzības.
- Uzglabājiet ierīci un tā tīkla adapteri bērniem, kas nav sasnieguši 8 gadu vecumu, nepieejamā vietā.
- Nepareiza lietošana var nodarīt bojājumus ierīcei un radīt miesas bojājumus.
- Ierīci drīkst pieslēgt tikai pie piemērotas tīkla kontaktligzdas – tīkla spriegumam jāatbilst ierīces tehnisko datu plāksnītē norādītajiem datiem.
- Šo ierīci drīkst darbināt tikai ar šādiem kontaktspraudņa tīkla adapteriem: „Modelis Nr. BI13-240050-Cd / FJSW1982400500E”.
- Nekādā gadījumā nelietojiet ierīci, ja ir bojāts tīkla adaptera strāvas tīkla kabelis vai tīkla kontaktspraudnis.
- Pirms katras ierīces tīrīšanas vai apkopes, kā arī pirms pārvietošanas vai transportēšanas atvienojiet barošanas adapteri no kontaktligzdas.
- Nekad neieslēdziet ierīci, ja tā ir nokritusi vai citādi bojāta.
- Elektroierīču remontu drīkst veikt tikai kvalificēti speciālisti. Pretējā gadījumā var rasties nopietni apdraudējuma lietotājam.
- Nekādā gadījumā nesēdieties uz šīs ierīces un nenovietojiet uz tās priekšmetus.
- Neievietojiet šajā ierīcē svešķermeņus.
- Neiegremdējiet ierīces augšējo daļu ūdenī vai citos šķidrumos.
- Nepārpildiet ierīci.
- Nekādā gadījumā nepārvietojiet un nesasveriet ierīci ar piepildītu apakšējo daļu.
- Nekādā gadījumā neatvienojiet kontaktspraudņa tīkla adapteri no kontaktligzdas, velkot aiz tīkla kabeļa vai ar slapjām rokām.



- Ierīces lietošanu drīkst sākt tikai pēc tam, kad tā ir pilnībā samontēta.
- Ierīci drīkst novietot tikai uz līdzenas un sausas virsmas.
- Novietojiet šo ierīci tur, kur tā nevar apgāzties un kur neviens nevar pār ierīci vai tās kabeli paklupt.
- Pārlicinieties, ka attālums starp ierīci un citiem priekšmetiem, piemēram, mēbeļiem vai sienām, ir vismaz 50 cm.
- Maksimālais uzstādīšanas augstums: 2000 metri
- Nekādā gadījumā neaizsedziet vai nenobloķējiet ventilācijas atveres, lai novērstu ierīces pārkaršanu / bojājumus.
- Ilgstošs relatīvais gaisa mitrums telpā, kas pārsniedz 60 %, īpaši ziemas periodā, var izraisīt bioloģisku organismu veidošanos.
- Tieša ūdens izplūde no ierīces pilienu, tvaika, miglas vai kaļķa nosēdumu veidā, pateicoties ierīces uzbūvei un kaļķu iztvaicēšanas tehnoloģijai, ierīci lietojot atbilstīgi noteikumiem, nav iespējama.
- Ierīci drīkst lietot tikai ar šim nolūkam paredzētiem oriģinālajiem Venta piederumiem. Venta Air GmbH neatbild par bojājumiem, ko rada citu ražotāju piederumu izmantošana.
- Ja ierīce vairākas dienas netiks lietota, izslēgta vai uz ilgāku laiku tiks pārtraukta tās ekspluatācija, ūdens tvertne ir pilnībā jāatbrīvo no netīrumu paliekām un jāizžāvē, lai nepieļautu smakas vai bioloģisku organismu veidošanos stāvošā ūdenī vai ūdens paliekās.
- Atvienojiet tīkla adapteri no kontaktligzdas uz laiku, kad ierīci nelietojat.
- Nepieļaujiet, lai vieta ap ierīci kļūst mitra vai slapja. Ja rodas mitrums, samaziniet ierīces jaudu. Ja ierīces jaudu nav iespējams samazināt, darbiniet ierīci ar pārtraukumiem. Raugieties, lai mitrumu uzsūcoši materiāli, piemēram, paklāji, aizkari, priekškari vai galdauti, nekļūtu mitri.

PIEGĀDES KOMPLEKTĀCIJA

- 1 × Venta ierīce
- 1 × higiēniskās piedevas pudelīte 50 ml
- 1 × īsā instrukcija
- 1 × drošības norādījumi

Ja daļas pietrūkst vai tās ir bojātas, lūdzu, sazinieties ar mūsu servisa partneri vai vietējo izplatītāju.

SIMBOLI

-  Drošības norādījumi: uzmanīgi izlasiet un ievērojiet šos norādījumus, lai izvairītos no miesas un mantiskiem bojājumiem.
-  Papildinoša informācija
-  Noderīgi padomi

PAREDZĒTAIS LIETOJUMS

Šī Venta ierīce ir sadzīves ierīce, kas paredzēta gaisa mitrināšanai iekštelpās. Ierīce nav piemērota izmantošanai ārpus telpām. Jebkāda cita ierīces lietošana vai pārveidošana tiek uzskatīta par nepareizu lietojumu. Ražotājs neatbild par bojājumiem vai savainojumiem, kas radušies nepareizas lietošanas rezultātā.

NOTEIKUMIEM NEATBILSTOŠS LIETOJUMS

Noteikumiem neatbilstošs lietojums var apdraudēt veselību un dzīvību. Tas ietver ierīces izmantošanu šādos apstākļos:

- telpās, kurās ir sprādzienbīstama un/vai agresīvu vide;
- telpās ar augstu šķīdinātāju koncentrāciju;
- peldbaseinu vai citu slapju vietu tuvumā;
- ārpus telpām.

LW45

LW25

LW15

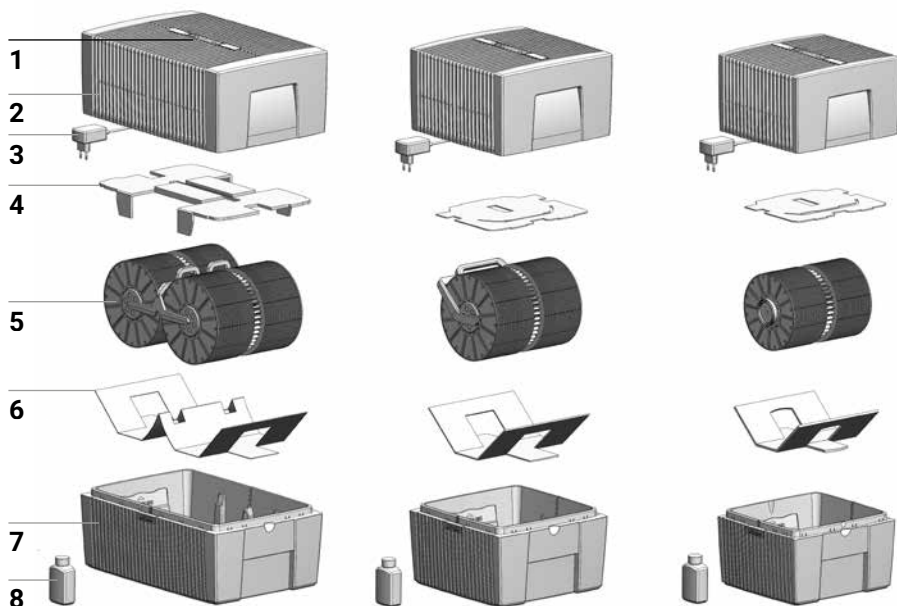

PĀRSKATS

- | | |
|--------------------------------|---------------------------------------|
| 1 Vadības panelis | 5 Plāksnīšu bloks |
| 2 Ierīces augšējais korpuss | 6 Transportēšanas aizsargs |
| 3 Barošanas adapters (salikts) | 7 Ierīces apakšējais korpuss |
| 4 Transportēšanas aizsargs | 8 Higiēniskās piedevas pudelīte 50 ml |

PIRMS PIRMREIZĒJĀS LIETOŠANAS

Izņemiet no iepakojuma ierīci un uzstādiet to. No kartona kastes izņemiet 50 ml higiēniskās piedevas pudelīti **8**. Noņemiet augšējo korpusu **2**. Noņemiet transportēšanas aizsargu **4** no augšējā korpusa **2**. Noņemiet plāksnīšu bloku **5** no apakšējā korpusa **7** un transportēšanas aizsargu **6**.

A

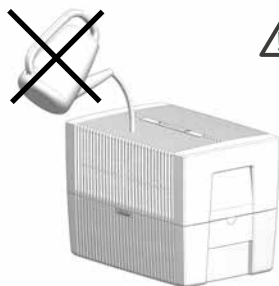
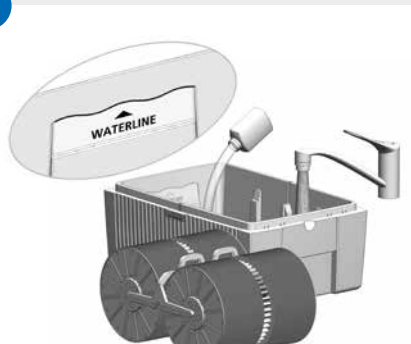

B

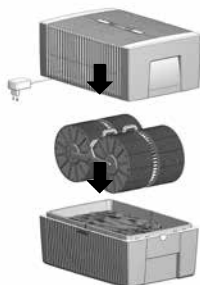

C



EKSPLUATĀCIJAS SĀKŠANA

- A** Piepildiet apakšējo korpusu **7** ar krāna ūdeni ne vairāk kā līdz WATERLINE (ūdens līmeņa) atzīmei un pievienojiet 50 ml higiēnisko piedevu **8** (visu pudeles saturu).



Ierīci nekad nedrīkst piepildīt ar ūdeni, ja tai ir uzlikts augšējais korpus!



Higiēniskās piedevas pievienošana ir ļoti svarīga, lai gaiss tiktu optimāli mitrināts.

- B** Ievietojiet plāksnīšu bloku **5** apakšējā korpusā **7** un uzstādiet augšējo korpusu **2** uz apakšējā korpusa **7**.

- C** Pievienojiet barošanas adaptera **3** kontaktdakšu elektrotīklam un ieslēdziet ierīci, viegli nospiežot taustiņu  vadības panelī **1**.

VADĪBAS PANELIS



- 1 IESL. / IZSL. taustiņš
- 2 Darbības indikators IESL. / IZSL.
Deg bez pārtraukuma: IESL.
Nedeg: IZSL.
- 3 Ventilatora pakāpes indikators
1 - 2 - 3
- 4 Automātiskās izslēgšanās indikators
(skatiet "Automātiskā izslēgšanās")
- 5 Ventilatora pakāpes izvēles taustiņš
1 - 2 - 3

AUTOMĀTISKA IZSLĒGŠANĀS

Ierīce ir aprīkota ar automātiskas izslēgšanās funkciju, par kuru signalizē indikators **4**.

Ierīce automātiski izslēdzas šādos gadījumos: **Rīcība**

pārāk mazs ūdens daudzums ierīces apakšējā korpusā

Izslēdziet ierīci, atvienojiet no kontaktligzdas barošanas adapteri, uzpildiet ūdeni un ieslēdziet vēlreiz ierīci, nospiežot taustiņu **1**. Skatiet arī sadaļu „Apkope un tīrīšana”, „Katru dienu veicamās darbības”

Ir atvērts ierīces augšējais korpus.

Aizveriet ierīces augšējo korpusu, piespiežot bloķēšanas taustiņu gala virsmas. Izslēdziet un atkal ieslēdziet ierīci ar taustiņu **1**.

Augšējais korpus neatrodas uz apakšējā korpusa vai nav uz tā uzlikts pareizi.

Uzlieciet augšējo korpusu uz apakšējā korpusa. Izslēdziet un atkal ieslēdziet ierīci ar taustiņu **1**.

APKOPE UN TĪRĪŠANA



Uzmanību! Veicot jebkādas tīrīšanas un apkopes darbus, atvienojiet barošanas adapteri no kontaktligzdas!

KATRU DIENU VEICAMĀS DARBĪBAS

Ar taustiņu **1** izslēdziet ierīci un atvienojiet no kontaktligzdas barošanas adapteri. Noņemiet augšējo korpusu un iepildiet apakšējā korpusā svaigu ūdeni. Uzlieciet augšējo korpusu. Ar taustiņu **1** ieslēdziet ierīci.

IK PĒC 10-14 DIENĀM

Izslēdziet ierīci un atvienojiet no kontaktligzdas barošanas adapteri. Izlejiet netīro ūdeni. Ar suku palīdzību iztīriet no apakšējā korpusa nosēdumus un izskalojiet to. Noskalojiet plāksnīšu bloku ar ūdeni. Piepildiet ierīces apakšējo korpusu atkal ar ūdeni. Pievienojiet Venta higiēnisko piedevu. Devu skatiet uz skalas, kas dota pudelītes aizmugurē.

Jebkādas paliekas ierīces apakšējā korpusā un uz plāksnīšu bloka (baltas, zaļgan-dzeltenas vai brūnas nogulsnes) ierīces darbību NEIETEKMĒ. Pievienojot higiēnisko piedevu, tiek nodrošināta pilnībā higiēniska ierīces darbība.

REIZI PUSGADĀ VEICAMĀS DARBĪBAS

Ierīces tīrīšanai reizi pusgadā iesakām izmantot Venta tīrīšanas līdzekli. Lūdzu ievērojiet lietošanas instrukciju, kas ir pievienota Venta tīrīšanas līdzeklim.

1

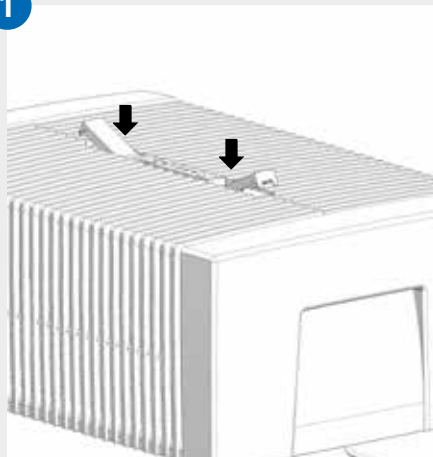

2

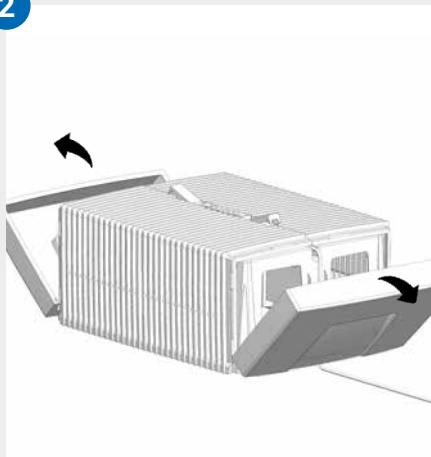

3

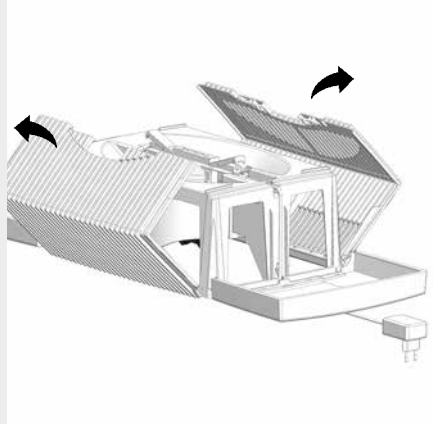

4

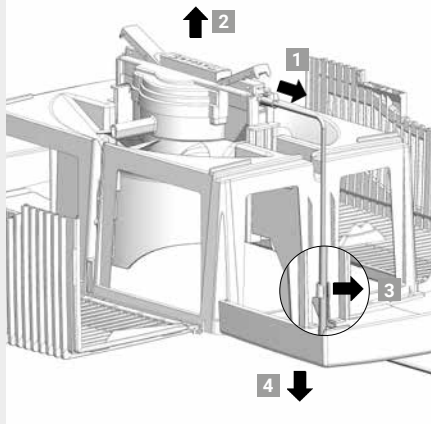

5

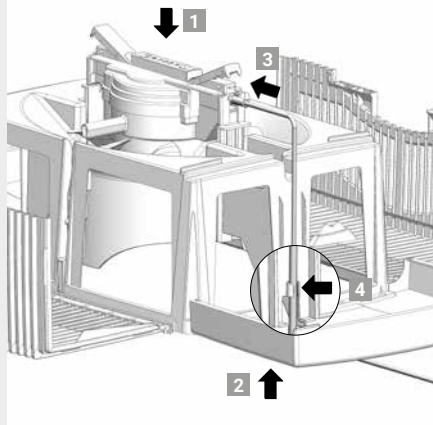

6

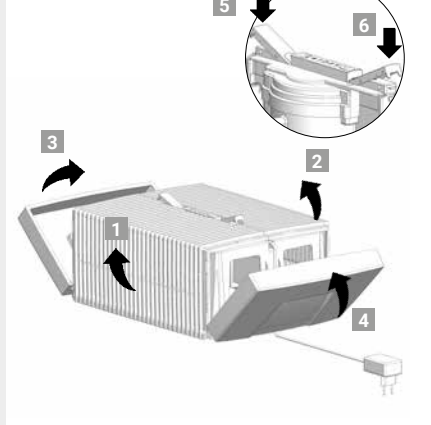

IERĪCES AUGŠĒJĀ KORPUSA TĪRĪŠANA



Uzmanību! Pārliecinieties, ka, veicot pie ierīces jebkādas darbības, tā ir izslēgta un barošanas adapters ir atvienots no kontaktligzdas!

-
- 01** Noņemiet augšējo korpusu no apakšējā korpusa. Nospiediet bloķēšanas taustiņus tā, lai to gala virsmas paceltos uz augšu.
-
- 02** Atlociet sānu daļas.
-
- 03** Atlociet uz āru rievotos sānu spārnus.
-
- 04** Izvelciet barošanas adaptera kontaktspraudni no piedziņas bloka **1**. Virzienā uz augšu izņemiet piedziņas bloku **2**. Atvienojiet barošanas bloka vadu no turētāja **3** un caur augšējā korpusa atveri virzienā uz leju izvelciet ārā **4**.
-  **Neizjauciet pa daļām piedziņas bloku un barošanas adapteri, nemērciet tos ūdenī un nepieļaujiet to saskari ar šķidrumiem!**
 - Piedziņas bloku ar ventilatora spārnēm un pārvalu tīriet tikai ar sausu drānu!**
 - Izjaukto augšējo korpusu var tīrīt zem tekoša ūdens!**
 - Izjauktam augšējam korpusam pirms uzstādīšanas jābūt pilnīgi sausam!**
-
- 05** Ievietojiet piedziņas bloku augšējā korpusā, pārliecinoties, ka tas ievietots pareizajā malā **1**. Barošanas adaptera kontaktspraudni no apakšas caur augšējā korpusa atveri velciet virzienā uz augšu **2** un iespraudiet piedziņas blokā tā, lai tas nofiksētos **3**. Nostipriniet vadu turētājā **4**.
-
- 06** Bloķēšanas taustiņu gala virsmām jābūt paceltām uz augšu. Paceliet rievotus sānu spārnus **1** un **2** uz augšu, pēc tam paceliet arī sānu daļas **3** un **4**. Pareizi aizveriet augšējo korpusu, piespiežot bloķēšanas taustiņu **5** un **6** gala virsmas.

TEHNISKIE RAKSTURLIELUMI

Modelis	LW 15 Classic	LW 25 Classic	LW 45 Classic
Krāsas	Balts / Melna		
Piemērotība telpas platībai*	29 m ² / 72,5 m ³	49 m ² / 122,5 m ³	68 m ² / 170 m ³
Tīkla spriegums	100-240 V, 50/60 Hz		
Jaudas pakāpes	3		
Trokšņu veidošanās	20 / 21 / 25 dB(A)	21 / 26 / 36 dB(A)	20 / 26 / 37 dB(A)
Strāvas patēriņš (pakāpe 1-3)	2 / 2 / 3 vati	2 / 4 / 6,5 vati	
Ūdens tilpums (maks.)	5 litri	7 litri	10 litri
Izmēri (garums x platums x augstums)	26 x 28 x 31 cm	30 x 30 x 33 cm	45 x 30 x 33 cm
Svars	3 kg	3,8 kg	5,8 kg

* attiecinot uz telpu, kuras maksimālais augstums ir 2,5 m
Paturam tiesības veikt izmaiņas, un ir iespējamās kļūdas

PIEDERUMI UN SERVISS

Piederumus iespējams pasūtīt pa tālruni vai tiešsaistē interneta vietnē
www.venta-air.com

Mūsu servisa partnera kontaktinformācija ir norādīta šīs instrukcijas aizmugurē.

GARANTIJA

Pateicoties produkta augstajai kvalitātei, Venta Air GmbH garantē, ka šis produkts, ja tiek izmantots pareizi, nesabojāsies divu gadu laikā no iegādes datuma. Ja rodas materiāla bojājumi vai darbināšanas kļūda, lūdzu, sazinieties ar VENTA servisu vai izplatītāju. Turklāt tiek piemēroti arī Venta vispārējie garantijas nosacījumi: www.venta-air.com

PĀRSTRĀDĀŠANA UN UTILIZĀCIJA



Iepakojuma materiāls ir izmantojams atkārtoti. Lūdzu, utilizējiet iepakojumus videi nekaitīgā veidā un nogādājiet tos pārstrādājamo materiālu savākšanas centrā.



Simbols „Pārsvītrotā atkritumu tvertne” norāda uz nepieciešamību veikt elektrisko un elektronisko ierīču atkritumu (EEIA), kā arī nolietotu bateriju atsevišķu otrreizējo pārstrādi. Šādas ierīces var saturēt bīstamas un apkārtējai videi kaitīgas vielas. Šīs ierīces ir jāutilizē īpaši izveidotā savākšanas punktā, kas nodrošina elektrisko un elektronisko ierīču nodošanu otrreizējai pārstrādei, un tās nedrīkst izmest nesašķirotos sadzīves atkritumos. Šādi jūs sniegsiet savu ieguldījumu resursu un apkārtējās vides aizsardzībā. Lai iegūtu papildinformāciju, lūdzu, sazinieties ar vietējām iestādēm.

Bērni nekādā gadījumā nedrīkst rotaļāties ar plastmasas maisiņiem un iepakojuma materiālu, jo pastāv traumu un nosmakšanas risks. Šādi materiāli jāuzglabā, neradot apdraudējumu citiem un apkārtējai videi.

KAS NOTIEK JA...?



Pārliecinieties, ka, veicot pie ierīces jebkādas darbības, tā ir izslēgta un barošanas adapters ir atvienots no kontaktligzdas!

... ierīce neieslēdzas?

Pārbaudiet, vai barošanas adapters ir savienots ar elektrotīklu.

... ierīce neieslēdzas, lai gan barošanas adaptera kontaktdakša ir pievienota elektrotīklam?

Pārbaudiet, vai barošanas adapters ir stingri iesprausts piedziņas blokā.



Darbība: noņemiet augšējo korpusu. Pārbaudiet, vai korpuss ir pareizi piestiprināts (skatiet ierīces augšējā korpusa tīrīšanas instrukciju). Pēc tam atkal ieslēdziet ierīci.

... vadības panelī mirgo apaļais zilās krāsas darbības indikators?

Ierīce ir izslēgusies automātiski, jo motors ir pārkaris (piem., ierīcē ir iekļuvis svešķermenis vai tml.).



Darbība: noņemiet augšējo korpusu. Pārbaudiet, vai plāksnīšu bloks apakšējā korpusā, kā arī ventilatora spārni augšējā korpusā brīvi kustas. Pēc tam atkal ieslēdziet ierīci.

DĖKOJAME!

Esame įsitikinę, kad šis „Venta“ modelis pranoks Jūsų lūkesčius, ir linkime Jums daug džiaugsmo juo naudojantis.

Užregistruokite savo „Venta“ prietaisą: www.venta-air.com

Perskaitykite visą šią naudojimo instrukciją, išsaugokite ją vėlesniam naudojimui ir laikykitės visų saugos nuorodų bei naudojimo paskirties. Naujausią naudojimo instrukcijos versiją rasite mūsų interneto svetainėje www.venta-air.com

GERBIAMAS KLIENTE,

„Venta Classic Original“ oro drėkintuvus palaiko sveiką oro drėgmę ir natūraliai sumažina kenksmingųjų medžiagų kiekį ore – genialiai paprasta ir be didelių techninių sąnaudų. Jis veikia tik su vandeniu ir be papildomų drėkinimo kilimėlių ar filtro pripažintu geriausiu šaltojo garavimo principu.

„Venta“ veikimo principas

Patalpos oras ventiliatoriumi nukreipiamas į vandens pripildytą oro drėkintuvą, kuriame sukasi išradingai išdėstytos plokštelės. Per jų paviršius higieniškai švarus vanduo išgarinamas į patalpą.

TURINIO RODYKLĖ

Saugos nuorodos	137	Automatinis išjungimas	142
Komplektacija	139	Techninė priežiūra ir valymas	143
Simboliai	139	Viršutinės prietaiso dalies valymas	145
Naudojimas pagal paskirtį	139	Techniniai duomenys	146
Naudojimas ne pagal paskirtį	139	Priedai ir techninė priežiūra	146
Apžvalga	140	Garantija	146
Prieš pirmą kartą naudojant	140	Perdirbimas ir utilizavimas	147
Eksploatacijos pradžia	141	Kas yra, jei ...?	147
Valdymo skydelis	142		

⚠ SAUGOS NUORODOS

- Šio prietaisu vyresni nei 8 metų vaikai ir ribotus fizinius, jutiminius ar psichinius gebėjimus turintys asmenys arba nepakankamai patirties ir žinių turintys asmenys naudotis gali tik prižiūrimi arba tada, kai jiems yra paaiškinta apie prietaiso naudojimą ir jie supranta esamus pavojus.
- Prieš pradėdami naudoti prietaisą, perskaitykite visą naudojimo instrukciją ir išsaugokite ją, kad galėtumėte pasinaudoti vėliau.
- Prietaisas nėra žaislas vaikams.
- Prietaiso valyti ar prižiūrėti negali jaunesni nei 8 metų vaikai ar neprižiūrimi vaikai.
- Prietaisą ir jo kištukinį maitinimo bloką saugokite nuo jaunesnių nei 8 metų vaikų.
- Dėl netinkamo naudojimo prietaisas gali būti pažeistas ir gali kilti sužalojimų rizika.
- Prijunkite prietaisą tik prie tinkamų tinklo kištukinių lizdų: maitinimo įtampa turi atitikti prietaiso duomenų plokštelės duomenis.
- Šis prietaisas gali būti naudojamas tik su šiais kištukiniais maitinimo blokais: modelio Nr. BI13-240050-Cd / FJSW1982400500.
- Niekada nenaudokite prietaiso, jei pažeistas kištukinio maitinimo bloko maitinimo kabelis ar tinklo kištukas.
- Kiekvieną kartą prieš valydami ar atlikdami techninės priežiūros darbus bei perkeldami arba transportuodami prietaisą, iš kištukinio lizdo ištraukite kištukinį maitinimo šaltinį.
- Niekada nenaudokite prietaiso, jei jis nukrito ar buvo kitaip pažeistas.
- Elektros prietaisus taisyti gali tik specialistai. Netinkamas remontas gali sukelti rimtą pavojų naudotojui.
- Jokiu būdu nesėskite ant prietaiso ir nedėkite ant jo jokių daiktų.
- Į prietaisą nekiškite jokių pašalinių daiktų.
- Niekada nemerkite viršutinės prietaiso dalies į vandenį ar kitus skysčius.
- Niekada neperpildykite prietaiso.
- Niekada netransportuokite ir neverskite prietaiso, kai jo talpykla pripildyta.
- Niekada netraukite kištukinio maitinimo šaltinio iš kištukinio lizdo už maitinimo kabelio arba šlapiomis rankomis.
- Naudoti galima tik visiškai surinktą prietaisą.

- Pastatykite prietaisą tik ant lygaus, sauso paviršiaus.
- Pastatykite prietaisą taip, kad jo negalima būtų nuversti arba kad už jo ar už jo kabelio niekas negalėtų užkliūti.
- Išlaikykite mažiausiai 50 cm atstumą iki daiktų ir sienų.
- Didžiausias pastatymo aukštis: 2000 metrų
- Niekada neuždenkite ir neužblokuokite ventiliacijos angų, kad prietaisas neperkaitėtų ar nebūtų pažeistas.
- Ilgalaike didesnė nei 60 proc. santykinė oro drėgmė patalpose, ypač žiemą, gali sukelti bioorganizmų augimą.
- Dėl prietaiso konstrukcijos ir šalto garinimo technologijos, tinkamai naudojant, iš prietaiso negali tiesiogiai išsiskirti vanduo lašelių, garų, rūko pavidalu arba susidaryti kalkių nuosėdos.
- Prietaisą galima naudoti tik su tam skirtais originaliais „Venta“ priedais. Už žalą naudojant kitų gamintojų priedus „Venta Air GmbH“ neprisiima jokios atsakomybės.
- Jei kelias dienas nenaudosite prietaiso, jį išjungsite arba ilgesniam laikui padėsite jį laikymo vietą, iš vandens vonelės turite išpilti visą vandenį, išvalyti nusėdusius nešvarumus ir nusausinti, kad ramiame vandenyje ar vandens likučiuose neatsirasėtų blogas kvapas arba neužaugtų bioorganizmai.
- Jei nenaudojate prietaiso, ištraukite kištukinį maitinimo šaltinį iš kištukinio lizdo.
- Neleiskite, kad sritis aplink prietaisą sudrėktų ar sušlaptų. Jei atsiranda drėgmė, sumažinkite prietaiso galią. Jei negalima sumažinti prietaiso atiduodamosios galios, naudokite prietaisą su pertraukomis. Atkreipkite dėmesį, kad nesudrėktų absorbuojančios medžiagos, kaip antai kilimai, portjeros, užuolaidos ar staltiesės.

KOMPLEKTACIJA

- 1 x „Venta“ prietaisas
- 1 x higieninės priemonės 50 ml buteliukas
- 1 x trumpa instrukcija
- 1 x saugos nuorodos

Jei trūksta dalių arba jei jos pažeistos, kreipkitės į mūsų techninės priežiūros partnerį arba savo vietinį prekybos atstovą.

SIMBOLIAI

 Saugos nuorodos: atidžiai jas perskaitykite ir jų laikykitės, kad išvengtumėte asmenų sužalojimo ir materialinės žalos.

 Papildoma informacija

 Naudingi patarimai

NAUDOJIMAS PAGAL PASKIRTĮ

Šis „Venta“ prietaisas yra buitinis prietaisas, skirtas vidaus patalpų orui drėkinti. Prietaisas netinkamas naudoti lauke. Kitoks prietaiso naudojimas ar jo perdarymas laikomi netinkamu naudojimu. Gamintojas neatsako už žalą ar traumas dėl netinkamo naudojimo.

NAUDOJIMAS NE PAGAL PASKIRTĮ

Naudojant ne pagal paskirtį, gali kilti pavojus sveikatai ir gyvybei. Čia priskiriamas naudojimas tokiomis sąlygomis:

- patalpose su potencialiai sprogia ir (arba) agresyvia atmosfera,
- patalpose, kuriose yra didelė tirpiklių koncentracija,
- šalia baseinų arba šlapiose vietose,
- lauke.

LW45

LW25

LW15

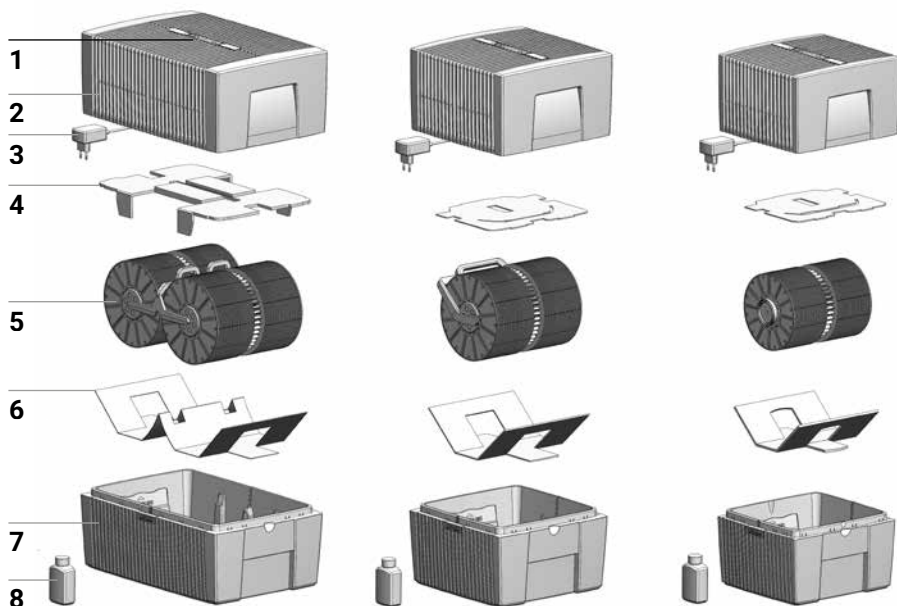

APŽVALGA

- | | |
|---|---|
| 1 Valdymo skydelis | 5 Plokštelės |
| 2 Viršutinė prietaiso dalis | 6 Transportavimo fiksatorius |
| 3 Kištukinis maitinimo blokas (sumontuotas) | 7 Apatinė prietaiso dalis |
| 4 Transportavimo fiksatorius | 8 Higieninės priemonės 50 ml buteliukas |

PRIEŠ PIRMĄ KARTĄ NAUDOJANT

Išpakuokite prietaisą ir jį pastatykite. Išimkite higieninės priemonės 50 ml buteliuką **8** iš dėžės. Nuimkite viršutinę dalį **2**. Išimkite transportavimo fiksatorių **4** iš viršutinės dalies **2**. Išimkite plokšteles **5** iš apatinės dalies **7** ir ištraukite transportavimo fiksatorių **6**.

A

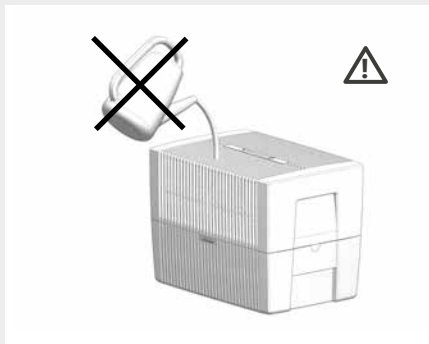
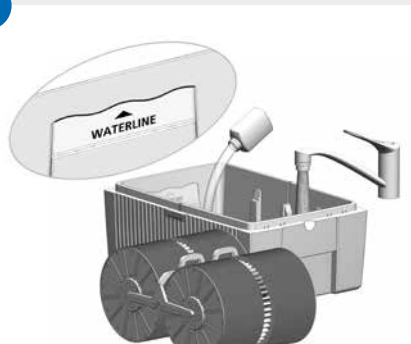

B

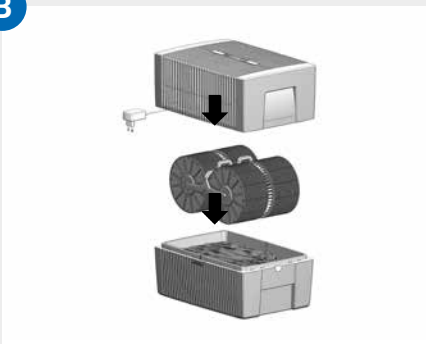

C



EKSPLOATACIJOS PRADŽIA

- A** Pripildykite apatinę dalį **7** vandentiekio vandens maks. iki žymos WATERLINE ir įpilkite 50 ml higieninės priemonės **8** (visą buteliuko turinį).

! **Niekada negalima pildyti prietaiso uždėjus viršutinę dalį!**

i Labai svarbu įpilti higieninės priemonės, nes taip bus optimaliai drėkinamas oras.

- B** Įdėkite plokšteles **5** į apatinę dalį **7** ir uždėkite viršutinę dalį **2** ant apatinės dalies **7**.

- C** Prijunkite kištukinio maitinimo bloko **3** tinklo kištuką prie elektros srovės tinklo ir įjunkite prietaisą trumpai spustelėdami valdymo skydelyje **1** mygtuką **⏻**.

VALDYMO SKYDELIS



- 1 ĮJUNGIMO / IŠJUNGIMO mygtukas
- 2 Eksploatavimo indikatorius ĮJUNGTA / IŠJUNGTA
Nuolat šviečiančios lemputės: ĮJUNGTA
Nėra lempučių: IŠJUNGTA
- 3 Ventiliatoriaus pakopos indikatorius 1 - 2 - 3
- 4 Automatinio išjungimo indikatorius (žr. „Automatinis išjungimas“)
- 5 Ventiliatoriaus pakopos parinkimo mygtukas 1 - 2 - 3

AUTOMATINIS IŠJUNGIMAS

Prietaise yra automatinio išjungimo funkcija, kurią rodo rodmuo **4**.

Prietaisas išsijungia automatiškai, kai:

Ką daryti

Apatinėje prietaiso dalyje per mažai vandens.

Išjunkite prietaisą, ištraukite kištukinį maitinimo bloką iš kištukinio lizdo, papildykite vandens ir vėl paleiskite mygtuku **1**. Taip pat žr. „Techninė priežiūra ir valymas“, „Kasdien“

Buvo atidaryta viršutinė prietaiso dalis.

Vėl uždarykite viršutinę prietaiso dalį, paspausdami išorinius fiksavimo mygtukų galus. Išjunkite ir vėl įjunkite prietaisą maitinimo mygtuku **1**.

Viršutinė dalis neuždėta arba blogai uždėta ant apatinės dalies.

Uždėkite viršutinę dalį ant apatinės dalies. Išjunkite ir vėl įjunkite prietaisą maitinimo mygtuku **1**.

TECHNINĖ PRIEŽIŪRA IR VALYMAS



Dėmesio: atlikdami bet kokius valymo ir techninės priežiūros darbus, ištraukite kištukinį maitinimo bloką iš kištukinio lizdo!

KASDIEN

Išjunkite prietaisą mygtuku **1** ir ištraukite kištukinį maitinimo bloką iš kištukinio lizdo. Nuimkite viršutinę dalį, pripildykite į apatinę dalį švaraus vandens. Uždėkite viršutinę dalį. Mygtuku **1** įjunkite prietaisą.

KAS 10–14 DIENŲ

Išjunkite prietaisą ir ištraukite kištukinį maitinimo bloką iš kištukinio lizdo. Išpilkite nešvarų vandenį. Šepečiu išvalykite nuosėdas iš apatinės dalies ir praplaukite. Nuplaukite plokšteles vandeniu. Į apatinę prietaiso dalį vėl pripildykite vandens. Įpilkite „Venta“ higienos priemonės. Kaip dozuoti, žr. skalę galinėje buteliuko pusėje.

Likučiai apatinėje dalyje ir ant plokštelių (baltos, žaliai gelsvos ar rudos nuosėdos) prietaiso veikimui įtakos NETURI. Įpylus higienos priemonės, užtikrinamas neprikaištingas higieniškas eksploatavimas.

KAS PUSĘ METŲ

Valymui kas pusę metų rekomenduojame naudoti „Venta“ valiklį. Laikykitės naudojimo instrukcijos, kuri pridedama prie „Venta“ valiklio.

1

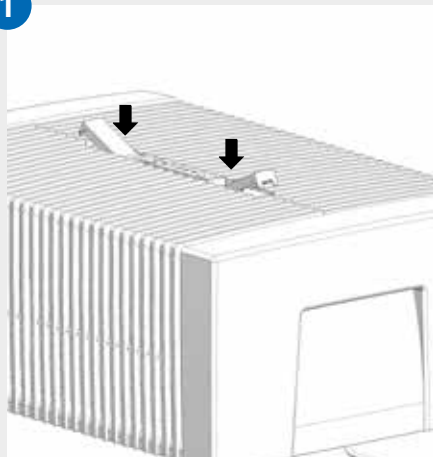

2

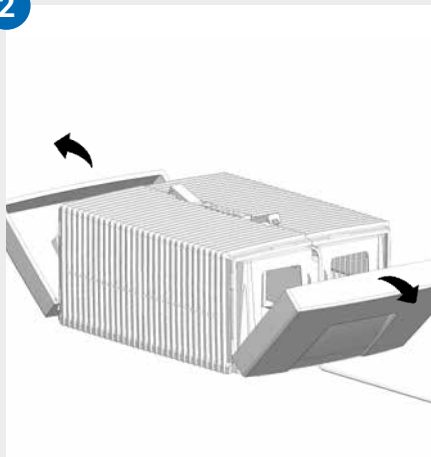

3

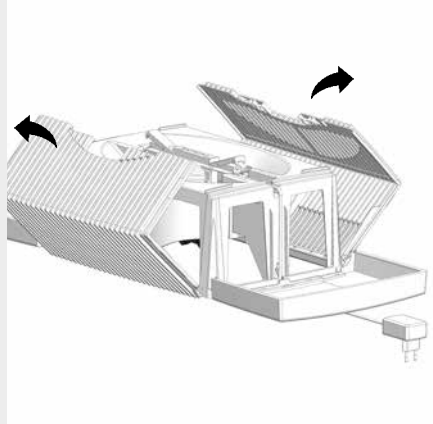

4

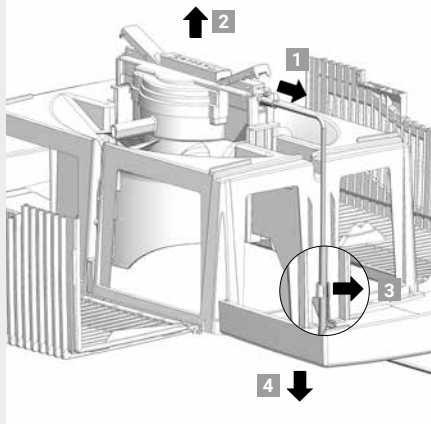

5

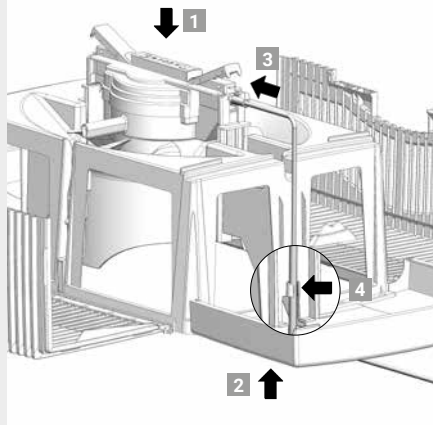

6

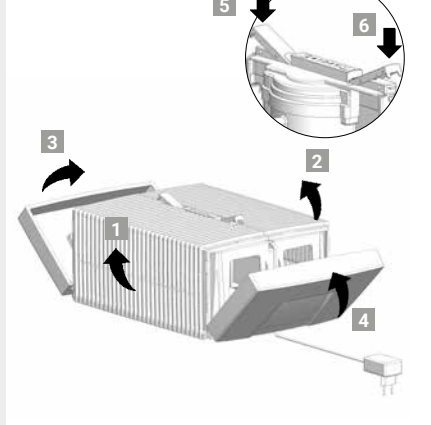

VIRŠUTINĖS PRIETAISO DALIES VALYMAS



Dėmesio! Įsitikinkite, kad visų priemonių metu prietaisas yra išjungtas, o kištukinis maitinimo blokas ištrauktas iš kištukinio lizdo!

01 Nuimkite viršutinę dalį nuo apatinės dalies. Spauskite fiksavimo mygtukus, kad pakiltų galai.

02 Atlenkite šonines dalis į išorę.

03 Rievėtas šonines mentes atlenkite į išorę.

04 Ištraukite kištukinį maitinimo bloką iš pavaros mazgo **1**. Išimkite pavaros mazgą į viršų **2**. Atlaisvinkite kištukinio maitinimo bloko kabelį iš laikiklio **3** ir ištraukite žemyn pro viršutinės dalies angą **4**.



- **Pavaros mazgo ir kištukinio maitinimo bloko neardykite, namerkite į vandenį ir saugokite nuo skysčių!**
- **Pavaros mazgą su ventiliatoriaus mente ir pavarų dėžę valykite tik sausa šluoste!**
- **Išardytą viršutinę dalį galima plauti po tekančiu vandeniu!**
- **Prieš montuojant išardyta viršutinė dalis turi būti visiškai sausa!**

05 Pavaros mazgą teisinga puse įstatykite į viršutinę dalį **1**. Ištraukite kištuką iš kištukinio maitinimo bloko iš apačios pro viršutinės dalies angą į viršų **2** ir įkiškite į pavaros mazgą, kol jis užsifiksuos **3**. Pritvirtinkite kabelį laikiklyje **4**.

06 Išoriniai fiksavimo mygtukų galai turi būti viršuje. Rievėtas šonines mentes **1** ir **2** atlenkite į viršų, tada – šonines dalis **3** ir **4**. Spausdami išorinius fiksavimo mygtukų **5** ir **6** galus, vėl tinkamai uždarykite viršutinę dalį.

TECHNINIAI DUOMENYS

Modelis	LW 15 Classic	LW 25 Classic	LW 45 Classic
Spalvos	Balta / Juoda		
Patalpos dydžio tinkamumas*	29 m ² / 72,5 m ³	49 m ² / 122,5 m ³	68 m ² / 170 m ³
Tinklo įtampa	100-240 V, 50/60 Hz		
Galios pakopos	3		
Triukšmo susidarymas	20 / 21 / 25 dB(A)	21 / 26 / 36 dB(A)	20 / 26 / 37 dB(A)
Elektros srovės sąnaudos (1-3 pakopos)	2 / 2 / 3 vatai	2 / 4 / 6,5 vatai	
Vandens talpa (maks.)	5 litrai	7 litrai	10 litrų
Matmenys (ilgisxplotisxaukštis)	26 x 28 x 31 cm	30 x 30 x 33 cm	45 x 30 x 33 cm
Svoris	3 kg	3,8 kg	5,8 kg

* susiję su maks. 2,5 m patalpos aukščiu

Gali būti pakeitimų ir klaidų

PRIEDAI IR TECHNINĖ PRIEŽIŪRA

Priedus galima užsisakyti telefonu arba internetu www.venta-air.com

Mūsų techninės priežiūros partnerio kontaktinius duomenis rasite galinėje šios instrukcijos pusėje.

GARANTIJA

Dėl aukštos kokybės „Venta Air GmbH“ du metus nuo pirkimo datos garantuoja, kad tinkamai naudojant šiame gaminyje neatsiras defektų. Tačiau, jei atsirastų medžiagų ar apdirbimo klaidų, kreipkitės į VENTA techninės priežiūros skyrių arba pardavėją.

Be to, galioja bendrosios „Venta“ garantinės sąlygos: www.venta-air.com

PERDIRBIMAS IR UTILIZAVIMAS



Pakavimo medžiagos yra perdirbamos. Pakuotę šalinkite aplinkai nekenksmingu būdu ir perdirbtinų atliekų surinkimo punktuose.



Simbolis „**perbraukta šiukšlių dėžė**“ nurodo, kad visas elektros ir elektroninės įrangos atliekas (EEJA) reikia šalinti atskirai. Tokiuose prietaisuose gali būti pavojingų ir aplinkai kenksmingų medžiagų. Šie gaminiai turi būti  šalinami specialioje surinkimo vietoje, skirtoje elektrinės ir elektroninės įrangos atliekoms šalinti, jų negalima šalinti su nerūšiuotomis buitinėmis atliekomis. Taip prisidėsite prie išteklių ir aplinkos apsaugos. Dėl papildomos informacijos kreipkitės į vietos valdžios institucijas.

Vaikams draudžiama žaisti su plastikiniais maišeliais ir pakavimo medžiagomis, nes yra pavojus susižeisti ar uždusti. Tokias medžiagas saugiai laikykite arba šalinkite aplinką tausojančiu būdu.

KAS YRA, JEI ...?



Įsitinkinkite, kad visų priemonių metu prietaisas yra išjungtas, o kištukinis maitinimo blokas ištrauktas iš kištukinio lizdo!

... prietaisas neišsijungia?

Patikrinkite, ar kištukinis maitinimo blokas prijungtas prie elektros srovės tinklo.

... prietaisas neįsijungia, nors kištukinis maitinimo blokas prijungtas prie elektros srovės tinklo?

Patikrinkite, ar kištukinis maitinimo blokas tvirtai įkištas į pavaros mazgą.



Priemonė: nuimkite viršutinę dalį. Patikrinkite, ar ji tinkamoje padėtyje (žr. instrukciją „Viršutinės prietaiso dalies valymas“). Po to vėl paleiskite prietaisą.

... valdymo skydelyje mirksi apvalus mėlynas eksploatavimo indikaorius?

Prietaisas išsijungė automatiškai, nes perkrautas variklis (pvz., dėl patekusių svetimkūnių arba pan.).



Priemonė: nuimkite viršutinę dalį. Patikrinkite, ar plokštelės apatinėje dalyje ir ventiliatoriaus mentės viršutinėje dalyje laisvai sukasi. Po to vėl paleiskite prietaisą.

DZIĘKUJEMY!

Jesteśmy przekonani, że ten model Venta spełni Twoje oczekiwania i mamy nadzieję, że jego użytkowanie sprawi Ci wiele radości.

Zarejestruj swoje urządzenie Venta: www.venta-air.com

Przeczytaj niniejszą instrukcję obsługi w całości, zachowaj ją do późniejszego wykorzystania i przestrzegaj wszystkich informacji dotyczących bezpieczeństwa oraz instrukcji dotyczących użytkowania zgodnego z przeznaczeniem. Najbardziej aktualna wersja instrukcji obsługi dostępna jest na stronie www.venta-air.com

SZANOWNY KLIENCIE!

Nawilżacz powietrza Venta Classic Original – genialny w swej prostocie i bez skomplikowanych rozwiązań technicznych – przyczynia się do uzyskania zdrowego poziomu wilgotności powietrza i redukuje w naturalny sposób jego zanieczyszczenie. Zgodnie z uznaną za najlepszą zasadą zimnego parowania wykorzystuje wyłącznie wodę i nie wymaga stosowania dodatkowych mat nawilżających czy filtrów.

Zasada działania urządzeń Venta

Powietrze z pomieszczenia jest wprowadzane przez wentylator do napełnionego wodą nawilżacza, w którym wiruje przemyślane rozmieszczone systemy dysków. Z ich powierzchni higienicznie czysta woda jest wprowadzona do pomieszczenia w formie pary.

SPIIS TREŚCI

Informacje dotyczące bezpieczeństwa	149	Panel sterowniczy	154
Zawartość opakowania	151	Automatyczne wyłączenie	154
Symbole	151	Konserwacja i czyszczenie	155
Użytkowanie zgodne z przeznaczeniem	151	Czyszczenie górnej części urządzenia	157
Użytkowanie niezgodne z przeznaczeniem	151	Dane techniczne	158
Informacje podstawowe	152	Akcesoria i serwisy	158
Przed pierwszym użyciem	152	Gwarancja	158
Uruchomienie	153	Recykling i utylizacja	159
		Co zrobić, gdy...?	159

⚠ INFORMACJE DOTYCZĄCE BEZPIECZEŃSTWA

- Niniejsze urządzenie nie powinno być obsługiwane przez dzieci poniżej ósmego roku życia oraz przez osoby o ograniczonej sprawności fizycznej, sensorycznej lub umysłowej, czy też przez osoby nieposiadające doświadczenia lub wiedzy, chyba że będą one pod odpowiednim nadzorem lub otrzymały odpowiednie instrukcje dotyczące bezpiecznego użytkowania urządzenia i są świadome związanych z nim zagrożeń.
- Przed uruchomieniem urządzenia należy dokładnie zapoznać się z instrukcją obsługi oraz zachować ją do późniejszego wglądu.
- Urządzenie nie jest zabawką dla dzieci.
- Czyszczenie i konserwacja urządzenia nie mogą być przeprowadzane przez dzieci poniżej ósmego roku życia lub bez nadzoru.
- Urządzenie oraz jego zasilacz należy przechowywać poza zasięgiem dzieci poniżej ósmego roku życia.
- Niewłaściwe użytkowanie może spowodować uszkodzenie urządzenia oraz obrażenia ciała.
- Urządzenie należy podłączać wyłącznie do odpowiednich źródeł zasilania, przestrzegając wartości napięcia sieciowego umieszczonej na tabliczce znamionowej urządzenia.
- Urządzenie może być użytkowane jedynie przy użyciu zasilacza o numerze modelu B113-240050-Cd / FJSW1982400500E.
- Nigdy nie należy uruchamiać urządzenia, jeżeli przewód lub wtyczka zasilacza są uszkodzone.
- Przed czyszczeniem, konserwacją, zmianą miejsca eksploatacji lub transportem urządzenia należy odłączyć zasilacz od źródła zasilania.
- Nie należy uruchamiać urządzenia, które spadło lub zostało uszkodzone w jakikolwiek inny sposób.
- Urządzenia elektryczne mogą naprawiać wyłącznie osoby posiadające odpowiednie kwalifikacje. Nieprawidłowo dokonane naprawy mogą stwarzać poważne zagrożenia dla użytkownika.
- Zabrania się siadania na urządzeniu i stawiania na nim jakichkolwiek przedmiotów.
- Do urządzenia nie należy wkładać żadnych obcych przedmiotów.



- Górnej części urządzenia nie należy zanurzać w wodzie ani jakiegokolwiek innej cieczy.
- Nie należy nadmiernie napełniać urządzenia.
- Przy pełnym pojemniku nie należy transportować lub przechylać urządzenia.
- Nigdy nie należy odłączać urządzenia od źródła zasilania, ciągnąc przewód lub wyciągając wtyczkę mokrymi rękoma.
- Urządzenie można uruchomić wyłącznie po jego całkowitym zmontowaniu.
- Urządzenie należy stawiać wyłącznie na prostych, suchych powierzchniach.
- Urządzenie należy tak ustawić, żeby nie można go było przewrócić i żeby nikt się nie potknął o jego przewód.
- Należy się upewnić, że urządzenie jest umieszczone w odległości co najmniej 50 cm od innych przedmiotów i ścian.
- Maksymalna wysokość instalacji: 2000 metrów
- Nie należy przykrywać lub blokować otworów wentylacyjnych. W przeciwnym razie może dojść do przegrzania i uszkodzenia urządzenia.
- Stała wilgotność względna powietrza w pomieszczeniu przekraczająca 60% może szczególnie zimą doprowadzić do rozwoju mikroorganizmów.
- Ze względu na budowę urządzenia i zastosowaną w nim technologię zimnego parowania podczas prawidłowego użytkowania urządzenia nie jest możliwe, aby bezpośrednio z urządzenia wydobywała się woda w postaci kropel, pary lub mgły bądź osadów wapiennych.
- Urządzenie można użytkować wyłącznie z oryginalnymi akcesoriami Venta. Venta Air GmbH nie ponosi odpowiedzialności za szkody spowodowane korzystaniem z akcesoriów innych producentów.
- Jeżeli urządzenie nie będzie używane przez kilka dni, zostanie wyłączone lub będzie przechowywane przez dłuższy czas, należy całkowicie opróżnić zbiornik na wodę oraz usunąć z niego zanieczyszczenia i osuszyć, aby zapobiec powstawaniu nieprzyjemnych zapachów lub rozwojowi mikroorganizmów w stojącej wodzie lub jej pozostałościach.
- Nieużywane urządzenie należy odłączyć od źródła zasilania.
- Należy zadbać o to, aby otoczenie urządzenia nie było wilgotne lub mokre. W przypadku występowania wilgoci należy zmniejszyć moc urządzenia. Jeżeli nie można zmniejszyć mocy urządzenia, należy go używać z przerwami. Należy zadbać o to, aby żadne materiały chłonne, takie jak dywany, zasłony, firanki czy obrusy, nie były wilgotne.

ZAWARTOŚĆ OPAKOWANIA

- 1 x urządzenie Venta
- 1 x opakowanie środka higienicznego 50 ml
- 1 x skrócona instrukcja obsługi
- 1 x informacje dotyczące bezpieczeństwa

W przypadku stwierdzenia brakujących lub uszkodzonych części należy skontaktować się z autoryzowanym punktem serwisem lub lokalnym dystrybutorem.

SYMBOLE

-  Informacje dotyczące bezpieczeństwa: należy je uważnie przeczytać i stosować, aby uniknąć szkód osobowych i rzeczowych.
-  Informacje dodatkowe
-  Pomocne wskazówki

UŻYTKOWANIE ZGODNE Z PRZEZNACZENIEM

Niniejsze urządzenie Venta to sprzęt gospodarstwa domowego stosowany w celu nawilżenia powietrza w pomieszczeniach. Urządzenie nie jest przeznaczone do użytku zewnętrznego. Wszelkie inne użytkowanie urządzenia lub jego modyfikacje stanowią użytkowanie niezgodne z przeznaczeniem. Producent nie ponosi odpowiedzialności za szkody lub obrażenia powstałe na skutek użytkowania niezgodnego z przeznaczeniem.

UŻYTKOWANIE NIEZGODNE Z PRZEZNACZENIEM

Użytkowanie urządzenia do jakichkolwiek celów niezgodnych z jego przeznaczeniem może spowodować zagrożenie dla zdrowia lub życia. Dotyczy to użytkowania w następujących warunkach:

- w pomieszczeniach i miejscach zagrożonych wybuchem i/lub z agresywną atmosferą
- w pomieszczeniach o wysokim stężeniu rozpuszczalników
- w pobliżu basenów i innych mokrych stref
- na zewnątrz

LW45

LW25

LW15

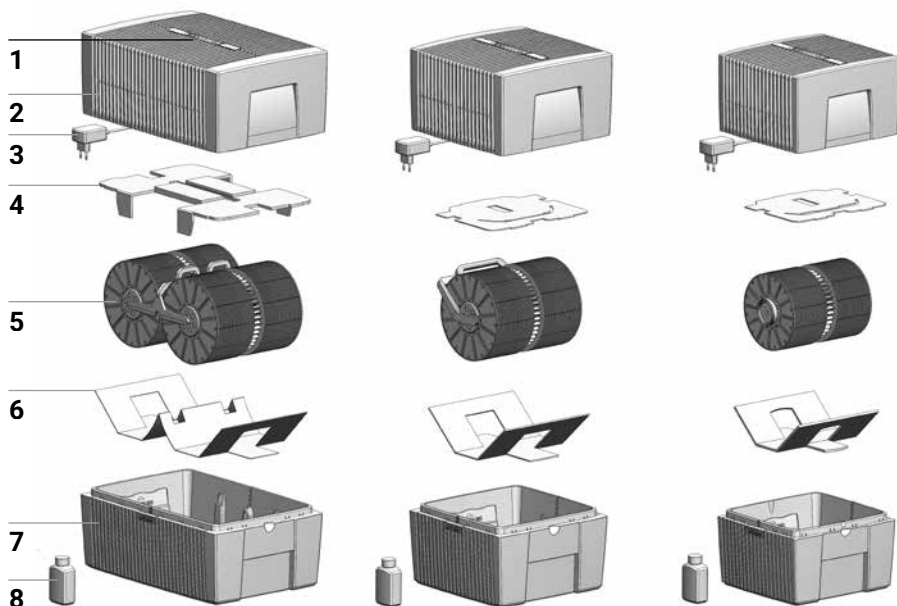

INFORMACJE PODSTAWOWE

- | | |
|-----------------------------------|---|
| 1 Panel sterowniczy | 5 System dysków |
| 2 Górną część urządzenia | 6 Zabezpieczenie transportowe |
| 3 Zasilacz wtyczkowy (zmontowany) | 7 Dolną część urządzenia |
| 4 Zabezpieczenie transportowe | 8 Opakowanie środka higienicznego 50 ml |

PRZED PIERWSZYM UŻYCIEM

Rozpakować i ustawić urządzenie. Wyjąć z pudełka opakowanie środka higienicznego 50 ml **8**. Zdjąć górną część urządzenia **2**. Usunąć zabezpieczenie transportowe **4** z górnej części urządzenia **2**. Z dolnej części urządzenia **7** wyjąć system dysków **5** i zabezpieczenie transportowe **6**.

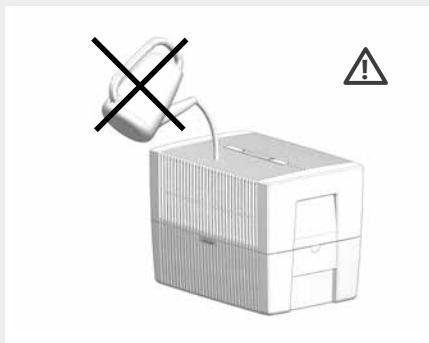
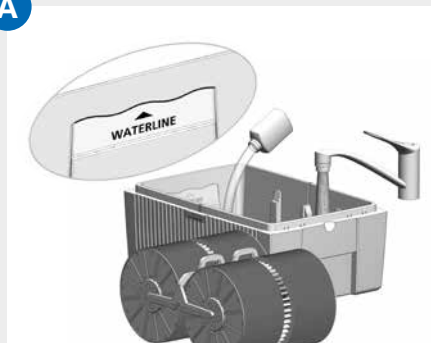
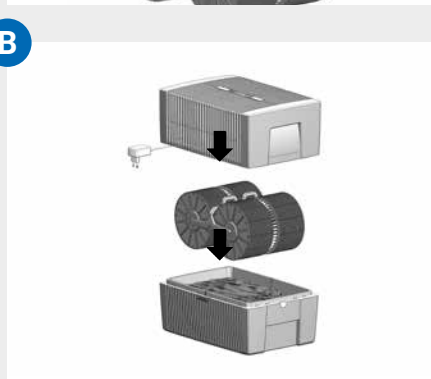
A**B****C**

URUCHOMIENIE

- A** Napełnić dolną część urządzenia **7** wodą z kranu, maks. do wskaźnika poziomu WATERLINE oraz dolać 50 ml środka higienicznego **8** (włąć całą zawartość opakowania).

! **Nigdy nie napełniać urządzenia, gdy założona jest górna jego część!**

i Dolarie środka higienicznego jest bardzo ważne dla optymalnego nawilżania powietrza.

- B** Umieścić system dysków **5** w dolnej części urządzenia **7** i nałożyć górną część urządzenia **2** na jego dolną część **7**.

- C** Włożyć wtyczkę zasilacza **3** do gniazda zasilania i przez krótkie dotknięcie przycisku **1** włączyć urządzenie.

PANEL STEROWNICZY



- 1 Przycisk WŁ / WYŁ
- 2 Lampka kontrolna WŁ / WYŁ
Świeci: WŁ
Nie świeci: WYŁ
- 3 Wskazanie prędkości wentylatora 1 - 2 - 3
- 4 Wskazanie automatycznego wyłączenia (patrz automatyczne wyłączenie)
- 5 Przycisk wyboru prędkości wentylatora 1 - 2 - 3

AUTOMATYCZNE WYŁĄCZENIE

Urządzenie wyposażone jest w funkcję automatycznego wyłączenia, sygnalizowanego wskazaniem **4**.

Urządzenie urządzenie wyłączy się automatycznie, gdy:

Co zrobić

w dolnej części urządzenia jest zbyt mało wody.

Wyłączyć urządzenie, odłączyć zasilacz od źródła zasilania, dolać wody i ponownie uruchomić urządzenie przy pomocy przycisku **1**. Patrz również auch „Konservacja i czyszczenie”, „Codzienne”

górną część urządzenia jest otwarta.

Zamknąć górną część urządzenia, „wciskając zewnętrzne końcówki zatrzasków. Wyłączyć i ponownie włączyć urządzenie za pomocą przycisku **1**.

górną część urządzenia nie jest umieszczona lub nie jest umieszczona poprawnie na jego dolnej części.

Umieścić górną część urządzenia na dolnej części. Wyłączyć i ponownie włączyć urządzenie za pomocą przycisku **1**.

KONSERWACJA I CZYSZCZENIE



Uwaga! Przy wszelkich pracach związanych z czyszczeniem i konserwacją należy odłączyć zasilacz od źródła zasilania!

CODZIENNIE

Wyłączyć urządzenie przy pomocy przycisku **1** i odłączyć zasilacz od źródła zasilania. Zdjąć górną część urządzenia, dołączyć świeżej wody do części dolnej. Nałożyć górną część. Włączyć urządzenie za pomocą przycisku **1**.

CO 10-14 DNI

Wyłączyć urządzenie i odłączyć zasilacz od źródła zasilania. Wylać brudną wodę. Usunąć szczotką i spłukać osady w dolnej części urządzenia. Wypłukać wodą system dysków. Dolną część urządzenia ponownie napełnić wodą. Dodać środek higieniczny Venta. Dozowanie – patrz skala na tylnej ścianie opakowania.

Wszelkie pozostałości w dolnej części urządzenia i w systemie dysków (białe, zielono-żółte lub brązowe osady) NIE mają negatywnego wpływu na działanie urządzenia. Dodanie środka higienicznego gwarantuje higieniczną pracę urządzenia.

CO PÓŁ ROKU

Do czyszczenia urządzenia raz na pół roku zalecamy odkamieniacz Venta. Należy zapoznać się z instrukcją obsługi załączoną do odkamieniacza Venta.

1

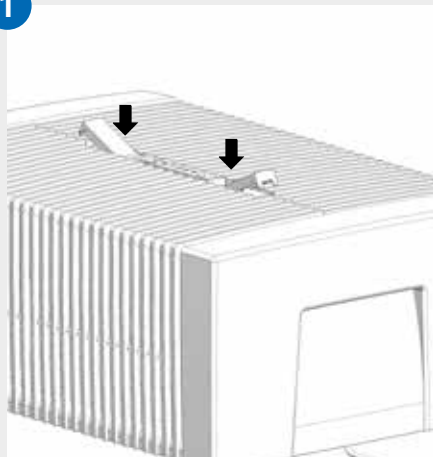

2

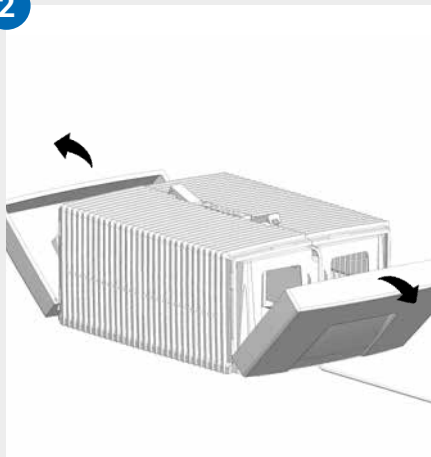

3

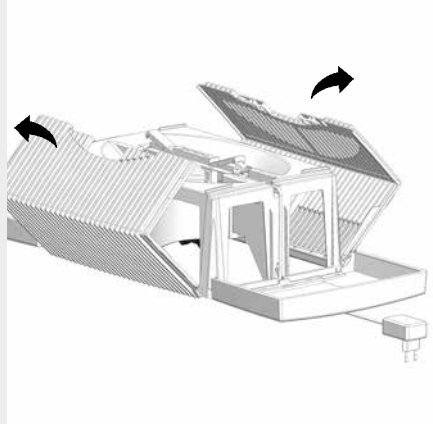

4

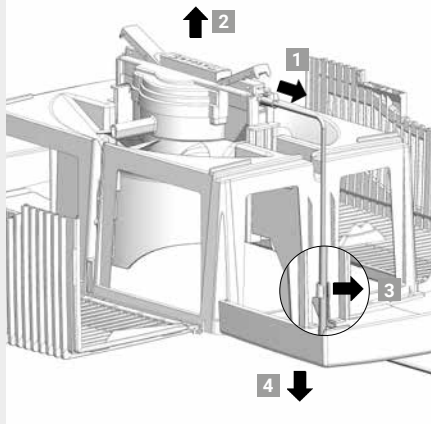

5

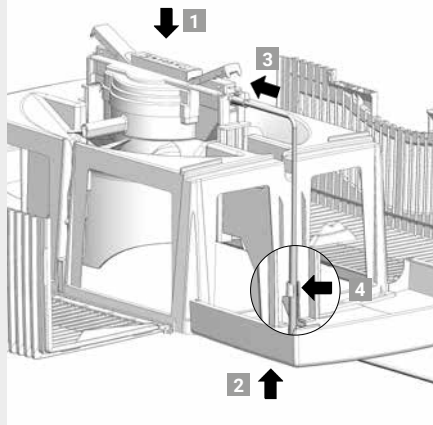

6

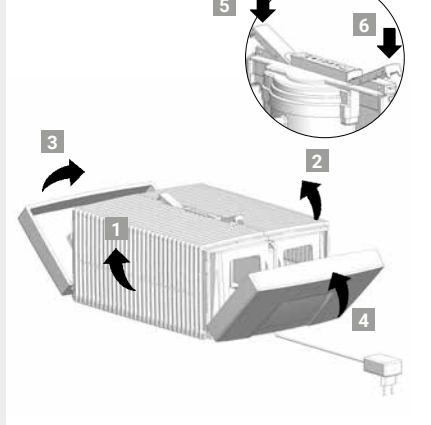

CZYSZCZENIE GÓRNEJ CZĘŚCI URZĄDZENIA



Uwaga! Należy się upewnić, że podczas przeprowadzania wszelkich czynności urządzenie jest wyłączone, a zasilacz nie jest podłączony do źródła zasilania!

-
- 01** Odłączyć górną część urządzenia od części dolnej. Wcisnąć zatrzaski tak, aby ich końcówki się podniosły.
-
- 02** Odchylić ścianki boczne.
-
- 03** Odchylić żebrowane osłony.
-
- 04** Wyciągnąć wtyczkę zasilacza z jednostki napędowej **1**. Wyjąć jednostkę napędową w górę **2**. Wyczepić przewód zasilacza z uchwyty **3** i wyciągnąć go w dół przez otwór w górnej części urządzenia **4**.



- **Nie rozmontowywać jednostki napędowej ani zasilacza, nie zanurzać ich w wodzie i nie dopuszczać do kontaktu z płynami!**
- **Jednostkę napędową, łopatki wentylatora oraz przekładnię można czyścić wyłącznie przy użyciu suchej szmatki!**
- **Rozmontowaną górną część urządzenia można myć pod bieżącą wodą!**
- **Rozmontowana górna część urządzenia musi być zupełnie sucha przed ponownym montażem!**

-
- 05** Umieścić jednostkę napędową właściwą stroną w górnej części urządzenia **1**. Wtyczkę zasilacza przełożyć od dołu przez otwór w górnej części urządzenia, poprowadzić ku górze **2** i podłączyć do jednostki napędowej aż do jej zablokowania **3**. Zamocować przewód w uchwycie **4**.
-
- 06** Zewnętrzne końcówki zatrzasków muszą być w pozycji stojącej. Zamknąć żebrowane osłony **1** i **2**, a następnie ścianki boczne **3** i **4**. Prawidłowo zamknąć górną część urządzenia, wciskając zewnętrzne końcówki zatrzasków **5** i **6**.

DANE TECHNICZNE

Model	LW 15 Classic	LW 25 Classic	LW 45 Classic
Kolory	Biały / czarny		
Zalecany do pomieszczeń*	29 m ² / 72,5 m ³	49 m ² / 122,5 m ³	68 m ² / 170 m ³
Napięcie zasilania	100-240 V, 50/60 Hz		
Poziomy mocy	3		
Emisja hałasu	20 / 21 / 25 dB(A)	21 / 26 / 36 dB(A)	20 / 26 / 37 dB(A)
Zużycie energii elektrycznej (poziomy 1-3)	2 / 2 / 3 W	2 / 4 / 6,5 W	
Pojemność zbiornika z wodą (maks.)	5 litrów	7 litrów	10 litrów
Wymiary (dł. x szer. x wys.)	26 x 28 x 31 cm	30 x 30 x 33 cm	45 x 30 x 33 cm
Masa	3 kg	3,8 kg	5,8 kg

* w odniesieniu do pomieszczenia o maks. wysokości 2,5 m

Zastrzega się prawo do dokonywania zmian i możliwość wystąpienia błędów

AKCESORIA I SERWIS

Akcesoria można zamówić telefonicznie lub online na stronie www.venta-air.com
Dane autoryzowanych punktów serwisowych podane są na odwrocie tej instrukcji.

GWARANCJA

Dzięki wysokiej jakości produktu Venta Air GmbH gwarantuje, że przy prawidłowym użytkowaniu ten produkt nie będzie podlegał awariom przez okres dwóch lat od daty nabycia. W przypadku wystąpienia wady materiału lub działania należy skontaktować się z serwisem VENTA lub lokalnym dystrybutorem. Dodatkowo obowiązują ogólne warunki gwarancji Venta dostępne na stronie: www.venta-air.com

RECYKLING I UTYLIZACJA



Materiał opakowania nadaje się do recyklingu. Opakowanie należy zutylizować w sposób przyjazny dla środowiska i zostawić je w punkcie zbiórki odpadów do recyklingu.



Symbol „**przekreślonego kubła na śmieci**” oznacza konieczność oddzielnej utylizacji zużytego sprzętu elektrycznego i elektronicznego (ZSEE). Takie urządzenia mogą zawierać substancje niebezpieczne lub zagrażające środowisku. Produkty te należy zutylizować, oddając je w odpowiednim miejscu zbiórki odpadów elektronicznych i elektronicznych (ZSEE). Nie można ich wyrzucać wraz z odpadami z gospodarstw domowych. W ten sposób można przyczynić się do ochrony zasobów i środowiska. Szczegółowych informacji na ten temat udzielą lokalne władze.

W żadnym wypadku dzieci nie powinny bawić się torbami plastikowymi i materiałami opakowaniowymi, ponieważ istnieje ryzyko zranienia lub uduszenia. Materiały takie należy przechowywać w bezpiecznym miejscu lub utylizować w sposób przyjazny dla środowiska.

CO ZROBIĆ, GDY...?



Należy się upewnić, że podczas przeprowadzania wszelkich czynności urządzenie jest wyłączone, a zasilacz nie jest podłączony do źródła zasilania!

... nie można włączyć urządzenia?

Upewnić się, że zasilacz jest podłączony do źródła zasilania.

... nie można włączyć urządzenia, choć zasilacz jest podłączony do źródła zasilania?

Upewnić się, czy zasilacz jest właściwie podłączony do jednostki napędowej.



Czynność: zdjąć górną część urządzenia. Sprawdzić prawidłowe osadzenie (patrz instrukcja czyszczenia górnej części urządzenia). Następnie ponownie uruchomić urządzenie.

... na panelu sterowniczym miga okrągła niebieska lampka kontrolna?

Urządzenie zostało automatycznie wyłączone z powodu nadmiernego obciążenia silnika (na przykład wskutek dostania się przedmiotów do wnętrza urządzenia lub w podobnej sytuacji).



Czynność: zdjąć górną część urządzenia. Upewnić się, że nic nie zakłóca swobodnego ruchu systemu dysków w dolnej części urządzenia i skrzydeł wentylatora w górnej części urządzenia. Następnie ponownie uruchomić urządzenie.

KÖSZÖNJÜK!

Meggyőződésünk, hogy ez a Venta modell még az Ön elvárásainál is jobban teljesít. Használja egészséggel!

Kérjük, regisztrálja Venta készülékét: www.venta-air.com

Kérjük, olvassa át a teljes kezelési útmutatót, és őrizze meg a későbbi használatra. Kérjük, vegye figyelembe az összes biztonsági tudnivalót, valamint a rendeltetésszerű használatot. A kezelési útmutató legfrissebb változatát weboldalunkon találja: www.venta-air.com

KEDVES VÁSÁRLÓ!

Az Classic Original Venta levegőpárásító segít egészséges szinten tartani a levegő páratartalmát és természetes úton kiszűri az abban lévő káros anyagokat. Működési elve zseniálisan egyszerű műszaki megoldásokon alapul. Nincs szüksége nedvesítő párnákra vagy szűrőkre, kizárólag vízre, amelyet az legjobbnak tartott hideg párolgás elve szerint párologtat el.

A Venta elv

Egy ventilátor beszívja a helyiséglevegőt és átvezeti azt a vízzel feltöltött levegőpárásítón, amelyben speciális elrendezésű korongkötegek forognak. Ezek felületéről a készülék higiénikusan tiszta vizet párologtat a helyiségbe.

TARTALOMJEGYZÉK

Biztonsági tudnivalók	161	Automatikus kikapcsolás	166
Szállítási terjedelem	163	Karbantartás és tisztítás	167
Szimbólumok	163	A készülék felső részének tisztítása	169
Rendeltetésszerű használat	163	Műszaki adatok	170
Nem rendeltetésszerű használat	163	Tartozékok és szerviz	170
Áttekintés	164	Garancia	170
Az első használat előtt	164	Újrahasznosítás és hulladékkezelés	171
Üzembe helyezés	165	Mit tegyek, ha ...?	171
Kezelőfelület	166		

BIZTONSÁGI TUDNIVALÓK

- Ez a készülék 8 évnél idősebb gyermekek és korlátozott testi, érzékszervi vagy szellemi képességekkel, vagy elégséges tapasztalattal és ismeretekkel nem rendelkező személyek általi használatra alkalmas, amennyiben felügyelik őket, vagy elmagyarázzák nekik a készülék biztonságos használatának módját, és megértették a fennálló veszélyeket.
- Az üzembe helyezés előtt olvassa el teljes terjedelmében a kezelési útmutatót, és gondosan őrizze meg későbbi felhasználásra.
- A készülék nem játékszer.
- A tisztítást és a felhasználó általi ápolást nem végezhetik 8 évnél fiatalabb gyermekek, csak ha felügyelik őket.
- Tartsa távol a 8 évnél fiatalabb gyermekeket a készüléktől és annak hálózati adapterétől.
- A készülék szakszerűtlen használata a készülék károsodásához és testi sérülésekhez vezethet.
- A készüléket kizárólag egy erre alkalmas hálózati csatlakozóaljzathoz csatlakoztassa, amelynek hálózati feszültsége megegyezik a készülék adattábláján megadott értékkel.
- Ez a készülék kizárólag a következő hálózati adapterekről üzemeltethető: „Model Nr. BI13-240050-Cd / FJSW1982400500E”.
- A készüléket tilos üzembe helyezni, ha sérült a hálózati adapter hálózati kábele vagy hálózati csatlakozódugója.
- Minden tisztítási vagy karbantartási munka előtt, valamint a készülék áthelyezése vagy szállítása előtt húzza ki a hálózati adaptert a fali aljzatból.
- A készüléket tilos üzembe helyezni, ha leesett vagy más módon megsérült.
- Elektromos készülékeken kizárólag szakemberek végezhetnek javításokat. A szakszerűtlen javítások súlyos veszélyekkel járhatnak a felhasználó számára.
- Ne üljön rá a készülékekre és ne helyezzen rá tárgyakat.
- Ne dugjon idegen tárgyakat a készülékbe.
- Ne merítse a készülék felső részét vízbe vagy más folyadékba.
- Ne töltse túl a készüléket.
- A készüléket teli tartállyal szállítani vagy megbillenteni tilos.

- A hálózati adaptert tilos a hálózati kábelnél fogva, illetve vizes kézzel kihúzni a fali aljzatból.
- A készüléket csak teljesen összeszerelt állapotban szabad üzembe helyezni.
- A készüléket kizárólag vízszintes és száraz felületen állítsa fel.
- A készüléket úgy állítsa fel, hogy ne lehessen feldönteni, és senki se botolhasson meg a készülékben vagy a kábelben.
- Tartson 50 cm távolságot más tárgyaktól vagy falaktól.
- Maximális felállítási magasság: 2000 méter
- A készülék túlhevülésének/károsodásának elkerülése érdekében tilos letakarni vagy eltorlaszolni a szellőzőnyílásokat.
- Mikroorganizmusok képződéséhez vezethet, ha a helyiséglevegő relatív páratartalma, különösen télen, tartósan 60% fölött van.
- A készülék kialakításának és az abban használt hidegpárologtatási technológiának köszönhetően szakszerű használat esetén nem fordulhat elő, hogy cseppek, gőz, köd vagy vízkő formájában víz távozzon a készülékből.
- A készüléket kizárólag az ahhoz tervezett eredeti Venta tartozékokkal szabad üzemeltetni. A Venta Air GmbH nem vállal felelősséget az idegen tartozékok által okozott károkért.
- Amennyiben több napig nem használja, több napra kikapcsolja vagy hosszabb ideig elteszi a készüléket, akkor ürítse ki teljesen a vízteknőt, távolítsa el belőle a szennyeződéseket, és törölje szárazra, hogy megakadályozza a szagok vagy mikroorganizmusok képződését a pangó vízben, illetve a vízcseppekben.
- Ha nem használja a készüléket, húzza ki a hálózati adaptert a fali aljzatból.
- Akadályozza meg, hogy a készülék környéke nedves vagy vizes legyen. Ha nedveség jelenik meg, csökkentse a készülékteljesítményt. Ha nem lehet csökkenteni a készülék kimeneti teljesítményét, akkor megszakításokkal használja a készüléket. Ügyeljen arra, hogy nedvszívó anyagok, például szőnyegek, függönyök, sötétítő vagy asztalterítők ne nedvesedjenek át.

SZÁLLÍTÁSI TERJEDELEM

- 1 x Venta készülék
- 1 x palack higiénés szer, 50 ml
- 1 x rövid útmutató
- 1 x biztonsági tudnivalók

Ha egyes alkotóelemek hiányoznak vagy sérültek, forduljon szervizpartnerünkhöz vagy a helyi forgalmazóhoz.

SZIMBÓLUMOK

 Biztonsági tudnivalók: A személyi sérülések és anyagi károk elkerülése érdekében gondosan olvassa el és tartsa be őket.

 Kiegészítő információk

 Hasznos tanácsok

RENDELTETÉSSZERŰ HASZNÁLAT

Ez a Venta készülék egy háztartási készülék zárt helyiségek levegőpárásítására. A készülék nem használható a szabadban. Minden ettől eltérő felhasználás vagy a készülék módosítása szakszerűtlen használatnak minősül. A gyártó nem vállal felelősséget a szakszerűtlen használatból eredő károkért vagy sérülésekért.

NEM RENDELTETÉSSZERŰ HASZNÁLAT

A nem rendeltetésszerű használat veszélyeztetheti az egészséget és a testi épséget. Ez a következő feltételek melletti használatot foglalja magába:

- helyiségek robbanásveszélyes és/vagy maró hatású légkörrel
- helyiségek nagy oldószer-koncentrációjú levegővel
- úszómedencék vagy vizes területek közelében
- a szabad ég alatt

LW45

LW25

LW15

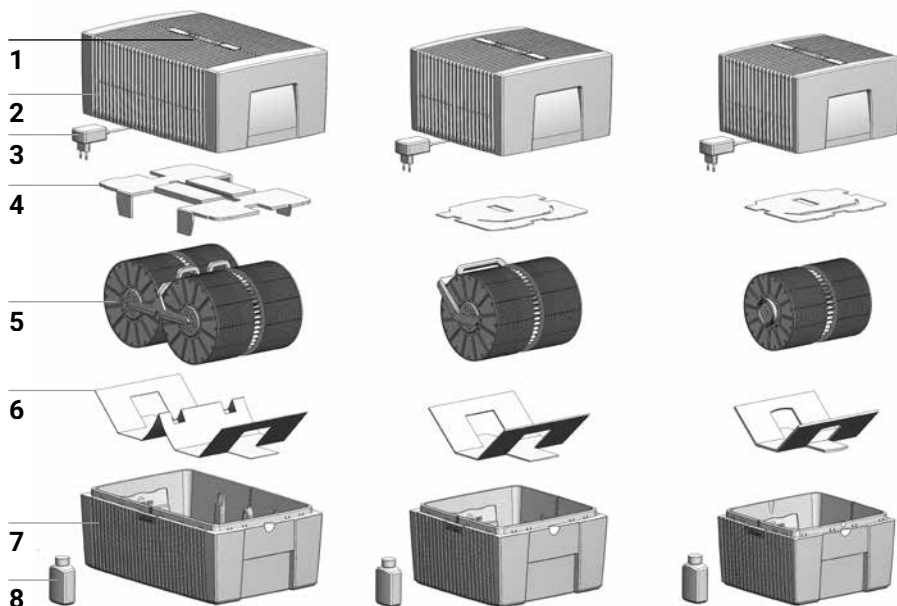

ÁTTEKINTÉS

- | | |
|------------------------------|-------------------------------|
| 1 Kezelőfelület | 5 Korongköteg |
| 2 Készülék felső része | 6 Szállításbiztosító |
| 3 Hálózati adapter (szerelt) | 7 Készülék alsó része |
| 4 Szállításbiztosító | 8 Palack higiénés szer, 50 ml |

AZ ELSŐ HASZNÁLAT ELŐTT

Csomagolja ki a készüléket, és állítsa fel. Vegye ki a higiénés szert tartalmazó 50 ml-es palackot **8** a dobozból. Vegye le a készülék felső részét **2**. Távolítsa el a felső részből **2** a szállításbiztosítót **4**. Vegye ki a korongköteget **5** az alsó részből **7**, és távolítsa el a szállításbiztosítót **6**.

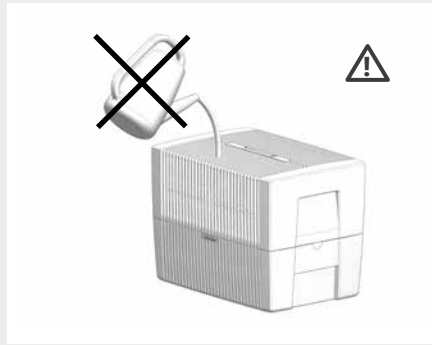
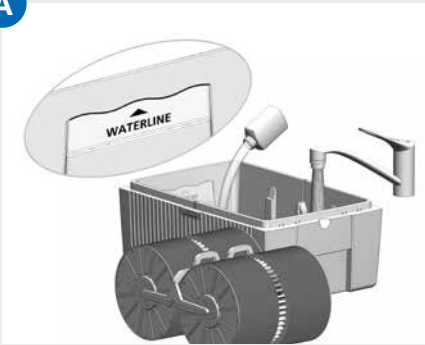
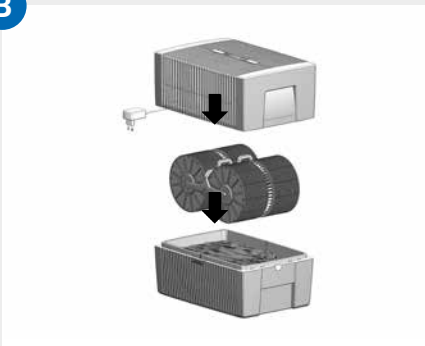
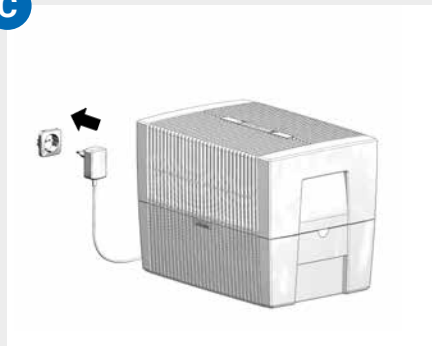
A**B****C**

ÜZEMBE HELYEZÉS

- A** Töltse fel csapvízzel az alsó részt **7** maximum a WATERLINE jelölésig, majd töltsön be 50 ml higiénés szert **8** (a palack teljes tartalmát).

! **Soha nem szabad a készüléket feltölteni, ha a felső rész fel van helyezve!**

i A higiénés szer betöltése rendkívül fontos, mivel ez biztosítja a levegő optimális párásítását.

- B** Helyezze be a korongköteget **5** az alsó részbe **7**, majd helyezze a felső részt **2** az alsóra **7**.

- C** Csatlakoztassa a hálózati adapter hálózati csatlakozódugóját **3**, majd kapcsolja be a készüléket a kezelőfelületen **1** lévő Power gomb  rövid megérintésével.

KEZELŐFELÜLET



- 1 BE / KI gomb
- 2 BE / KI üzemm kijelző
Világít: BE
Nem világít: KI
- 3 Ventilátorfokozat kijelzése 1 - 2 - 3
- 4 Automatikus kikapcsolás kijelzése
(lásd az Automatikus kikapcsolást)
- 5 Ventilátorfokozat kiválasztó gombja
1 - 2 - 3

AUTOMATIKUS KIKAPCSOLÁS

A készülék automatikus kikapcsolás funkcióval rendelkezik, amelyet a kijelzés **4** mutat.

A készülék automatikusan Mi a teendő? kikapcsol, ha:

túl kevés víz van a készülék alsó részében.

Kapcsolja ki a készüléket, és húzza ki a hálózati adaptert a fali aljzatból. Töltsön bele újra vizet, majd helyezze üzembe a gombbal **1**. Lásd a „Karbantartás és tisztítás”, valamint a „Naponta” pontokat is.

Kinyitották a készülék felső részét.

Reteszelve a felső részt a reteszelő gombok külső végeinek lenyomásával. Kapcsolja ki, majd be a készüléket a gombbal **1**.

A felső rész nincsen rajta vagy nem megfelelően van rajta az alsó részen.

Helyezze a felső részt az alsóra. Kapcsolja ki, majd be a készüléket a gombbal **1**.

KARBANTARTÁS ÉS TISZTÍTÁS



Figyelem: Valamennyi tisztítási és karbantartási munkánál húzza ki a hálózati adaptert a fali aljzatból!

NAPONTA

Kapcsolja ki a készüléket a gombbal **1**, és húzza ki a hálózati adaptert a fali aljzatból. Vegye le a felső részt, és töltsön friss vizet az alsó részbe. Helyezze fel a felső részt. Kapcsolja be a készüléket a gombbal **1**.

10–14 NAPONTA

Kapcsolja ki a készüléket, és húzza ki a hálózati adaptert a fali aljzatból. Öntse ki a szennyezett vizet. Törölje ki a készülék alsó részében maradt lerakódásokat, és öblítse ki. Öblítse ki vízzel a korongköteget. Töltse fel újra a készülék alsó részét vízzel. Töltsön be ismét Venta higiénés szert. Az adagoláshoz lásd a skálát a palack hátoldalán.

Az alsó részben és a korongkötegen látható maradványok (fehér, zölde-sárgás vagy barna lerakódások) NEM befolyásolják a készülék működését. A Venta higiénés szer hozzáadása kifogástalan üzemelést biztosít.

FÉLÉVENTE

A féléves tisztításhoz a Venta tisztítószert ajánljuk. Kérjük, kövesse a Venta tisztítószert mellékelt használati utasításokat.

1

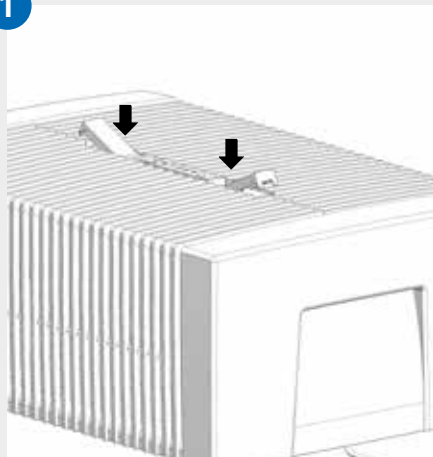

2

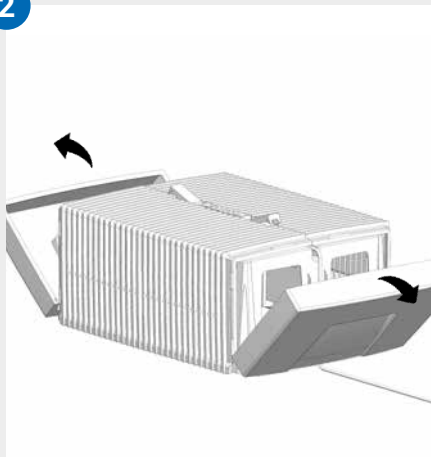

3

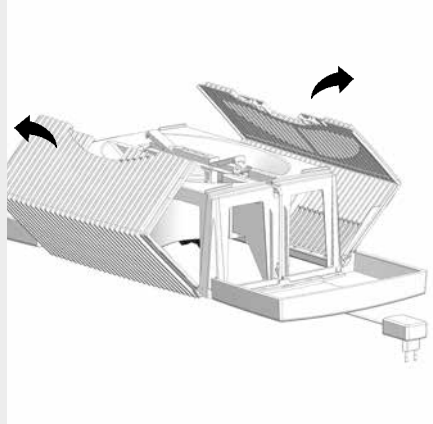

4

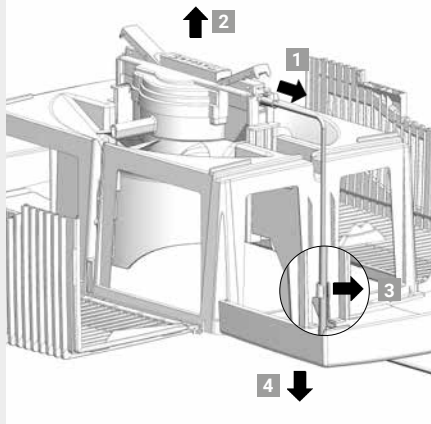

5

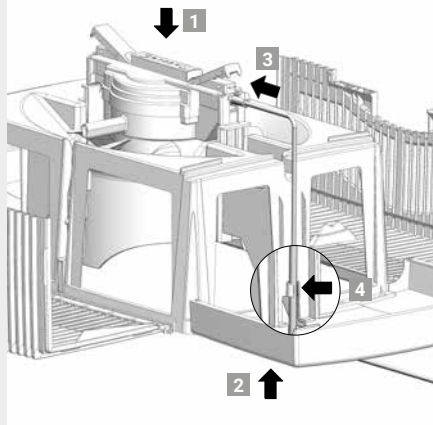

6

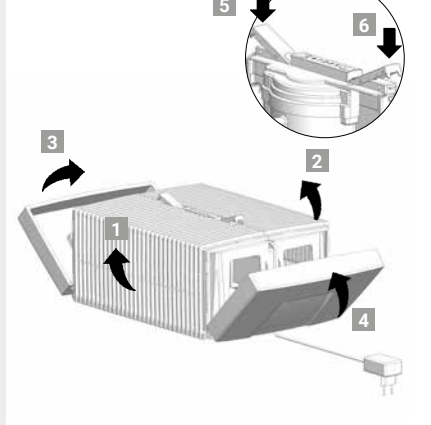

A KÉSZÜLÉK FELSŐ RÉSZÉNEK TISZTÍTÁSA



Figyelem! Gondoskodjon róla, hogy a készülék minden intézkedésnél ki legyen kapcsolva és a hálózati adapter ki legyen húzva a fali aljzatból!

- 01 Vegye le a felső részt az alsó részről. Nyomja meg a reteszelő gombokat, amíg a másik végük ki nem áll.

- 02 Hajtsa ki az oldalrészeket.

- 03 Hajtsa ki a bordázott oldalszárnyakat.

- 04 Húzza ki a hálózati adapter csatlakozódugóját a hajtóegységből **1**. Vegye ki a hajtóegységet felfelé **2**. Lazítsa ki a tartóból a hálózati adapter kábelét **3**, és húzza ki lefelé a készülék felső részének nyílásán keresztül **4**.



- **A hajtóegységet és a hálózati adaptert ne szerelje szét, ne merítse vízbe és óvja a folyadékotól!**
 - **A hajtóegységet a ventilátorlapáttal és a hajtóművet csak száraz törlőkendővel tisztítsa meg!**
 - **A szétszerelt felső rész folyó víz alatt is megtisztítható!**
 - **A szétszerelt felső résznek teljesen száraznak kell lennie a felszerelés előtt!**
-

- 05 Helyezze be a hajtóegységet a megfelelő oldalával a felső részre **1**. Tolja át a hálózati adapter csatlakozódugóját alulról a felső rész nyílásán keresztül **2**, majd csatlakoztassa a hajtóegységhez, amíg a helyére nem pattan **3**. Rögzítse a kábelt a tartóban **4**.

- 06 A reteszelő gombok külső részeinek ki kell állniuk. Hajtsa fel a bordázott oldalszárnyakat **1** és **2**, majd az oldalrészeket **3** és **4**. Reteszelve megfelelően a felső részt a reteszelő gombok **5** és **6** külső végeinek lenyomásával.

MŰSZAKI ADATOK

Modell	LW 15 Classic	LW 25 Classic	LW 45 Classic
Színek	Fehér / Fekete		
Helyiségméret*	29 m ² / 72,5 m ³	49 m ² / 122,5 m ³	68 m ² / 170 m ³
Hálózati feszültség	100-240 V, 50/60 Hz		
Teljesítményfokozatok	3		
Zajkibocsátás	20 / 21 / 25 dB(A)	21 / 26 / 36 dB(A)	20 / 26 / 37 dB(A)
Áramfogyasztás (1-3. fokozat)	2 / 2 / 3 watt	2 / 4 / 6,5 watt	
Vízterfogat (max.)	5 liter	7 liter	10 liter
Méreték (ho × szé × ma)	26 × 28 × 31 cm	30 × 30 × 33 cm	45 × 30 × 33 cm
Súly	3 kg	3,8 kg	5,8 kg

* max. 2,5 m szobamagasság esetén

Módosítások és tévedések joga fenntartva

TARTOZÉKOK ÉS SZERVIZ

A tartozékokat telefonon vagy a www.venta-air.com weboldalon lehet megrendelni. Szervizpartnereink elérhetőségeit az útmutató hátoldalán találja.

GARANCIA

A Venta Air GmbH a termék kiváló minősége alapján a vásárlás időpontjától számított két évig garatálja, hogy szakszerű használat mellett nem hibásodik meg a készülék. Amennyiben mégis anyag- vagy gyártási hibát észlelne, forduljon a VENTA ügyfélszolgálatához vagy a helyi forgalmazóhoz. Ezen kívül a Venta általános jótállási feltételei érvényesek: www.venta-air.com

ÚJRAHASZNOSÍTÁS ÉS HULLADÉKKEZELÉS



A csomagolóanyag újrahasznosítható. Kérjük, a csomagolást környezetkímélő módon ártalmatlanítsa, juttassa el egy hulladékgyűjtő pontra.



Az „**áthúzott szemetes**” szimbólum arra utal, hogy a használt elektromos és elektronikus készülékek (WEEE) hulladékkezelését külön kell végezni. Az ilyen készülékek veszélyes és környezetkárosító anyagokat tartalmazhatnak.

■ Az ilyen termékeket egy elektromos és elektronikus készülékek számára kijelölt újrahasznosítási gyűjtőhelyen kell leadni, azokat tilos a vegyes kommunális hulladékba dobni. Ezáltal hozzájárul az erőforrások és a környezet védelméhez. További információkért forduljon a helyi hatóságokhoz.

Sérülés- és fulladásveszély miatt a gyermekek nem játszhatnak a műanyagzacskókkal és csomagolóanyagokkal. Az ilyen anyagokat biztonságosan tárolja vagy környezetbarát módon ártalmatlanítsa.

MIT TEGYEK, HA ...?



Gondoskodjon róla, hogy a készülék minden intézkedésnél ki legyen kapcsolva és a hálózati adapter ki legyen húzva a fali aljzatból!

... nem lehet bekapcsolni a készüléket?

Kérjük, ellenőrizze, hogy a hálózati adapter csatlakozik-e az áramhálózathoz.

... nem lehet bekapcsolni a készüléket, pedig a hálózati adapter csatlakozik az áramhálózathoz?

Kérjük, ellenőrizze, hogy a hálózati adapter megfelelően csatlakozik-e a hajtóegységhez.



Intézkedés: Vegye le a felső részt. Ellenőrizze a rögzítettséget (lásd A készülék felső részének tisztítása című részt). Ezt követően helyezze üzembe a készüléket.

... a kezelőfelületen villog a kerek kék üzemkijelző?

A készülék automatikusan lekapcsolt a motor túlterhelése miatt (pl. idegen testek vagy hasonlóak miatt).



Intézkedés: Vegye le a felső részt. Ellenőrizze, hogy szabadon forog-e az alsó részben lévő korongköteg, valamint a felső részben lévő ventilátorlapátok. Ezt követően helyezze üzembe a készüléket.

MNOHOKRÁT DĚKUJEME!

Jsme přesvědčeni, že tento model Venta překoná vaše očekávání, a přejeme vám s ním hodně radosti.

Zaregistrujte prosím svůj přístroj Venta: www.venta-air.com

Přečtěte si prosím celý tento návod k použití a uložte jej pro případnou pozdější potřebu, dodržujte bezpečnostní pokyny a používejte přístroj ke stanovenému účelu. Aktuální verzi návodu k použití najdete na našich webových stránkách www.venta-air.com

VÁŽENÝ ZÁKAZNÍKU

Zvlhčovač vzduchu Venta Classic Original podporuje zdravou vlhkost vzduchu a přirozeným způsobem redukuje škodliviny ve vzduchu – geniálně jednoduše a s využitím jednoduchých technických prostředků. Pracuje pouze s vodou, bez dodatečných zvlhčovacích lamel či filtrů a využívá uznávaný princip studeného odparu.

Princip Venta funguje takto

Vzduch z místnosti je ventilátorem přiváděn do zvlhčovače vzduchu, v němž rotují speciálně uspořádané disky s lamelami. Nad jejich plochami se do prostoru odpařuje hygienicky čistá voda.

OBSAH

Bezpečnostní pokyny	173	Ovládací panel	178
Rozsah dodávky	175	Automatické vypnutí	178
Symboly	175	Čištění a údržba	179
Stanovený účel použití	175	Čištění horní části přístroje	181
Použití v rozporu se stanoveným účelem	175	Technické údaje	182
Přehled	176	Příslušenství a servis	182
Před prvním použitím	176	Záruka	182
Uvedení do provozu	177	Recyklace a likvidace	183
		Co když...?	183

⚠ BEZPEČNOSTNÍ POKYNY

- Tento přístroj je vhodný pro používání dětmi od 8 let a osobami s omezenými fyzickými, smyslovými a mentálními schopnostmi nebo s nedostatečnými zkušenostmi a znalostmi, pokud jsou tyto osoby pod dohledem nebo byly zaškoleny ohledně bezpečného používání přístroje a pochopily existující rizika.
- Před uvedením do provozu si přečtěte celý návod k použití a dobře jej uschovejte pro případnou pozdější potřebu.
- Přístroj není hračkou pro děti.
- Čištění a uživatelskou údržbu nesmějí provádět děti mladší 8 let, resp. děti bez dozoru.
- Přístroj a jeho napájecí zdroj uchovávejte mimo dosah dětí mladších 8 let.
- Nesprávné použití může poškodit přístroj a způsobit tělesná poranění.
- Přístroj zapojte jen do vhodných zásuvek elektrické sítě – síťové napětí je uvedeno na typovém štítku přístroje.
- Přístroj lze používat pouze s následujícími síťovými zdroji: „Model Nr. BI13-240050-Cd / FJSW1982400500E“.
- Přístroj nikdy neuvádějte do chodu, pokud je na zásuvném síťovém zdroji poškozen síťový kabel nebo zástrčka.
- Před jakýmkoliv čištěním, údržbou, přemísťováním nebo přenášením přístroje vytáhněte síťový zdroj ze zásuvky elektrické sítě.
- Přístroj nikdy neuvádějte do chodu, pokud předtím spadl nebo je jinak poškozen.
- Opravy elektrických přístrojů smí provádět pouze odborní pracovníci. Následkem neodborných oprav mohou vzniknout závažná rizika pro uživatele.
- V žádném případě si na přístroj nesedejte a nepokládejte na něj žádné předměty.
- Nestrkejte do přístroje žádné cizí předměty.
- Horní část přístroje nikdy neponořujte do vody nebo jiných tekutin.
- Přístroj nikdy nepřeplyňujte.
- Přístroj nikdy nepřenášejte ani nepřevracejte s plným zásobníkem na vodu.
- Síťový zdroj nikdy nevytahujte ze zásuvky za napájecí kabel nebo mokřkýma rukama.
- Přístroj smí být uveden do chodu pouze v kompletně složeném stavu.



- Příklad umístění pouze na rovnou a suchou plochu.
- Příklad postavte tak, aby se nemohl převrátit a aby o něj nebo o napájecí kabel nemohl nikdo zakopnout.
- Minimální vzdálenost přístroje od předmětů a stěn musí být 50 cm.
- Maximální výška instalace: 2000 metrů
- Nikdy nezakrývejte ani neblokujte větrací otvory přístroje, zamezíte tak jeho přehřátí či poškození.
- Trvalá relativní vlhkost vzduchu v interiéru větší než 60 %, zejména v zimě, umožňuje tvorbu biologických organismů.
- Při řádném používání přístroje není vzhledem k jeho vlastnostem a k principu studeného odparu možné, aby docházelo k přímému unikání vody z přístroje ve formě kapek, páry, mlhy nebo srážení vodního kamene.
- Příklad se smí používat pouze s originálním příslušenstvím Venta, které je pro něj určeno. Společnost Venta Air GmbH neručí za škody vzniklé použitím cizího příslušenství.
- Pokud není přístroj více dní používán, je vypnut nebo na delší dobu uskladněn, je třeba vaničku na vodu úplně vyprázdnit, vyčistit od usazených nečistot a vysušit, aby se zabránilo vzniku zápachu nebo vývoji biologických organismů ve stojící vodě nebo zbytcích vody.
- Pokud přístroj nepoužíváte, vytáhněte síťový zdroj ze zásuvky elektrické sítě.
- Nedopusťte, aby prostor kolem přístroje byl vlhký nebo mokrá. Pokud se objeví vlhkost, snižte výkon přístroje. Pokud výstupní výkon přístroje nelze snížit, použijte přístroj s přestávkami. Dbejte na to, aby nezvlhly savé materiály, jako např. koberce, závěsy, záclony nebo ubrusy.

ROZSAH DODÁVKY

- 1 × přístroj Venta
- 1 × lahvička s hygienickým prostředkem 50 ml
- 1 × stručný návod
- 1 × bezpečnostní pokyny

Pokud nějaké díly chybí nebo jsou poškozeny, obraťte se prosím na našeho servisního partnera nebo na svého místního prodejce.

SYMBOLY

-  Bezpečnostní pokyny: Pozorně si je přečtěte a řiďte se jimi. Zamezíte tak poškození zdraví osob a věcným škodám.
-  Dodatečné informace
-  Užitečné rady

STANOVENÝ ÚČEL POUŽITÍ

Tento přístroj Venta je domácí spotřebič určený ke zvlhčování vzduchu v interiérech. Přístroj není vhodný pro použití ve venkovních prostorách. Jakékoli jiné použití nebo změny přístroje se považují za nesprávné používání. Výrobce neručí za škody nebo zranění způsobené nesprávným používáním.

POUŽITÍ V ROZPORU SE STANOVENÝM ÚČELEM

Použití v rozporu se stanoveným účelem může ohrozit zdraví a život. Jedná se o použití za následujících podmínek:

- V prostorách s výbušnou a/nebo agresivní atmosférou
- V prostorách s vysokou koncentrací rozpouštědel
- V blízkosti bazénů nebo mokřých ploch
- Ve venkovním prostoru

LW45

LW25

LW15

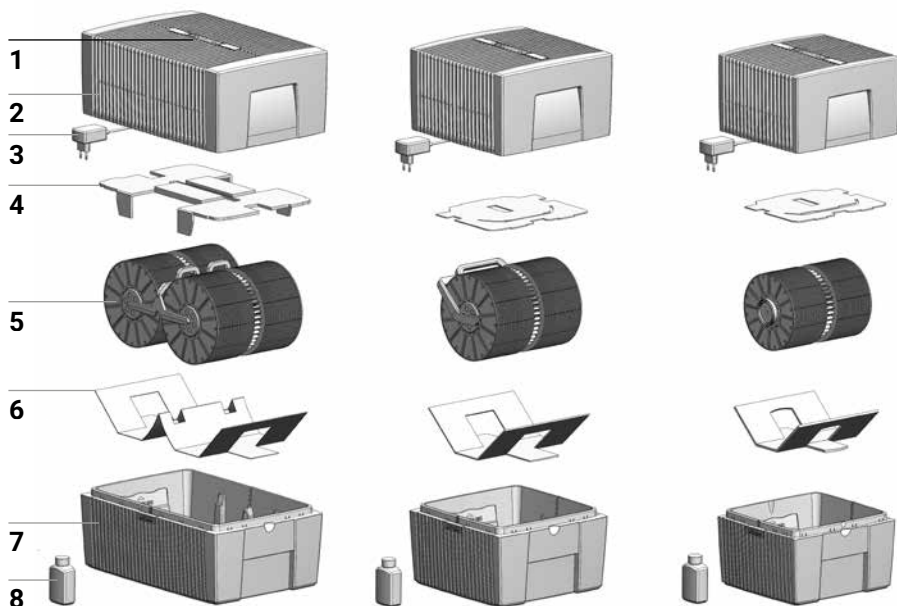

PŘEHLED

- | | |
|-----------------------------|--|
| 1 Ovládací panel | 5 Svazky disků s lamelami |
| 2 Horní část přístroje | 6 Přepravní pojistka |
| 3 Síťový zdroj (smontovaný) | 7 Spodní část přístroje |
| 4 Přepravní pojistka | 8 Lahvička s hygienickým prostředkem 50 ml |

PŘED PRVNÍM POUŽITÍM

Přístroj vybalte a postavte. Vyměňte z krabice lahvičku s hygienickým prostředkem 50 ml **8**. Sejměte horní část **2**. Z horní části **2** odstraňte přepravní pojistku **4**. Vyměňte svazek disků s lamelami **5** ze spodní části **7** a odstraňte přepravní pojistku **6**.

A

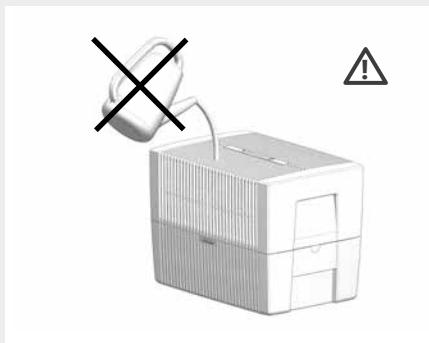
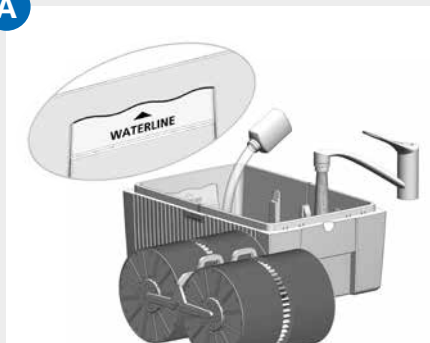

B

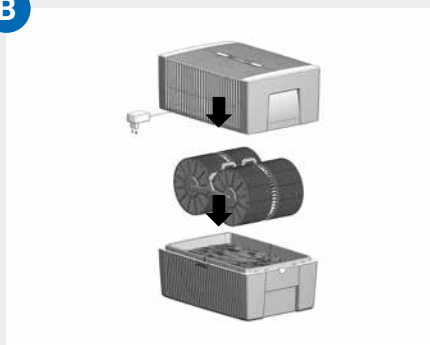

C

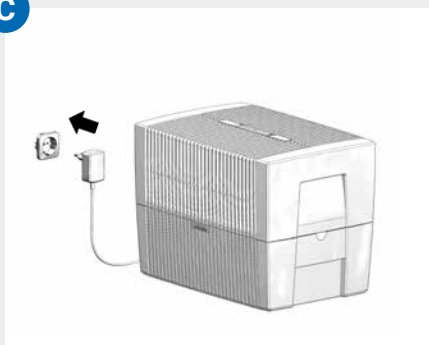

UVEDENÍ DO PROVOZU

- A** Spodní část **7** naplňte vodou z vodovodu až po rysku WATERLINE a přidejte 50 ml hygienického prostředku **8** (celý obsah lahvičky).

! **Přístroj nesmí být nikdy plněn s nasazenou horní částí!**

i Přidání hygienického prostředku je velmi důležité, protože díky němu je vzduch zvlhčován optimálně.

- B** Do spodní části **7** vložte svazek disků s lamelami **5** a poté na spodní část **7** nasadte horní část **2**.

- C** Zástrčku síťového zdroje **3** zapojte do elektrické sítě a krátkým stisknutím tlačítka **⏻** na ovládacím panelu **1** zapněte přístroj.

OVLÁDACÍ PANEL



- 1 Tlačítko Zapnout/Vypnout
- 2 Indikátor zapnutí
Trvale svítí: Zapnuto
Nesvítí: Vypnuto
- 3 Indikátor otáček ventilátoru 1 – 2 – 3
- 4 Indikátor automatického vypnutí (viz Automatické vypnutí)
- 5 Tlačítko volby otáček ventilátoru 1 – 2 – 3

AUTOMATICKÉ VYPNUTÍ

Přístroj má funkci automatického vypnutí, které je signalizováno indikátorem **4**.

Přístroj se automaticky vypne, pokud: **Co dělat**

ve spodní části přístroje je málo vody.

Přístroj vypněte, vytáhněte síťový zdroj ze zásuvky elektrické sítě, doplňte vodu, síťový zdroj opět zapojte do zásuvky a tlačítkem **1** přístroj zapněte. Viz též „Údržba a čištění“, „Denně“

horní část přístroje byla otevřena.

Stlačením vnějších krajů aretačních tlačítek horní část přístroje opět zavřete. Tlačítkem **1** přístroj vypněte a znovu zapněte.

Horní část přístroje nedosedá správně na spodní část.

Horní část nasadte správně na spodní část. Tlačítkem **1** přístroj vypněte a znovu zapněte.

ČIŠTĚNÍ A ÚDRŽBA



Upozornění: Před každým čištěním a údržbou vždy nejprve vytáhněte síťový zdroj ze zásuvky elektrické sítě!

DENNĚ

Tlačítkem **1** vypněte přístroj, vytáhněte síťový zdroj ze zásuvky. Sejměte horní část, do spodní části doplňte čerstvou vodu. Horní část znovu nasadte. Tlačítkem **1** přístroj zapněte.

KAŽDÝCH 10 - 14 DNÍ

Vypněte přístroj a vytáhněte síťový zdroj ze zásuvky. Vylijte znečištěnou vodu. Usazeniny ve spodní části odstraňte kartáčkem a vypláchněte. Svazek disků s lamelami opláchněte vodou. Spodní část přístroje opět naplňte vodou. Přidejte hygienický prostředek Venta. Dávkujte podle stupnice na zadní straně lahvičky.

Jakékoliv zbytky ve spodní části a na discích s lamelami (bílé, zelenožluté nebo hnědé usazeniny) NEMAJÍ negativní vliv na funkci přístroje. Přidáním hygienického prostředku je zajištěn bezchybný hygienický provoz.

KAŽDÉHO PŮL ROKU

K čištění každého půl roku doporučujeme používat čistič Venta. Dbejte prosím návodu na použití, který je k čističi Venta přiložen.

1

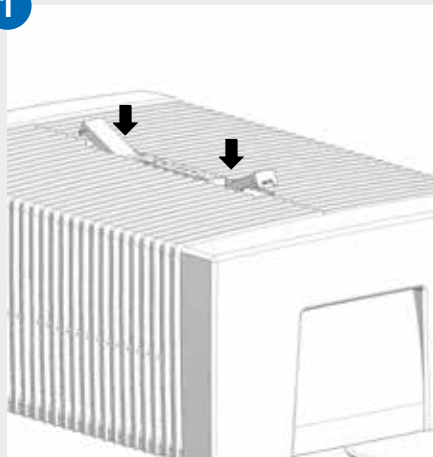

2

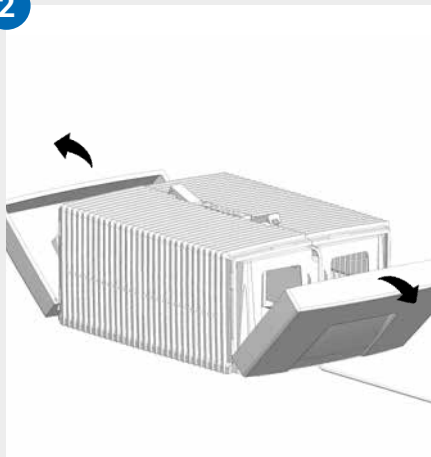

3

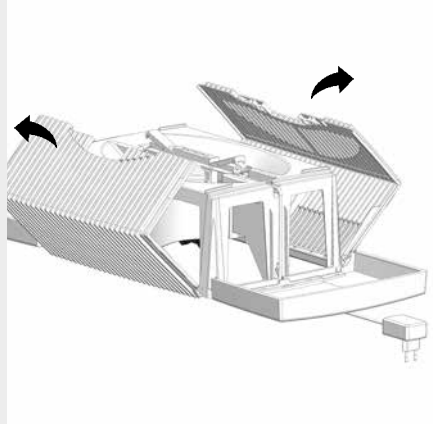

4

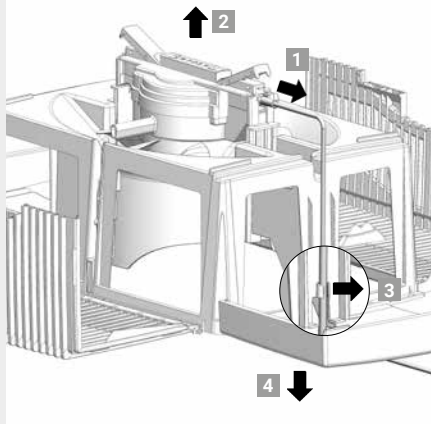

5

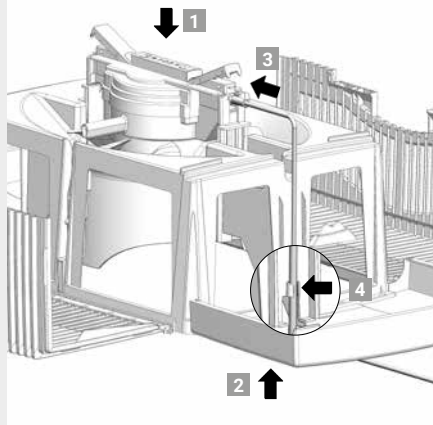

6

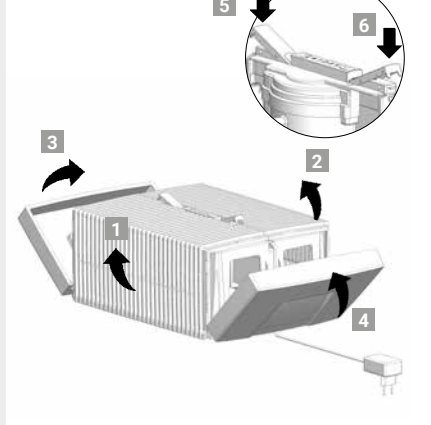

ČIŠTĚNÍ HORNÍ ČÁSTI PŘÍSTROJE



Pozor! Před prováděním jakýchkoliv úkonů musí být přístroj vypnutý a síťový zdroj vytažený ze zásuvky elektrické sítě!

-
- 01** Sejměte horní část ze spodní části přístroje. Stiskněte aretační tlačítka tak, aby konce vyčnívaly nahoru.
-
- 02** Odklopte boční díly směrem ven.
-
- 03** Odklopte žebrovaná boční křídla směrem ven.
-
- 04** Z pohonné jednotky **1** vytáhněte konektor síťového zdroje. Pohonnou jednotku vyjměte směrem vzhůru **2**. Kabel síťového zdroje uvolněte z úchytky **3** a otvorem v horní části přístroje vytáhněte směrem dolů **4**.



- **Pohonnou jednotku ani síťový zdroj nerozebírejte, neponořujte do vody a nedopusťte, aby se dostaly do kontaktu s kapalinou!**
- **Pohonnou jednotku, lopatky ventilátoru a převodovku čistěte pouze suchým hadříkem!**
- **Rozebranou horní část můžete očistit pod tekoucí vodou!**
- **Rozebraná horní část musí být před opětovnou montáží naprosto suchá!**

-
- 05** Pohonnou jednotku vložte stranově správně do horní části **1**. Konektor síťového zdroje protáhněte otvorem v horní části přístroje směrem nahoru **2** a zastrčte do pohonné jednotky tak, aby zaklapl **3**. Kabel upevněte do úchytky **4**.
-
- 06** Vnější konce aretačních tlačítek musí vyčnívat. Vyklopte vzhůru žebrovaná boční křídla **1** a **2** a poté boční díly **3** a **4**. Stlačením vnějších krajů aretačních tlačítek **5** a **6** horní část opět uzavřete.

TECHNICKÉ ÚDAJE

Model	LW 15 Classic	LW 25 Classic	LW 45 Classic
Barvy	Bílá / Černá		
Vhodná velikost místnosti*	29 m ² / 72,5 m ³	49 m ² / 122,5 m ³	68 m ² / 170 m ³
Síťové napětí	100-240 V, 50/60 Hz		
Stupně výkonu	3		
Hlučnost	20 / 21 / 25 dB(A)	21 / 26 / 36 dB(A)	20 / 26 / 37 dB(A)
Spotřeba energie (stupeň 1-3)	2 / 2 / 3 wattů	2 / 4 / 6,5 wattů	
Objem vody (max.)	5 litrů	7 litrů	10 litrů
Rozměry (D×Š×V)	26 × 28 × 31 cm	30 × 30 × 33 cm	45 × 30 × 33 cm
Hmotnost	3 kg	3,8 kg	5,8 kg

* vztaženo k výšce místnosti max. 2,5 m

Změny a chyby vyhrazeny.

PŘÍSLUŠENSTVÍ A SERVIS

Príslušenství můžete objednat telefonicky nebo online na adrese www.venta-air.com
Kontaktní údaje našich servisních partnerů najdete na zadní straně tohoto návodu.

ZÁRUKA

Vzhledem k vysoké kvalitě tohoto produktu zaručuje společnost Venta Air GmbH, že po dobu dvou let od data zakoupení nebude tento produkt při řádném používání vykazovat žádné závady. Pokud by se přesto vyskytly vady na materiálu nebo zpracování, obraťte se prosím na servisní tým Venta nebo na svého prodejce. V dalším platí všeobecné záruční podmínky společnosti Venta: www.venta-air.com

RECYKLACE A LIKVIDACE



Obalový materiál lze recyklovat. Obal prosím ekologicky zlikvidujte a odevzdejte do sběrného dvora.



Symbol „**přeškrtnutá popelnice**“ vyžaduje zvláštní likvidaci použitých elektrických a elektronických přístrojů (WEEE). Takovéto přístroje mohou obsahovat nebezpečné látky a látky ohrožující životní prostředí. Tyto výrobky je nutno odevzdat na příslušném sběrném místě určeném k recyklaci elektrických a elektronických přístrojů a nesmí být likvidovány spolu s netříděným běžným domácím odpadem. Tímto způsobem přispějete k ochraně přírodních zdrojů a životního prostředí. Další informace vám poskytnou místní úřady.

Děti si nikdy nesmějí hrát s plastovými sáčky a obalovým materiálem, protože jim hrozí nebezpečí úrazu, resp. udušení. Takový materiál bezpečně uložte nebo jej ekologicky zlikvidujte.

CO KDYŽ...?



Před prováděním jakýchkoliv úkonů musí být přístroj vypnutý a síťový zdroj vytažený ze zásuvky elektrické sítě!

... nelze přístroj zapnout?

Zkontrolujte prosím, zda je síťový zdroj zapojen do zásuvky.

... nelze přístroj zapnout, ačkoli je síťový zdroj zapojen do elektrické sítě?

Zkontrolujte prosím, zda je konektor síťového zdroje pevně zasunut v pohonné jednotce.



Postup: Sejměte horní část. Zkontrolujte, zda je konektor správně připojen (viz Čištění horní části přístroje). Poté přístroj opět uveďte do chodu.

... na ovládacím panelu bliká kulatý modrý indikátor zapnutí?

Přístroj se automaticky vypnul, protože došlo k přetížení motoru (např. v důsledku vniknutí cizího tělesa apod.).



Postup: Sejměte horní část. Zkontrolujte, zda jsou disky s lamelami ve spodní části a lopatky ventilátoru v horní části volně pohyblivé. Poté přístroj opět uveďte do chodu.

ĎAKUJEME!

Sme presvedčení, že tento model Venta prekoná vaše očakávania a dúfame, že s ním budete spokojní.

Zaregistrujte si prosím svoj prístroj Venta: www.venta-air.com

Prečítajte si prosím celý tento návod na obsluhu, uschovajte si ho na neskoršie použitie, dodržiavajte všetky bezpečnostné upozornenia a používajte prístroj v súlade s jeho stanoveným účelom. Najnovšiu verziu návodu na obsluhu nájdete na našich webových stránkach www.venta-air.com

VÁŽENÝ ZÁKAZNÍK

Zvlhčovač vzduchu Venta Classic Original podporuje zdravú vlhkosť vzduchu a prirodzene znižuje množstvo škodlivých látok vo vzduchu – geniálne jednoducho a bez veľkých technických nárokov. Pracuje len s vodou a bez ďalších zvlhčovacích vložiek alebo filtrov na základe uznávaného princípu studeného odparu.

Princíp Venta funguje takto

Vzduch v miestnosti sa ventilátorom privádza do zvlhčovača vzduchu naplneného vodou, v ktorom rotujú sofistikovane usporiadané zväzky diskov s lamelami. Cez ich plochy sa hygienicky čistá voda odparuje do priestoru.

OBSAH

Bezpečnostné pokyny	185	Ovládací panel	190
Rozsah dodávky	187	Automatické vypnutie	190
Symboly	187	Čistenie a údržba	191
Stanovený účel použitia	187	Čistenie horného dielu prístroja	193
Použitie v rozpore so stanoveným účelom	187	Technické údaje	194
Prehľad	188	Príslušenstvo a servis	194
Pred prvým použitím	188	Záruka	194
Uvedenie do prevádzky	189	Recyklácia a likvidácia	195
		Čo robiť, ak ...?	195

BEZPEČNOSTNÉ POKYNY

- Tento prístroj je vhodný na používanie deťmi od 8 rokov a osobami s obmedzenými telesnými, zmyslovými či duševnými schopnosťami alebo s nedostatočnými skúsenosťami a znalosťami, pokiaľ sú pod dozorom alebo boli poučené o bezpečnom používaní prístroja a pochopili hroziace riziká.
- Pred uvedením prístroja do prevádzky si prečítajte celý návod na obsluhu a dobre si ho uschovajte na neskoršie nahliadnutie.
- Prístroj nie je hračkou pre deti.
- Čistenie a užívateľskú údržbu nesmú vykonávať deti mladšie ako 8 rokov, resp. deti bez dozoru.
- Prístroj a jeho zásuvný napájací zdroj uchovávajte mimo dosahu detí mladších ako 8 rokov.
- Nesprávne používanie môže poškodiť prístroj a spôsobiť telesné poranenia.
- Prístroj pripájajte len k vhodným zásuvkám elektrickej siete – sieťové napätie nájdete na typovom štítku prístroja.
- Tento prístroj sa smie používať len s týmito napájacími zdrojmi: „Model Nr. BI13-240050-Cd / FJSW1982400500E“.
- Prístroj nikdy neuvádzajte do chodu, ak je poškodený sieťový kábel alebo sieťová zástrčka napájacieho zdroja.
- Pred každým čistením alebo údržbou, ako aj pri premiestňovaní alebo preprave prístroja vytiahnite napájací zdroj zo zásuvky elektrickej siete.
- Prístroj nikdy neuvádzajte do chodu, ak predtým spadol alebo bol inak poškodený.
- Opravy na elektrických prístrojoch smú vykonávať len odborníci. Neodbornými opravami môžu vzniknúť značné nebezpečenstvá pre používateľa.
- Na prístroj si v žiadnom prípade nesadajte ani naň nekladte žiadne predmety.
- Nestrkajte do prístroja žiadne cudzie predmety.
- Horný diel prístroja nikdy neponárajte do vody alebo iných kvapalín.
- Prístroj nikdy neprepĺňajte.
- Prístroj nikdy neprepravujte ani neprekláľajte s plnou nádržkou na vodu.
- Napájací zdroj nikdy nevyťahujte zo zásuvky za sieťový kábel alebo s mokkými rukami.

- Prístroj sa smie uviesť do chodu iba v kompletne zmontovanom stave.
- Prístroj umiestňujte len na rovnú suchú plochu.
- Postavte prístroj tak, aby sa nemohol prevrátiť a aby sa oň alebo o jeho sieťový kábel nikto nemohol potknúť.
- Dbajte na to, aby bol prístroj vzdialený vždy minimálne 50 cm od predmetov a stien.
- Maximálna výška inštalácie: 2000 metrov
- Nikdy nezakrývajte ani neblokujte vetracie štrbiny prístroja, zabránite tak jeho prehriatiu/poškodeniu.
- Trvalá relatívna vlhkosť vzduchu v miestnosti viac ako 60 %, predovšetkým v zime, umožňuje tvorenie biologických organizmov.
- Priame unikanie vody z prístroja vo forme kvapiek, pary, hmyly alebo usadenín vodného kameňa nie je pri správnom používaní prístroja z dôvodu jeho vlastností a princípu studeného odparu možné.
- Prístroj sa smie prevádzkovať iba s originálnym príslušenstvom Venta, ktoré je na to určené. Spoločnosť Venta Air GmbH neručí za škody spôsobené cudzím príslušenstvom.
- Pokiaľ sa prístroj nebude niekoľko dní používať, bude dlhší čas vypnutý alebo uskladnený, je nutné úplne vyprázdniť vaničku na vodu, očistiť ju od zvyškov nečistôt a vysušiť, aby v stojacej vode alebo vo zvyškoch vody nedošlo k vzniku zápachu alebo vývinu biologických organizmov.
- Keď prístroj nepoužívate, vytiahnite napájací zdroj zo zásuvky elektrickej siete.
- Dbajte na to, aby priestor okolo prístroja nebol vlhký alebo mokrý. Ak sa vyskytne vlhkosť, znížte výkon prístroja. Ak výstupný výkon prístroja nie je možné znížiť, používajte prístroj s prestávkami. Dbajte na to, aby nezvlhli savé materiály, ako sú napríklad koberce, závesy, záclony alebo obrusy.

ROZSAH DODÁVKY

- 1 x prístroj Venta
- 1 x fľaštička hygienického prostriedku 50 ml
- 1 x stručný návod
- 1 x bezpečnostné pokyny

Ak niektoré diely chýbajú alebo sú poškodené, obráťte sa na nášho servisného partnera alebo na svojho miestneho predajcu.

SYMBOLY

 Bezpečnostné pokyny: Pozorne si ich prečítajte a dodržiavajte ich, aby ste predišli poraneniam a vecným škodám.

 Doplnujúce informácie

 Užitočné tipy

STANOVENÝ ÚČEL POUŽITIA

Tento prístroj Venta je domáci spotrebič určený na zvlhčovanie vzduchu v interiéroch.

Prístroj nie je vhodný na použitie vo vonkajšom priestore. Akékoľvek iné použitie alebo zmena prístroja sa považuje za použitie v rozpore so stanoveným účelom. Výrobca neručí za škody alebo poranenia v dôsledku nesprávneho použitia.

POUŽITIE V ROZPORE SO STANOVENÝM ÚČELOM

Použitie v rozpore so stanoveným účelom môže predstavovať ohrozenie zdravia a života. K tomu patrí použitie za nasledujúcich podmienok:

- V priestoroch s nebezpečenstvom výbuchu a/alebo agresívnymi atmosférami
- V priestoroch s vysokou koncentráciou rozpúšťadiel
- V blízkosti bazénov alebo mokrych plôch
- Na voľnom priestranstve

LW45

LW25

LW15

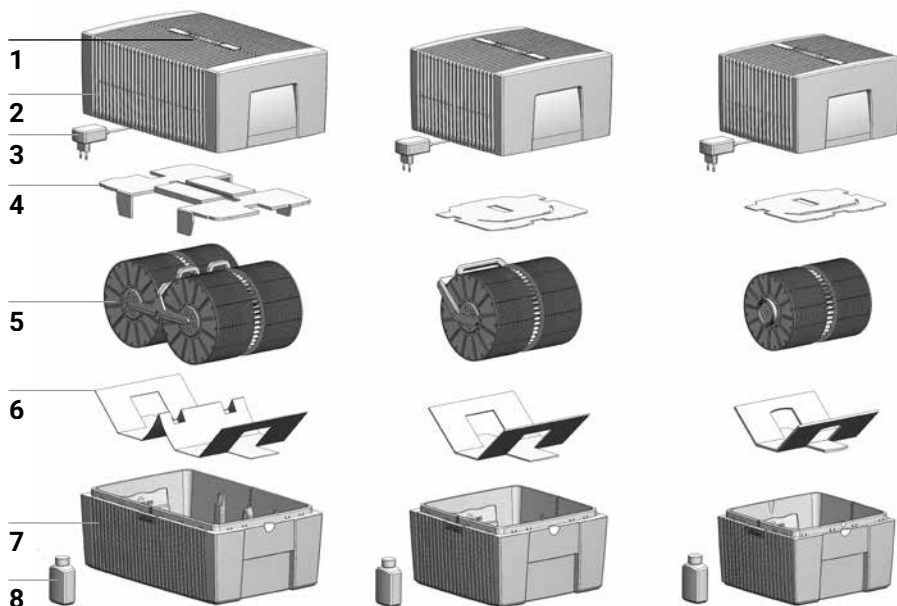

PREHĽAD

- | | |
|---------------------------------------|--|
| 1 Ovládací panel | 5 Zväzky diskov s lamelami |
| 2 Horný diel prístroja | 6 Prepravná poistka |
| 3 Zásuvný napájací zdroj (zmontovaný) | 7 Dolný diel spotrebiča |
| 4 Prepravná poistka | 8 Fľaša hygienického prostriedku 50 ml |

PRED PRVÝM POUŽITÍM

Vybalte prístroj a postavte ho. Vyberte z krabice fľaštičku hygienického prostriedku 50 ml **8**. Dajte dole horný diel prístroja **2**. Odstráňte prepravnú poistku **4** z horného dielu **2**. Vyberte zväzky diskov **5** z dolného dielu **7** a odstráňte prepravnú poistku **6**.

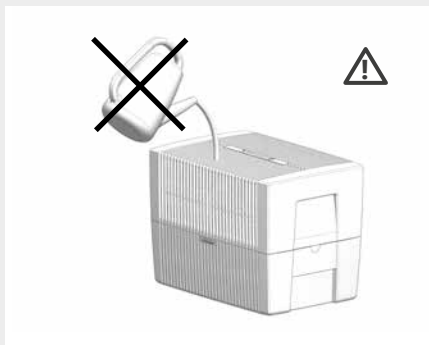
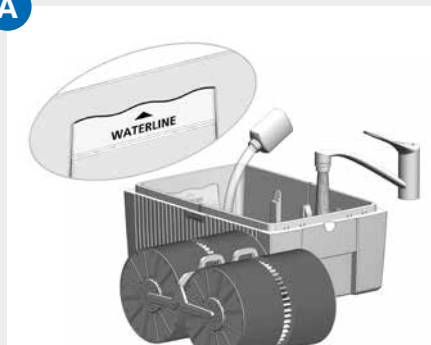
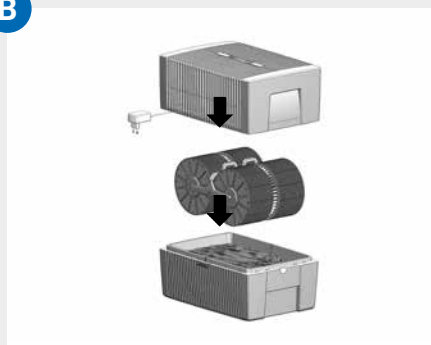
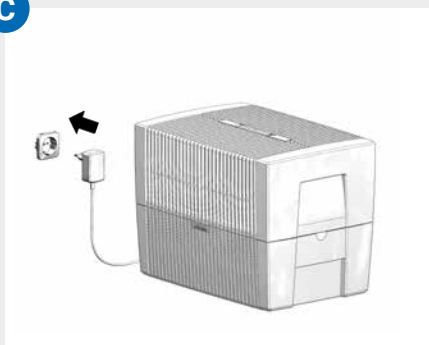
A**B****C**

UVEDENIE DO PREVÁDZKY

- A** Naplňte dolný diel **7** vodou z vodovodu až po značku WATERLINE a pridajte 50 ml hygienického prostriedku **8** (celý objem fľaštičky).

! **Prístroj sa nikdy nesmie plniť s nasadeným horným dielom!**

i Pridanie hygienického prostriedku je veľmi dôležité, lebo tým bude zvlhčovanie vzduchu optimálne.

- B** Vložte zväzky diskov s lamelami **5** do dolného dielu **7** a nasadte horný diel **2** na dolný diel **7**.

- C** Zapojte napájací zdroj **3** do elektrickej siete a krátkym stisnutím tlačidla **⏻** na ovládacom paneli **1** zapnite prístroj.

OVLÁDACÍ PANEL



- 1 Tlačidlo Zapnúť/Vypnúť
- 2 Indikátor zapnutia
Svieti trvale: Zapnuté
Nesvieti: Vypnuté
- 3 Indikátor otáčok ventilátora
1 – 2 – 3
- 4 Indikátor automatického vypnutia
(pozri Automatické vypnutie)
- 5 Voľba otáčok ventilátora
1 – 2 – 3

AUTOMATICKÉ VYPNUTIE

Prístroj má funkciu automatického vypnutia, ktoré je signalizované indikátorom **4**.

Prístroj sa automaticky vypne, ak: **Čo robiť**

v dolnom dielu prístroja je málo vody.

Prístroj vypnite, vytiahnite napájací zdroj zo zásuvky, doplňte vodu, napájací zdroj znovu zapojte do elektrickej siete a tlačidlom **1** prístroj zapnite. Pozri aj „Čistenie a údržba“, „Denne“.

horný diel prístroja bol otvorený.

Zatlačením na vonkajšie konce blokovacích tlačidiel horný diel znovu pevne uzavrite. Prístroj vypnite a znovu zapnite tlačidlom **1**.

horný diel nesedí správne na dolnom dielu.

Nasadte správne horný diel na dolný diel. Prístroj vypnite a znovu zapnite tlačidlom **1**.

ČISTENIE A ÚDRŽBA



Pozor: Pred akýmkoľvek úkonmi čistenia a údržby vyťahnite napájací zdroj zo zásuvky elektrickej siete!

DENNE

Vypnite prístroj tlačidlom **1**, vyťahnite napájací zdroj zo zásuvky elektrickej siete. Odoberte horný diel, do dolného dielu doplňte vodu. Nasadte horný diel. Zapnite prístroj tlačidlom **1**.

KAŽDÝCH 10 - 14 DNÍ

Vypnite prístroj a vyťahnite napájací zdroj zo zásuvky elektrickej siete. Vylejte znečistenú vodu. Kefou odstráňte a vypláchnite všetky usadeniny z dolného dielu. Zväzok diskov s lamelami opláchnite vodou. Spodný diel znovu naplňte vodou. Pridajte hygienický prostriedok Venta. Dávkujte podľa stupnice na zadnej strane fľaštičky.

Akékoľvek zvyšky v dolnom dielu a na zväzkoch diskov s lamelami (biele, zeleno-žltkasté alebo hnedé usadeniny) NEMAJÚ negatívny vplyv na funkciu prístroja. Pridanie hygienického prostriedku zaisťuje dokonalú hygienickú prevádzku.

KAŽDÉHO POL ROKA

Na polročné čistenie odporúčame čistiaci prostriedok Venta. Dodržiavajte návod na použitie priložený k čistiacemu prostriedku Venta.

1

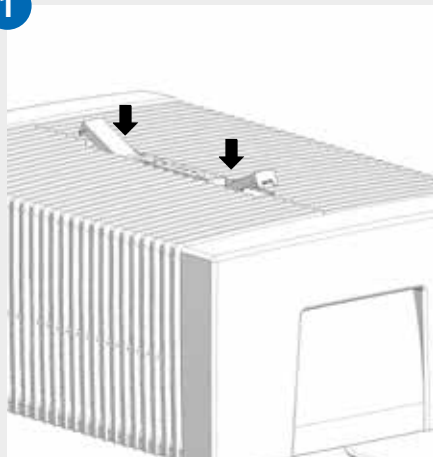

2

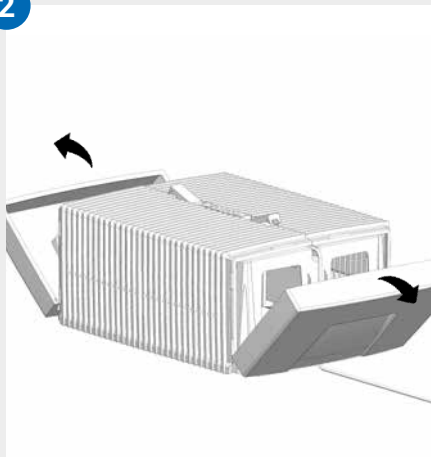

3

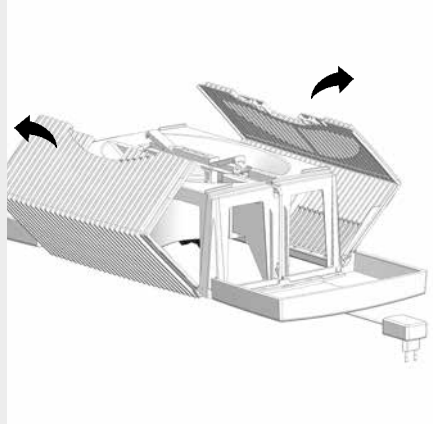

4

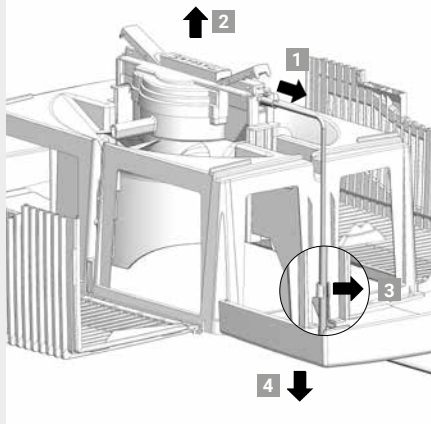

5

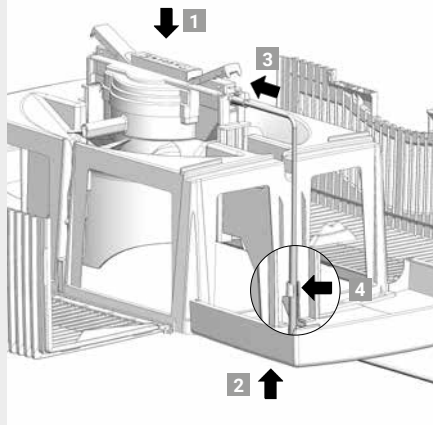

6

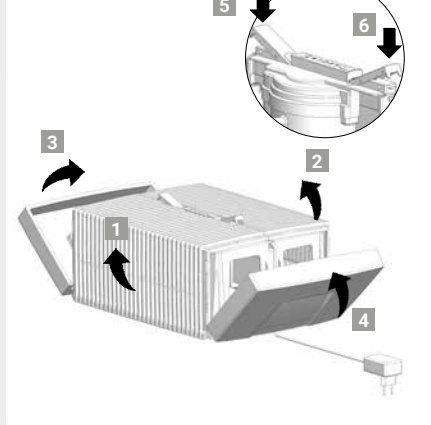

ČISTENIE HORNÉHO DIELU PRÍSTROJA



Pozor! Pri všetkých úkonoch čistenia a údržby musí byť prístroj vypnutý a napájací zdroj vytiahnutý zo zásuvky elektrickej siete!

-
- 01** Odoberte horný diel z dolného dielu. Zatlačte na blokovacie tlačidlá tak, aby ich konce vyčnievali nahor.
-
- 02** Odklopte bočné diely smerom von.
-
- 03** Odklopte rebrované bočné krídla smerom von.
-
- 04** Vytiahnite z hnacej jednotky konektor napájacieho zdroja **1**. Vyberte hnaciu jednotku smerom nahor **2**. Uvoľnite z držiaka kábel napájacieho zdroja **3** a vytiahnite ho cez otvor horného dielu smerom nadol **4**.



- **Hnaciú jednotku a napájací zdroj nerozoberajte, neponárajte do vody a zabráňte ich kontaktu s kvapalinou!**
- **Hnaciú jednotku s lopatkami ventilátora a prevodovkou čistite len suchou handričkou!**
- **Rozložený horný diel možno čistiť pod tečúcou vodou!**
- **Rozložený horný diel musí byť pred montážou absolútne suchý!**

-
- 05** Správnou stranou zasaďte hnaciu jednotku do horného dielu **1**. Pretiahnite konektor napájacieho zdroja zdola cez otvor horného dielu smerom nahor **2** a zasuňte ho do hnacej jednotky, kým nezacvakne **3**. Upevnite kábel v držiaku **4**.
-
- 06** Vonkajšie konce blokovacích tlačidiel musia vyčnievať nahor. Rebrované bočné krídla **1** a **2** vyklopte nahor, následne aj bočné diely **3** a **4**. Zatlačením na vonkajšie konce blokovacích tlačidiel **5** a **6** znova pevne uzavrite horný diel.

TECHNICKÉ ÚDAJE

Model	LW 15 Classic	LW 25 Classic	LW 45 Classic
Farby	Biela / Čierna		
Vhodnosť pre veľkosť miestnosti*	29 m ² / 72,5 m ³	49 m ² / 122,5 m ³	68 m ² / 170 m ³
Sieťové napätie	100-240 V, 50/60 Hz		
Výkonové stupne	3		
Hlučnosť	20 / 21 / 25 dB(A)	21 / 26 / 36 dB(A)	20 / 26 / 37 dB(A)
Spotreba energie (stupeň 1 – 3)	2 / 2 / 3 Watt	2 / 4 / 6,5 Watt	
Objem vody (max.)	5 litrov	7 litrov	10 litrov
Rozmery (d × š × v)	26 × 28 × 31 cm	30 × 30 × 33 cm	45 × 30 × 33 cm
Hmotnosť	3 kg	3,8 kg	5,8 kg

* vo vzťahu k výške miestnosti max. 2,5 m

Zmeny a omyly vyhradené.

PRÍSLUŠENSTVO A SERVIS

Príslušenstvo si môžete objednať telefonicky alebo online na adrese

www.venta-air.com

Kontaktné údaje našich servisných partnerov nájdete na zadnej strane tohto návodu.

ZÁRUKA

Vzhľadom na vysokú kvalitu tohto produktu zaručuje spoločnosť Venta Air GmbH, že po dobu dvoch rokov od dátumu nákupu nebude tento výrobok pri správnom používaní vykazovať žiadne poruchy. Ak by sa predsa len vyskytla chyba materiálu alebo spracovania, obráťte sa prosím na servisný tím Venta alebo na svojho predajcu. Platia tiež všeobecné záručné podmienky spoločnosti Venta:

www.venta-air.com

RECYKLÁCIA A LIKVIDÁCIA



Obalový materiál je recyklovateľný. Obal prosím ekologicky zlikvidujte a odvezte do zberne druhotných surovín.



Symbol „**preškrtnutá smetná nádoba na kolieskach**“ si vyžaduje samostatnú likvidáciu odpadu z elektrických a elektronických zariadení (WEEE).

Takéto prístroje môžu obsahovať nebezpečné látky ohrozujúce životné prostredie. Tieto výrobky treba zlikvidovať na určenom zbernom mieste na recykláciu elektrických a elektronických zariadení a nesmú sa likvidovať v netriedenom domovom odpade. Prispějete tým k ochrane prírodných zdrojov a životného prostredia. Ďalšie informácie vám poskytnú miestne úrady.

Deti sa nikdy nesmú hrať s plastovými vreckami a obalovým materiálom, pretože im hrozí nebezpečenstvo poranenia, resp. udusenía. Takýto materiál bezpečne uskladnite alebo ekologicky zlikvidujte.

ČO ROBIŤ, AK ...?



Pri všetkých úkonoch čistenia a údržby musí byť prístroj vypnutý a napájací zdroj vytiahnutý zo zásuvky elektrickej siete!

... sa prístroj nedá zapnúť?

Skontrolujte prosím, či je napájací zdroj zapojený do elektrickej siete.

... sa prístroj nedá zapnúť, hoci je napájací zdroj zapojený do zásuvky elektrickej siete?

Skontrolujte prosím, či je konektor napájacieho zdroja pevne zasunutý do hnacej jednotky.



Postup: Odoberte horný diel. Skontrolujte správne zapojenie (pozri Čistenie horného dielu prístroja). Potom prístroj znovu uveďte do chodu.

... na ovládacom paneli bliká okrúhly modrý indikátor chodu?

Prístroj sa automaticky vypol, lebo je preťažený motor (napr. v dôsledku vniknutia cudzích telies a pod.).



Postup: Odoberte horný diel. Skontrolujte, či sú zväzky diskov v dolnom diele, ako aj lopatky ventilátora v hornom diele voľne pohyblivé. Potom prístroj znovu uveďte do chodu.

SRDAČNO ZAHVALJUJEMO!

Uvereni smo da će ovaj Venta model nadmašiti vaša očekivanja i nadamo se da ćete uživati.

Registrujte svoj Venta uređaj: www.venta-air.com

Pročitajte ovo uputstvo za upotrebu u potpunosti, sačuvajte ga za kasnije podsećanje, pridržavajte se svih bezbednosnih napomena i namenski koristite uređaj. Najnovija verziju uputstva za upotrebu može se preuzeti na adresi: www.venta-air.com

POŠTOVANI KUPČE

Venta Classic Original ovlaživač zraka podstiče zdravu vlažnost vazduha kao i prirodno smanjenje štetnih materija u vazduhu – jednostavno genijalno i bez velikih tehničkih ulaganja. Radi isključivo s vodom i bez dodatnih uložaka ili filtera za ovlaživanje, u skladu sa proverenim vrhunskim principom hladnog isparavanja.

Princip rada Venta uređaja

Vazduh u prostoriji uz pomoć ventilatora dovodi u ovlaživač vazduha koji je napunjen vodom i u kojem rotira inteligentno poredan paket ploča. Higijenski čista voda isparava u prostoriju preko njihovih površina.

PREGLED SADRŽAJA

Bezbednosne napomene	197	Automatsko isključivanje	202
Sadržaj isporuke	199	Održavanje i čišćenje	203
Simboli	199	Čišćenje gornjeg dela uređaja	205
Namenska upotreba	199	Tehnički podaci	206
Nenamenska upotreba	199	Pribor i servis	206
Pregled	200	Garancija	206
Pre prve upotrebe	200	Reciklaža i odlaganje u otpad	207
Puštanje u rad	201	Šta ako ...?	207
Komandno polje	202		

⚠ BEZBEDNOSNE NAPOMENE

- Ovaj uređaj je pogodan da ga koriste deca od 8 godina i osobe sa ograničenim fizičkim, perceptivnim ili mentalnim sposobnostima ili nedostatkom iskustva i znanja, pod uslovom da su pod nadzorom ili da su upućeni u bezbednu upotrebu uređaja i postojeće opasnosti.
- Pre puštanja u rad pročitajte kompletno uputstvo za upotrebu i sačuvajte ga za kasnije.
- Uređaj nije igračka za decu.
- Proizvod ne smeju čistiti i održavati deca mlađa od 8 godina bez nadzora odraslih.
- Držite uređaj i njegov strujni adapter dalje od dece mlađe od 8 godina.
- Neproписna primena može prouzrokovati oštećenja uređaja i telesne povrede.
- Uređaj sme da se priključi samo na odgovarajuću utičnicu, pri čemu mrežni napon mora da odgovara podacima na natpisnoj pločici uređaja.
- Ovaj uređaj sme da se koristi samo sa sledećim strujnim adapterima: „model br. B113-240050-Cd / FJSW1982400500“.
- Nikada ne puštajte uređaj u rad ako su kabl za napajanje ili utikač strujnog adaptera oštećeni.
- Izvucite strujni adapter iz utičnice pre čišćenja, održavanja, premeštanja ili transporta uređaja.
- Nikada nemojte uključivati uređaj ako je pao ili je na bilo koji drugi način oštećen.
- Električne uređaje sme da popravlja isključivo stručno osoblje. Nestručne popravke mogu izazvati značajne opasnosti po korisnika.
- Nikada ne sedite na uređaju i ne stavljajte nikakve predmete na njega.
- Ne stavljajte strane predmete u uređaj.
- Nikada ne potapajte gornji deo uređaja u vodu ili druge tečnosti.
- Nikada nemojte prepunjavati uređaj.
- Nikada nemojte transportovati ili naginjati uređaj sa punim rezervoarom.
- Nikada ne izvlačite strujni adapter iz utičnice mokrim rukama ili povlačenjem za kabl.
- Uređaj sme da se pusti u rad samo kada je potpuno sastavljen.
- Postavite uređaj samo na ravnu, suhu površinu.

- Postavite uređaj tako da ne može da se prevrne i da niko ne može da se spotakne o uređaj ili kabl.
- Održavajte minimalni razmak od 50 cm od predmeta i zidova.
- Maksimalna nadmorska visina postavljanja: 2000 m
- Nikada nemojte pokrivati ili blokirati ventilacione otvore, tako ćete sprečiti pregrevanje/oštećenje uređaja.
- Stalna relativna vlažnost veća od 60%, naročito zimi, može omogućiti razvoj mikroorganizama.
- Direktna izlaska vode iz uređaja u obliku kapi, pare, magle ili naslaga kamenca nije moguć kada se pravilno koristi zbog njegove prirode i tehnologije hladnog isparavanja.
- Uređaj može da se koristi samo sa originalnim Venta priborom koji je namenjen u tu svrhu. Venta Air GmbH ne odgovara za štete prouzrokovane dodatnom opremom drugih proizvođača.
- Ukoliko se uređaj neće koristiti više dana ili će duže vreme biti isključen ili uskladišten, prethodno treba u potpunosti isprazniti rezervoar za vodu, očistiti ga od ostataka prljavštine i osušiti kako bi se sprečio razvoj neprijatnih mirisa ili mikroorganizama u stajaćoj vodi odnosno ostacima vode.
- Izvucite strujni adapter iz utičnice kada ne koristite uređaj.
- Ne dozvolite da se okolina uređaja ovlaži ili nakvasi. Ako se pojavi vlaga, smanjite snagu uređaja. Ako izlazna snaga uređaja ne može da se smanji, koristite ga sa prekidima. Pazite da se ne ovlaže upijajući materijali kao što su tepisi, zavese ili stolnjaci.

SADRŽAJ ISPORUKE

- 1 × Venta uređaj
- 1 × bočica sa higijenskim sredstvom 50 ml
- 1 × Kratko uputstvo za upotrebu
- 1 × bezbednosne napomene

Ako delovi nedostaju ili su oštećeni, obratite se našem servisnom partneru ili svom lokalnom prodavcu.

SIMBOLI

 Bezbednosne napomene: Pažljivo ih pročitajte i pratite da biste izbegli povrede i materijalnu štetu.

 Dopunske informacije

 Korisni saveti

NAMENSKA UPOTREBA

Ovaj Venta uređaj je kućni aparat za ovlaživanje unutrašnjih prostorija. Uređaj nije pogodan za upotrebu na otvorenom. Svaka drugačija upotreba ili modifikacija uređaja smatra se nenamenskim korišćenjem. Proizvođač ne snosi odgovornost za bilo kakvu štetu ili povrede nastale usled nepravilne upotrebe.

NENAMENSKA UPOTREBA

Nenamenska upotreba može da ugrozi zdravlje i život. To podrazumeva i upotrebu pod sledećim uslovima:

- U prostorijama sa potencijalno eksplozivnom i/ili agresivnom atmosferom
- U prostorijama sa visokom koncentracijom rastvarača
- U blizini bazena ili vlažnih prostora
- Na otvorenom

LW45

LW25

LW15

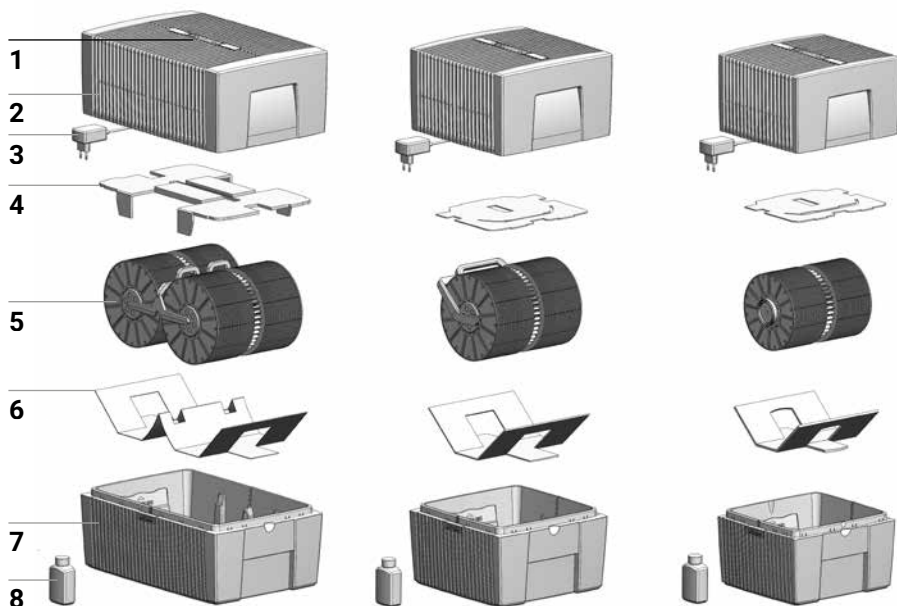

PREGLED

- | | |
|------------------------------|---|
| 1 Komandno polje | 5 Paket ploča |
| 2 Gornji deo uređaja | 6 Transportni osigurač |
| 3 Strujni adapter (montiran) | 7 Donji deo uređaja |
| 4 Transportni osigurač | 8 Bočica sa higijenskim sredstvom 50 ml |

PRE PRVE UPOTREBE

Raspakujte i postavite uređaj. Izvadite bočicu sa higijenskim sredstvom od 50 ml **8** iz kartona. Uklonite gornji deo **2**. Uklonite transportni osigurač **4** iz gornjeg dela **2**. Izvadite paket ploča **5** iz donjeg dela **7** i uklonite transportni osigurač **6**.

A

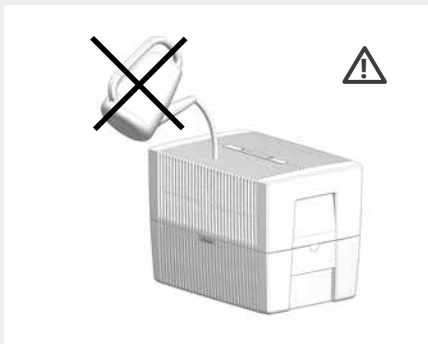
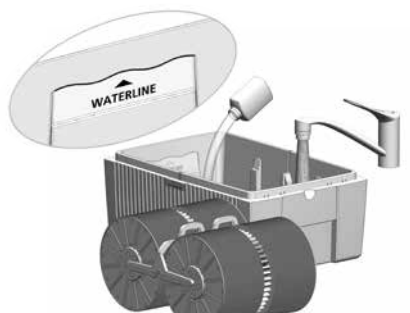

B

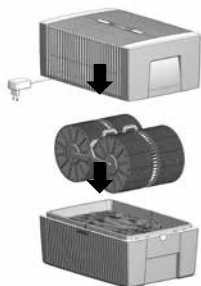

C



PUŠTANJE U RAD

- A** Napunite donji deo **7** vodom iz slavine do oznake WATERLINE i dodajte 50 ml higijenskog sredstva **8** (ceo sadržaj bočice).

! **Uređaj ne sme da se puni pre nego što se ne skinu gornji deo!**

i Dodavanje higijenskog sredstva je veoma važno, jer se tako optimalno vlaži vazduh.

- B** Stavite paket ploča **5** u donji deo **7** i postavite gornji deo **2** na donji **7**.

- C** Priključite utikač strujnog adaptera **3** na električnu mrežu i uključite uređaj kratkim pritiskom na taster **1** na komandnom polju **1**.

KOMANDNO POLJE



- 1 Taster ON/OFF
- 2 Indikator rada ON/OFF
Trajno svetlo: ON
Bez svetla: OFF
- 3 Prikaz stepena brzine ventilatora
1 - 2 - 3
- 4 Prikaz automatskog isključivanja
(pogledajte „Automatsko
isključivanje“)
- 5 Taster za biranje stepena brzine
ventilatora 1 - 2 - 3

AUTOMATSKO ISKLJUČIVANJE

Uređaj ima opciju automatskog isključivanja, koje signalizira prikaz **4**.

Uređaje se automatski isključuje ako:

Šta uraditi ako

u donjem delu uređaja ima
premalu vodu.

Isključite uređaj, izvucite strujni adapter iz utičnice,
dolijte vodu pa ponovo uključite uređaj pritiskom
na taster **1**. Pogledajte i „Održavanje i čišćenje“,
„Svakodnevno“

je gornji deo
uređaja otvoren.

Pritiskom na spoljašnje krajeve zatvarača ponovo
zatvorite gornji deo uređaja. Isključite i ponovo
uključite uređaj pritiskom na taster **1**.

Gornji deo ne naleže
nikako ili ne naleže
pravilno na donji deo.

Postavite gornji deo na donji. Isključite i ponovo
uključite uređaj pritiskom na taster **1**.

ODRŽAVANJE I ČIŠĆENJE



Pažnja: Pre čišćenja i održavanja izvucite strujni adapter iz utičnice!

SVAKODNEVNO

Isključite uređaj pritiskom na taster **1** pa izvucite strujni adapter iz utičnice. Skinite gornji deo pa ulijte svježu vodu u donji deo. Vratite gornji deo na mesto. Uključite uređaj pritiskom na taster **1**.

SVAKIH 10-14 DANA

Isključite uređaj isključite i izvucite strujni adapter iz utičnice. Prospite prljavu vodu. Četkom očistite i isperite naslage u donjem delu. Paket ploča isperite vodom. Ponovo napunite donji deo uređaja vodom. Dodajte Venta higijensko sredstvo. Za doziranje pogledajte skalu na poledini bočice.

Nikakvi ostaci u donjem delu uređaja i na paketu ploča (bele, zeleno-žućkaste ili smeđe naslage) NE narušavaju funkcionalnost uređaja. Dodavanjem higijenskog sredstva garantujete besprekoran, higijenski rad uređaja.

ŠESTOMESEČNO

Za šestomesečno čišćenje preporučujemo Venta sredstvo za čišćenje. Sledite uputstvo za primenu koje je priloženo uz Venta sredstvo za čišćenje.

1

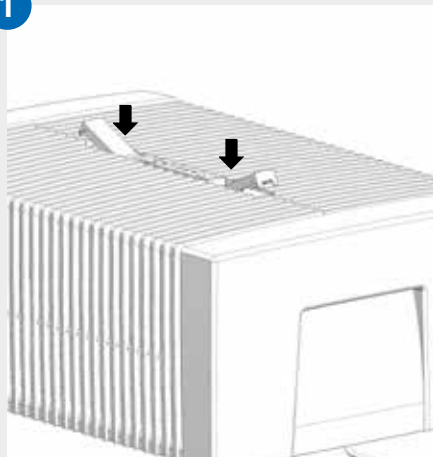

2

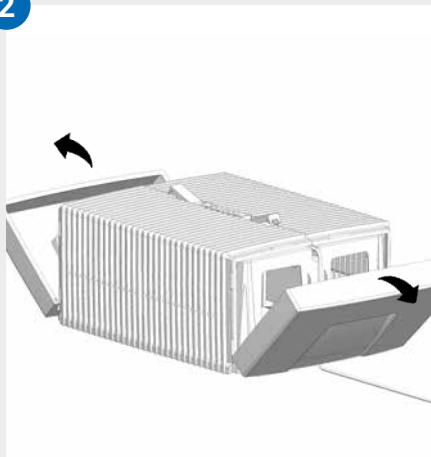

3

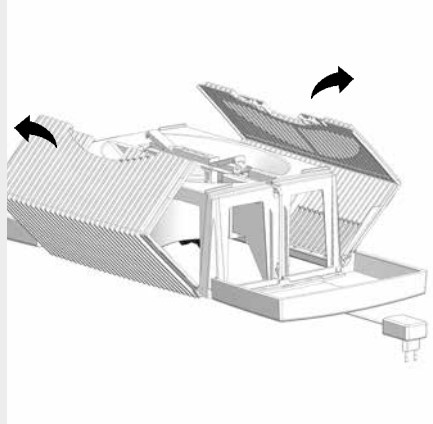

4

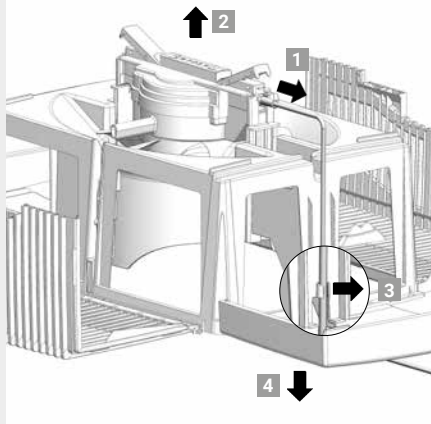

5

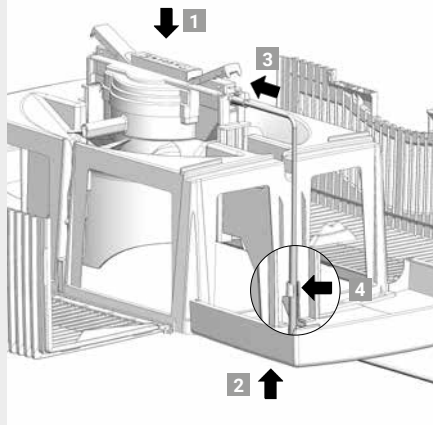

6

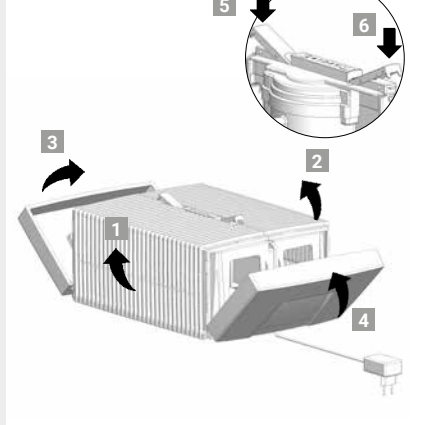

ČIŠĆENJE GORNJEG DELA UREĐAJA



Pažnja! Tokom svih zahvata na uređaju isti mora biti isključen, a strujni adapter izvučen iz utičnice!

-
- 01** Skinite gornji deo sa donjeg. Pritisnite zatvarače tako da krajevi stoje uspravno.
-
- 02** Otklopite bočne delove ka spolja.
-
- 03** Otklopite rebrasta bočna krila ka spolja.
-
- 04** Izvucite utikač strujnog adaptera iz pogonske jedinice **1**. Izvadite pogonsku jedinicu uvis **2**. Odvojite kabl strujnog adaptera od držača **3** i izvucite ga kroz otvor u gornjem delu naniže **4**.



- **Ne rastavljajte pogonsku jedinicu i strujni adapter, ne uranjajte ih u vodu i ne dovodite ih u kontakt sa tečnostima!**
- **Pogonsku jedinicu sa elisom ventilatora čistite samo suvom krpom!**
- **Rastavljeni gornji deo može se oprati pod mlazom vode!**
- **Rastavljeni gornji deo mora biti potpuno suv pre montaže!**

-
- 05** Postavite pogonsku jedinicu pravilno usmereno u gornji deo **1**. Izvucite utikač strujnog adaptera kroz otvor gornjeg dela odozdo na gore **2** i uključite u pogonsku jedinicu tako da dosedne **3**. Pričvrstite kabl u držač **4**.
-
- 06** Spoljni krajevi zatvarača moraju da stoje uspravno. Otklopite rebrasta bočna krila **1** i **2** na gore, zatim bočne delove **3** i **4**. Pravilno zatvorite gornji deo pritiskom na spoljne krajeve zatvarača **5** i **6**.

TEHNIČKI PODACI

Model	LW 15 Classic	LW 25 Classic	LW 45 Classic
Boje	Bijelo / Crno		
Pogodnost za veličinu prostorije*	29 m ² / 72,5 m ³	49 m ² / 122,5 m ³	68 m ² / 170 m ³
Napon električne mreže	100-240 V, 50/60 Hz		
Stepeni snage	3		
Nivo buke	20 / 21 / 25 dB(A)	21 / 26 / 36 dB(A)	20 / 26 / 37 dB(A)
Potrošnja struje (stepen 1-3)	2 / 2 / 3 W	2 / 4 / 6,5 W	
Sadržaj vode (maks.)	5 L	7 L	10 L
Dimenzije (D×Š×V)	26 × 28 × 31 cm	30 × 30 × 33 cm	45 × 30 × 33 cm
Težina	3 kg	3,8 kg	5,8 kg

* u odnosu na visinu prostorije od maks. 2,5 m

Zadržavamo pravo na izmene i štamparske greške

PRIBOR I SERVIS

Pribor može da se naruči telefonom ili online na www.venta-air.com

Podatke za kontakt naših servisnih partnera možete pronaći na poledini ovog uputstva.

GARANCIJA

Zahvaljujući visokom kvalitetu ovog proizvoda Venta Air GmbH garantuje da ako se pravilno koristi proizvod neće imati nikakvih kvarova u periodu od dve godine od datuma kupovine. Ukoliko se ipak ustanove greške u materijalu ili procesu obrade, obratite se VENTA servisnom timu ili nadležnom prodavcu. Uz to važe i opšti uslovi garancije kompanije Venta: www.venta-air.com

RECIKLAŽA I ODLAGANJE U OTPAD



Ambalažni materijal može da se reciklira. Odložite ambalažu na ekološki primeren način i dostavite je u sabirni reciklažni centar.



Simbol **precrtane kante za otpatke** zahteva odvojeno odlaganje električne i polovne elektronske opreme (WEEE). Ti uređaji mogu sadržavati opasne materije i supstance koje zagađuju životnu sredinu. Takvi proizvodi se moraju predati nadležnom sabirnom mestu za reciklažu električne i elektronske opreme i ne smeju se odlagati zajedno sa nerazvrstanim komunalnim otpadom. Time doprinosite zaštiti resursa i životne sredine. Za više informacija obratite se lokalnim vlastima.

Deca ni u kom slučaju ne smeju da se igraju plastičnim kesama i ambalažnim materijalima, jer postoji opasnost od povreda i gušenja. Čuvajte takav materijal bezbedno ili ga odložite u otpad na ekološki prihvatljiv način.

ŠTA AKO ...?



Tokom svih zahvata na uređaju isti mora biti isključen, a strujni adapter izvučen iz utičnice!

... uređaj ne može da se uključi?

Proverite da li je strujni adapter priključen na električnu mrežu.

... uređaj ne može da se uključi, iako je strujni adapter priključen na električnu mrežu?

Proverite da li je strujni adapter propisno priključen na pogonsku jedinicu.



Mera: Uklonite gornji deo. Proverite da li je pravilno postavljen (pogledajte uputstvo za čišćenje gornjeg dela uređaja). Zatim ponovo pokrenite uređaj.

... na komandnom polju treperi plavi okrugli indikator rada?

Uređaj se automatski isključio, jer je motor preopterećen (npr. zbog prodiranja stranih predmeta i sl.).



Mera: Uklonite gornji deo. Proverite da li se paket ploča u donjem delu i elisa ventilatora u gornjem delu slobodno kreću. Zatim ponovo pokrenite uređaj.

SRDAČNO ZAHVALJUJEMO!

Uvjereni smo da će ovaj Venta model nadmašiti vaša očekivanja i nadamo se da ćete uživati.

Registrirajte svoj Venta uređaj: www.venta-air.com

Pročitajte ove korisničke upute u cijelosti, sačuvajte ih za kasnije podsjećanje, pri državanju se svih sigurnosnih uputa i namjenski koristite uređaj. Najnovija inačica korisničkih uputa može se preuzeti s adrese: www.venta-air.com

POŠTOVANI KUPČE

Venta Classic Original ovlaživač zraka potpomaže zdravu vlažnost zraka kao i prirodno smanjenje štetnih tvari u zraku – jednostavno je genijalno i bez velikih tehničkih ulaganja. Radi isključivo s vodom i bez dodatnih uložaka ili filtara za ovlaživanje, u skladu s najboljim oprobanim principom hladnog isparavanja.

Princip rada Venta uređaja

Zrak u prostoriji se putem ventilatora dovodi u ovlaživač zraka napunjen vodom u kojem rotira inteligentno poredan paket ploča. Higijenski čista voda isparava u prostoriju preko njihovih površina.

PREGLED SADRŽAJA

Sigurnosne upute	209	Automatsko isključivanje	214
Opseg isporuke	211	Održavanje i čišćenje	215
Simboli	211	Čišćenje gornjeg dijela uređaja	217
Namjenska uporaba	211	Tehnički podaci	218
Nenamjenska uporaba	211	Pribor i servis	218
Pregled	212	Jamstvo	218
Prije prve uporabe	212	Reciklaža i odlaganje u otpad	219
Puštanje u rad	213	Što ako ...?	219
Upravljačko polje	214		

⚠ SIGURNOSNE UPUTE

- Ovaj uređaj mogu koristiti djeca starija od 8 godina te osobe s ograničenim tjelesnim, osjetilnim ili mentalnim sposobnostima ili nedostatkom iskustva i znanja, uz uvjet da su pod nadzorom ili da su upućeni u sigurnu uporabu uređaja kao i u postojeće opasnosti.
- Prije puštanja u rad pročitajte kompletne korisničke upute i sačuvajte ih za kasnije.
- Uređaj nije igračka za djecu.
- Proizvod ne smiju čistiti niti održavati djeca mlađa od 8 godina, a ni starija djeca bez nadzora odraslih.
- Držite uređaj i njegov strujni adapter podalje od djece mlađe od 8 godina.
- Neproписno korištenje može prouzrokovati oštećenja uređaja i tjelesne ozljede.
- Uređaj se smije priključivati samo na odgovarajuću utičnicu, pri čemu mrežni napon mora odgovarati podacima s natpisne pločice uređaja.
- Ovaj se uređaj smije koristiti samo sa sljedećim strujnim adapterima: „model br. B113-240050-Cd / FJSW1982400500“.
- Nikada ne puštajte uređaj u rad ako su kabel za napajanje ili utikač strujnog adaptera oštećeni.
- Izvucite strujni adapter iz utičnice prije čišćenja, održavanja, premještanja ili transporta uređaja.
- Nikada nemojte uključivati uređaj ako je pao ili je na bilo koji drugi način oštećen.
- Električne uređaje smije popravljati isključivo stručno osoblje. Nestručne popravke mogu izazvati značajne opasnosti po korisnika.
- Nikada nemojte sjediti na uređaju i ne stavljajte nikakve predmete na njega.
- Ne stavljajte strane predmete u uređaj.
- Nikada nemojte uranjati gornji dio uređaja u vodu ili druge tekućine.
- Nikada nemojte prepunjavati uređaj.
- Nikada nemojte prevoziti niti naginjati uređaj s punim spremnikom.
- Nikada ne izvlačite strujni adapter iz utičnice mokrim rukama ili povlačenjem za kabel.
- Uređaj se smije pustiti u rad samo kada je potpuno sastavljen.
- Postavite uređaj samo na ravnu, suhu površinu.

- Postavite uređaj tako da se ne može prevrnuti i da se nitko ne može spotaknuti o uređaj ili kabel.
- Održavajte minimalni razmak od 50 cm od predmeta i zidova.
- Maks. nadmorska visina postavljanja: 2000 m
- Nikada nemojte prekrivati ili blokirati ventilacijske otvore, kako biste spriječili pre-grijavanje odnosno oštećenje uređaja.
- Stalna relativna vlažnost veća od 60%, posebice zimi, može omogućiti stvaranje mikroorganizama.
- Izravni izlazak vode iz uređaja u vidu kapi, pare, magle ili naslaga kamenca nije moguć kada se uređaj pravilno koristi zbog njegove prirode i tehnologije hladnog isparavanja.
- Uređaj se može koristiti samo s originalnim Venta priborom koji je u tu svrhu namijenjen. Tvrtka Venta Air GmbH ne odgovara za štete uzrokovane dodatnom opremom drugih proizvođača.
- Ako uređaj neće koristiti više dana ili ako će dulje vrijeme biti isključen ili uskla-dišten, prethodno treba u potpunosti isprazniti spremnik za vodu, očistiti ga od ostataka prljavštine i osušiti kako bi se spriječio razvitak neugodnih mirisa ili mikroorganizama u stajaćoj vodi odnosno ostacima vode.
- Izvucite strujni adapter iz utičnice kada ne koristite uređaj.
- Ne dopustite da se područje oko uređaja navlaži ili namoči. Ako se pojavi vlaga, smanjite snagu uređaja. Ako se izlazna snaga uređaja ne može smanjiti, uređaj koristite s prekidima. Postarajte se da se u upijajućim materijalima poput sagova, zastora ili stolnjaka ne nakupi vlaga.

OPSEG ISPORUKE

- 1 × Venta uređaj
- 1 × bočica s higijenskim sredstvom 50 ml
- 1 × kratke korisničke upute
- 1 × sigurnosne upute

Ako dijelovi nedostaju ili su oštećeni, obratite se našem servisnom partneru ili svom lokalnom prodavaču.

SIMBOLI



Sigurnosne upute: Pažljivo ih pročitajte i slijedite kako biste izbjegli ozljede i materijalnu štetu.



Dopunske informacije



Korisni savjeti

NAMJENSKA UPORABA

Ovaj Venta uređaj je kućni aparat za ovlaživanje unutarnjih prostorija.

Uređaj nije namijenjen za uporabu na otvorenom. Svaka drugačija uporaba ili preinaka uređaja smatra se nenamjenskim korištenjem. Proizvođač ne snosi odgovornost za bilo kakvu štetu ili ozljede nastale uslijed nepravilne uporabe.

NENAMJENSKA UPORABA

Nenamjenska uporaba može ugroziti zdravlje i život. To podrazumijeva i uporabu u sljedećim uvjetima:

- U prostorijama s potencijalno eksplozivnom i/ili agresivnom atmosferom
- U prostorijama s visokom koncentracijom otapala
- U blizini bazena ili vlažnih prostora
- Na otvorenom

LW45

LW25

LW15

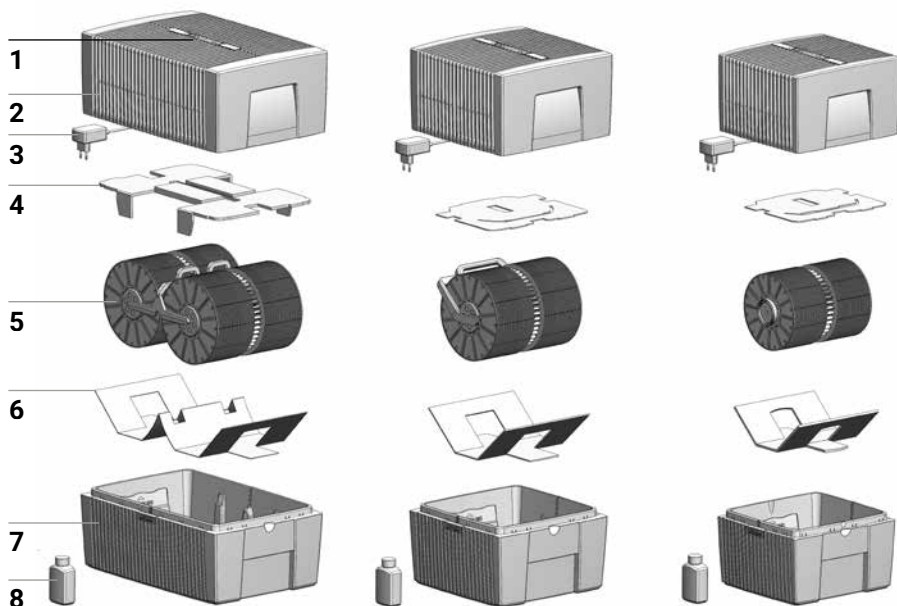

PREGLED

- | | |
|------------------------------|---|
| 1 Upravljačko polje | 5 Paket ploča |
| 2 Gornji dio uređaja | 6 Transportni osigurač |
| 3 Strujni adapter (montiran) | 7 Donji dio uređaja |
| 4 Transportni osigurač | 8 Bočica s higijenskim sredstvom
50 ml |

PRIJE PRVE UPORABE

Raspakirajte i postavite uređaj. Izvadite bočicu s higijenskim sredstvom od 50 ml **8** iz kutije. Skinite gornji dio **2**. Uklonite transportni osigurač **4** iz gornjeg dijela **2**. Izvadite paket ploča **5** iz donjeg dijela **7** i uklonite transportni osigurač **6**.

A

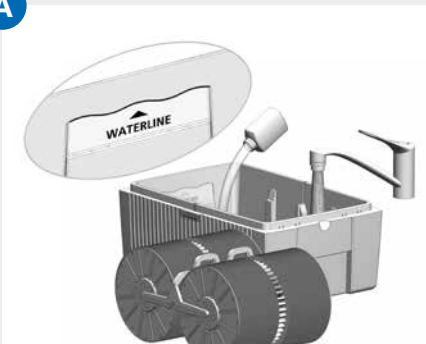

B



C



PUŠTANJE U RAD

- A** Napunite donji dio **7** vodom iz pipe do oznake WATERLINE i dodajte 50 ml higijenskog sredstva **8** (čitav sadržaj bočice).



Uređaj se ne smije puniti prije nego što se ne skine gornji dio!



Dodavanje higijenskog sredstva je iznimno važno, jer se zrak tako optimalno vlaži.

- B** Stavite paket ploča **5** u donji dio **7** pa postavite gornji dio **2** na donji **7**.

- C** Priključite utikač strujnog adaptera **3** na strujnu mrežu pa uređaj uključite kratkim pritiskom na tipku  na upravljačkom polju **1**.

UPRAVLJAČKO POLJE



- 1 Tipka ON/OFF
- 2 Indikator rada ON/OFF
Trajno svjetlo: ON
Bez svjetla: OFF
- 3 Prikaz stupnja brzine ventilatora
1 - 2 - 3
- 4 Prikaz automatskog isključivanja (pogledajte „Automatsko isključivanje“)
- 5 Tipka za odabir stupnja brzine ventilatora 1 - 2 - 3

AUTOMATSKO ISKLJUČIVANJE

Uređaj ima opciju automatskog isključivanja, koje signalizira prikaz **4**.

Uređaje se automatski isključuje ako:

Što činiti ako

u donjem dijelu uređaja ima premalo vode.

Isključite uređaj, izvucite strujni adapter iz utičnice, dolijte vodu pa uređaj opet uključite pritiskom na tipku **1**. Pogledajte i „Održavanje i čišćenje“, „Svakodnevno“

je gornji dio uređaja otvoren.

Zatvorite gornji dio uređaja pritiskom na vanjske krajeve zatvarača. Isključite i opet uključite uređaj pritiskom na tipku **1**.

Gornji dio ne naližeže nikako ili ne naližeže pravilno na donji dio.

Postavite gornji dio na donji. Isključite i opet uključite uređaj pritiskom na tipku **1**.

ODRŽAVANJE I ČIŠĆENJE



Pozor: Prije čišćenja i održavanja izvucite strujni adapter iz utičnice!

SVAKODNEVNO

Uređaj isključite pritiskom na tipku **1**, izvucite strujni adapter iz utičnice. Skinite gornji dio pa u donji ulijte svježu vodu. Postavite gornji dio. Uključite uređaj pritiskom na tipku **1**.

SVAKIH 10-14 DANA

Isključite uređaj i izvucite strujni adapter iz utičnice. Prolijte onečišćenu vodu. Četkom očistite i isperite naslage u donjem dijelu. Paket ploča isperite vodom. Opet napunite donji dio uređaja vodom. Dodajte Venta higijensko sredstvo. Za doziranje pogledajte ljestvicu na poleđini bočice.

Nikakvi ostaci u donjem dijelu uređaja i na paketu ploča (bijele, zeleno-žučkaste ili smeđe naslage) NE narušavaju funkcionalnost uređaja. Dodavanjem higijenskog sredstva jamčite besprijekoran, higijenski rad uređaja.

JEDNOM U POLA GODINE

Za čišćenje koje treba provoditi dvaput godišnje preporučujemo Venta sredstvo za čišćenje. Slijedite upute za uporabu koje su priložene uz Venta sredstvo za čišćenje.

1

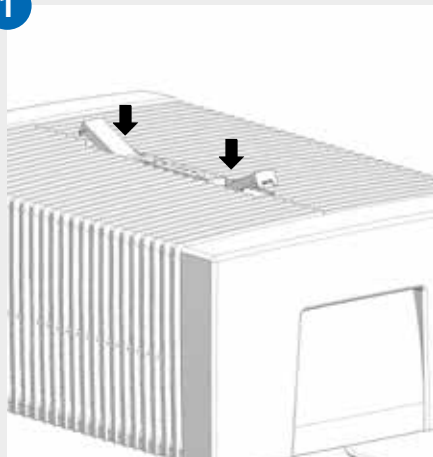

2

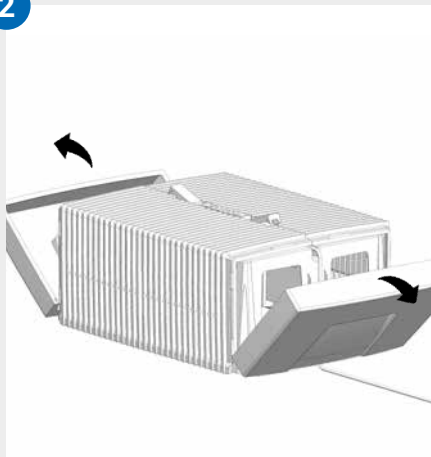

3

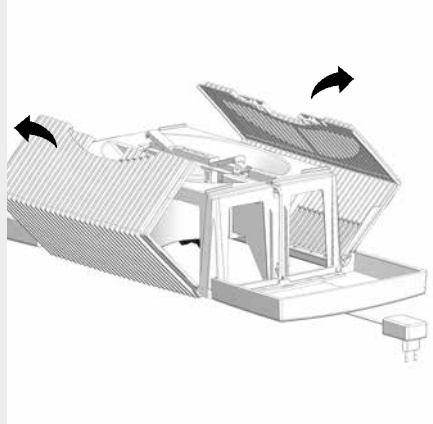

4

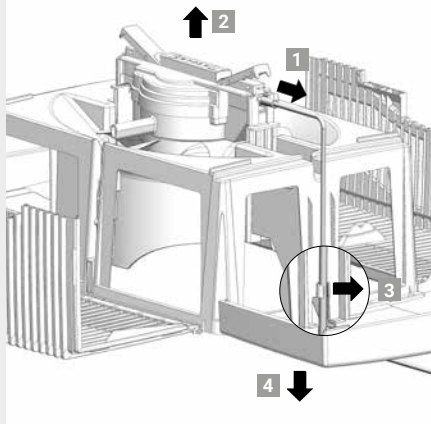

5

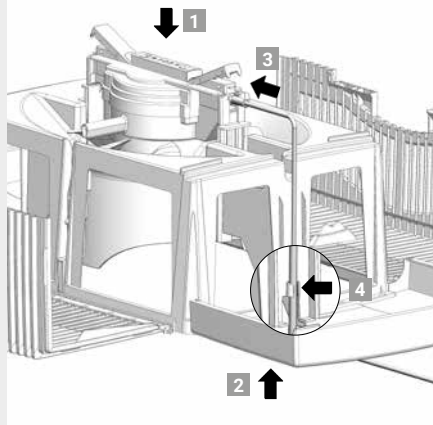

6

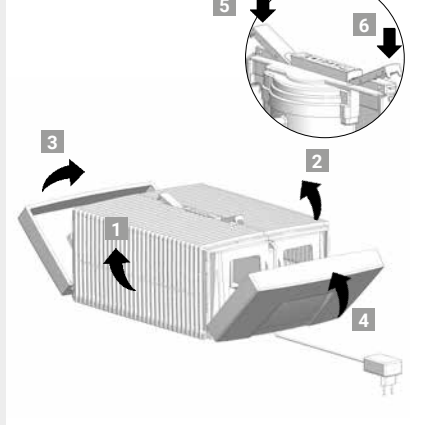

ČIŠĆENJE GORNJEG DIJELA UREĐAJA



Pozor! Tijekom svih intervencija na uređaju isti mora biti isključen, a strujni adapter izvučen iz utičnice!

01 Skinite gornji dio s donjeg. Pritisnite zatvarače tako da krajevi stoje okomito.

02 Rasklopite bočne dijelove prema vani.

03 Rasklopite rebrasta bočna krila prema vani.

04 Izvucite utikač strujnog adaptera iz pogonske jedinice **1**. Izvadite pogonsku jedinicu povlačeći ju uvis **2**. Odvojite kabel strujnog adaptera od držača **3** te ga izvucite kroz otvor u gornjem dijelu prema dolje **4**.



- **Nemojte rastavljati pogonsku jedinicu i strujni adapter, ne uranjajte ih u vodu i ne dovodite u kontakt s tekućinama!**
 - **Pogonsku jedinicu s lopaticom ventilatora čistite isključivo suhom krpom!**
 - **Rastavljeni gornji dio se može oprati pod mlazom vode!**
 - **Rastavljeni gornji dio mora biti posve suh prije montaže!**
-

05 Postavite pogonsku jedinicu pravilno usmjerenu u gornji dio **1**. Izvucite utikač strujnog adaptera kroz otvor gornjeg dijela odozdo prema gore **2** pa utaknite u pogonsku jedinicu tako da dosjedne **3**. Pričvrstite kabel u držač **4**.

06 Vanjski krajevi zatvarača moraju stajati okomito. Rasklopite rebrasta bočna krila **1** i **2** prema gore, a potom i bočne dijelove **3** i **4**. Pravilno zatvorite gornji dio pritiskom na vanjske krajeve zatvarača **5** i **6**.

TEHNIČKI PODACI

Model	LW 15 Classic	LW 25 Classic	LW 45 Classic
Boje	Bijela / Crna		
Prikladnost za veličinu prostorije*	29 m ² / 72,5 m ³	49 m ² / 122,5 m ³	68 m ² / 170 m ³
Napon električne mreže	100-240 V, 50/60 Hz		
Stupnjevi snage	3		
Razina buke	20 / 21 / 25 dB(A)	21 / 26 / 36 dB(A)	20 / 26 / 37 dB(A)
Potrošnja struje (stupanj 1-3)	2 / 2 / 3 W	2 / 4 / 6,5 W	
Sadržaj vode (maks.)	5 L	7 L	10 L
Dimenzije (D×Š×V)	26 × 28 × 31 cm	30 × 30 × 33 cm	45 × 30 × 33 cm
Težina	3 kg	3,8 kg	5,8 kg

* u odnosu na visinu prostorije od maks. 2,5 m

Zadržavamo pravo na izmjene i tiskarske pogreške

PRIBOR I SERVIS

Pribor se može naručiti telefonom ili online na www.venta-air.com.

Podatke za kontakt naših servisnih partnera možete pronaći na poleđini ovih uputa.

JAMSTVO

Zahvaljujući visokoj kvaliteti ovog proizvoda Venta Air GmbH jamči da, ako se pravilno koristi, proizvod neće imati nikakvih kvarova u periodu od dvije godine od datuma kupnje. Ustanove li se ipak pogreške u materijalu ili procesu obrade, obratite se VENTA servisnoj službi ili nadležnom prodavaču. Uz to vrijede i opći jamstveni uvjeti tvrtke Venta: www.venta-air.com

RECIKLAŽA I ODLAGANJE U OTPAD



Ambalažni materijal se može reciklirati. Odložite ambalažu na ekološki pri-mjeren način i dostavite ju u sabirni reciklažni centar.



Simbol **prekrižene kante za smeće** zahtijeva razdvojeno odlaganje električ-
ne i rabljene elektroničke opreme (WEEE). Ti uređaji mogu sadržavati
opasne i tvari koje onečišćuju okoliš. Takvi se proizvodi moraju predati
nadležnom sabirnom mjestu za reciklažu električne i elektroničke opreme i
ne smiju se odlagati skupa s nerazdvojenim komunalnim otpadom. Time pridonosite
zaštiti resursa i okoliša. Za više informacija obratite se lokalnim vlastima.

Djeca se nipošto ne smiju igrati plastičnim vrećicama i ambalažnim materijalima, jer
postoji opasnost od ozljeda i gušenja. Takve materijale čuvajte na sigurnom mjestu
ili ih odložite u otpad na ekološki prihvatljiv način.

ŠTO AKO ...?



**Tijekom svih intervencija na uređaju isti mora biti isključen, a strujni
adapter izvučen iz utičnice!**

... se uređaj ne može uključiti?

Provjerite je li strujni adapter priključen na električnu mrežu.

... se uređaj ne može uključiti iako je strujni adapter priključen na strujnu mrežu?

Provjerite je li strujni adapter propisno priključen na pogonsku jedinicu.



Mjera: Skinite gornji dio. Provjerite je li pravilno postavljen (pogledajte upute za
čišćenje gornjeg dijela uređaja). Nakon toga iznova pokrenite uređaj.

... na upravljačkom polju treperi okrugli plavi indikator rada?

Uređaj se automatski isključio, jer je motor preopterećen (npr. zbog prodiranja stra-
nih predmeta i sl.).



Mjera: Skinite gornji dio. Provjerite kreću li se paket ploča u donjem dijelu i
lopatica ventilatora u gornjem dijelu slobodno. Nakon toga iznova pokrenite
uređaj.

NAJLEPŠA HVALA!

Prepričani smo, da bo ta model Venta presegel vaša pričakovanja, in vam želimo veliko veselja z njim.

Registrirajte svojo napravo Venta: www.venta-air.com

Prosimo vas, da ta navodila za uporabo v celoti preberete, jih shranite za kasnejšo uporabo in da upoštevate vse varnostne napotke ter predvideno uporabo naprave. Najnovejšo različico navodil za uporabo najdete na našem spletnem mestu www.venta-air.com

SPOŠTOVANA STRANKA

Vlažilnik zraka Venta Classic Original podpira prisotnost zdrave zračne vlage in naravno zmanjševanje škodljivih snovi v zraku – na genialno preprost način brez obsežnih tehničnih postopkov. Deluje samo z vodo in brez dodatnih vlažilnih podlog ali filtrov po priznано najboljšem načinu hladnega izhlapevanja.

Načelo delovanja naprave Venta

Ventilator dovaja zrak iz prostora v vlažilnik zraka, napolnjen z vodo, v katerem se vrtijo premišljeno nameščeni skladi plošč. S pomočjo njihovih površin higienično čista voda izhlapeva v prostor.

KAZALO

Varnostni napotki	221	Samodejni izklop	226
Obseg dobave	223	Vzdrževanje in čiščenje	227
Simboli	223	Čiščenje zgornjega dela naprave	229
Predvidena uporaba	223	Tehnični podatki	230
Nepredvidena uporaba	223	Pribor in servis	230
Pregled	224	Garancija	230
Pred prvo uporabo	224	Recikliranje in	
Zagon delovanja	225	odstranitev med odpadke	231
upravljalno polje	226	Kaj storiti, če ...?	231

⚠ VARNOSTNI NAPOTKI

- Napravo lahko uporabljajo otroci od 8 let starosti naprej in osebe z omejenimi telesnimi, zaznavnimi ali duševnimi sposobnostmi ali s pomanjkanjem izkušenj ter znanja, če so pri tem pod nadzorom ali so bili usposobljeni za varno uporabo naprave ter dojemajo prisotne nevarnosti.
- Pred zagonom delovanja v celoti preberite navodila za uporabo in jih skrbno shranite za kasnejše branje.
- Naprava ni otroška igrača.
- Otroci pod 8 leti starosti ne smejo oz. ne smejo brez nadzora izvajati čiščenja in vzdrževanja v obsegu za uporabnike.
- Napravo in njen napajalnik z vtičem hranite zunaj dosega otrok pod 8 leti starosti.
- Neustrezna uporaba lahko napravo poškoduje in povzroči telesne poškodbe.
- Napravo priključite samo na primerno omrežno vtičnico – omrežna napetost mora ustrezati podatkom na napisni ploščici naprave.
- Napravo je dovoljeno uporabljati samo z naslednjimi napajalniki z vtičem: „št. modela BI13-240050-Cd / FJSW1982400500“.
- Nikoli ne zaženite delovanja naprave, če je poškodovan omrežni kabel ali omrežni vtič napajalnika z vtičem.
- Pred vsakim čiščenjem ali vzdrževalnim opravilom ter pred prestavljanjem ali prevažanjem naprave napajalnik z vtičem povlecite iz električne vtičnice.
- Nikoli ne zaženite delovanja naprave, če vam je padla na tla ali se je poškodovala na kakšen drugačen način.
- Popravila električnih naprav smejo izvajati samo strokovnjaki. Zaradi nestrokovnih popravil se lahko pojavijo bistvene nevarnosti za uporabnika.
- Nikoli se ne usedite na napravo in nanjo ne odlagajte nobenih predmetov.
- Ne vtikajte tujih predmetov v napravo.
- Zgornjega dela naprave nikoli ne potopite v vodo ali druge tekočine.
- Naprave nikoli ne prenapolnite.
- Naprave nikoli ne prenašajte ali prevažajte ali nagibajte s polno posodo.
- Napajalnika z vtičem nikoli ne vlecite iz električne vtičnice za omrežni kabel ali z mokrimi rokami.

- Delovanje naprave je dovoljeno zagnati le v dokončno sestavljenem stanju.
- Napravo postavite samo na ravno, suho površino.
- Napravo postavite tako, da je ni mogoče prevrniti in da se nihče ne more spotakniti čez napravo ali kabel.
- Do predmetov in sten ohranjajte najmanj razdaljo 50 cm.
- Največja višina postavitve: 2000 metrov
- Nikoli ne prekrivajte ali blokirajte prezračevalnih rež, da preprečite pregretje/poškodbo naprave.
- Trajna relativna zračna vlaga v prostoru, ki presega 60 %, lahko še posebej pozimi omogoči pojav bioloških organizmov.
- Neposredno uhajanje vode iz naprave v obliki kapljic, pare, meglice ali oblog vodnega kamna zaradi lastnosti naprave in tehnologije za preprečevanje vodnega kamna pri primerni uporabi ni mogoče.
- Napravo je dovoljeno uporabljati samo z zanjo predvidenim originalnim priborom Venta. Za škodo zaradi tujega pribora podjetje Venta Air GmbH ne prevzame nikakršnega jamstva.
- Če se naprava nekaj dni ne bo uporabljala, če se bo izklopila ali shranila za nekaj dni, je treba vodno kad popolnoma izprazniti, iz nje očistiti ostanke umazanije in jo osušiti, da ne pride do razvoja vonja ali bioloških organizmov v mirujoči vodi oz. ostankih vode.
- Povlecite napajalnik z vtičem iz električne vtičnice, kadar naprave ne uporabljate.
- Ne dovolite, da bi območje okrog naprave postalo vlažno ali mokro. Če se pojavi vlaga, zmanjšajte moč naprave. Če izhodne moči naprave ni mogoče zmanjšati, napravo uporabljajte s prekinitvami. Pazite, da se ne navlažijo vpojni materiali, kot npr. preproge, zastori, zavese ali namizni prtji.

OBSEG DOBAVE

- 1 × naprava Venta
- 1 × steklenica higienskega sredstva 50 ml
- 1 × kratka navodila
- 1 × varnostni napotki

Če bi deli manjkali ali bili poškodovani, se obrnite na našega servisnega partnerja ali na svojega lokalnega trgovca.

SIMBOLI

 Varnostni napotki: skrbno jih preberite in jih upoštevajte, da preprečite telesne poškodbe in materialno škodo.

 Dodatne informacije

 Koristni nasveti

PREDVIDENA UPORABA

Ta naprava Venta je gospodinjski aparat za vlaženje zraka v notranjih prostorih. Naprava ni primerna za uporabo na prostem. Kakršna koli druga uporaba ali sprememba naprave velja za neustrezno uporabo. Proizvajalec ni odgovoren za škodo ali telesne poškodbe na podlagi neustrezne uporabe.

NEPREDVIDENA UPORABA

Nepredvidena uporaba lahko ogrozi zdravje in življenje. Sem spada uporaba pod naslednjimi pogoji:

- V prostorih s potencialno eksplozivno in/ali agresivno atmosfero
- V prostorih z visoko koncentracijo topil
- V bližini plavalnih bazenov ali mokrih področij
- Na prostem

LW45

LW25

LW15

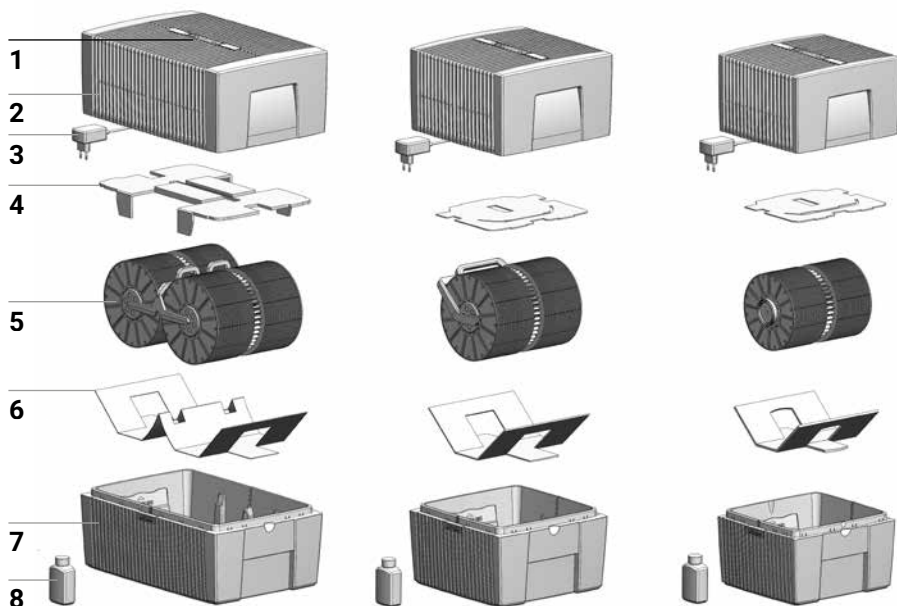

PREGLED

- | | | | |
|---|--------------------------------|---|--|
| 1 | upravljalno polje | 5 | skladi plošč |
| 2 | zgornji del naprave | 6 | transportno varovalo |
| 3 | napajalnik z vtičem (montiran) | 7 | spodnji del naprave |
| 4 | transportno varovalo | 8 | steklenica higienskega sredstva
50 ml |

PRED PRVO UPORABO

Napravo razpakirajte in jo postavite. Vzemite steklenico higienskega sredstva 50 ml **8** iz škatle. Snemite zgornji del **2**. Odstranite transportno varovalo **4** iz zgornjega dela **2**. Vzemite sklade plošč **5** iz spodnjega dela **7** in odstranite transportno varovalo **6**.

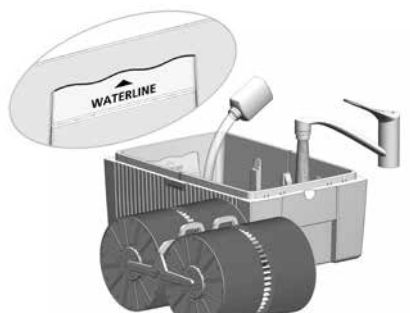
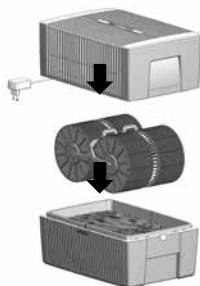
A**B****C**

ZAGON DELOVANJA

- A** Spodnji del **7** napolnite z vodovodno vodo največ do oznake WATERLINE in dodajte 50 ml higienskega sredstva **8** (celotno vsebino steklenice).

! **Naprave ni nikoli dovoljeno polniti z nameščenim zgornjim delom!**

i Dodatek higienskega sredstva je zelo pomemben, saj se tako zrak optimalno navlaži.

- B** Vstavite sklade plošč **5** v spodnji del **7** in zgornji del **2** namestite na spodnji del **7**.

- C** Priključite omrežni vtič napajalnika z vtičem **3** na električno omrežje in vklopite napravo s kratkim pritiskom tipke **1** na upravljalnem polju **1**.

UPRAVLJALNO POLJE



- 1** tipka VKLOP/IZKLOP
- 2** prikaz delovanja VKLOP/IZKLOP
trajna luč: VKLOP
brez luči: IZKLOP
- 3** prikaz stopnje ventilatorja
1 - 2 - 3
- 4** prikaz samodejnega izklopa (glejte pod Samodejni izklop)
- 5** izbrana stopnja ventilatorja
1 - 2 - 3

SAMODEJNI IZKLOP

Naprava ima samodejni izklop, ki ga signalizira prikaz **4**.

Naprava se samodejno izklopi, če:

Kaj je treba storiti

je v spodnjem delu naprave premalo vode.

Izklopite napravo, povlecite napajalnik z vtičem iz električne vtičnice, dolijte vodo in s tipko **1** znova zaženite delovanje. Glejte tudi „Vzdrževanje in čiščenje“, „Dnevno“

je bil zgornji del naprave odprt.

Zgornji del naprave znova zaprite s pritiskom na zunanja konca tipk za zaporo. Napravo izklopite s tipko **1** in jo znova vklopite.

zgornji del ni ali ni pravilno nameščen na spodnji del.

Zgornji del namestite na spodnji del. Napravo izklopite s tipko **1** in jo znova vklopite.

VZDRŽEVANJE IN ČIŠČENJE



Pozor: Pred vsemi opravili čiščenja in vzdrževanja napajalnik z vtičem povlecite iz električne vtičnice!

DNEVNO

Izklopite napravo s tipko **1**, povlecite napajalnik z vtičem iz električne vtičnice. Snemite zgornji del, v spodnji del dolijte svežo vodo. Namestite zgornji del. Napravo vklopite s tipko **1**.

VSAKIH 10–14 DNI

Izklopite napravo in povlecite napajalnik z vtičem iz električne vtičnice. Odlijte umazano vodo. Odstranite obloge v spodnjem delu s ščetko in jih izperite. Sklade plošče izperite z vodo. Spodnji del naprave znova napolnite z vodo. Dodajte higiensko sredstvo Venta. Glede odmerka glejte lestvico na zadnji strani steklenice.

Ostanki v spodnjem delu in na skladih plošč (bele, zeleno-rumenkaste ali rjave obloge oz. obarvanja) NE vplivajo na delovanje naprave. Dodano higiensko sredstvo zagotavlja brezhibno higiensko delovanje.

POLLETNO

Za polletno čiščenje priporočamo čistilo Venta. Upoštevajte navodila za uporabo, priložena čistilu Venta.

1

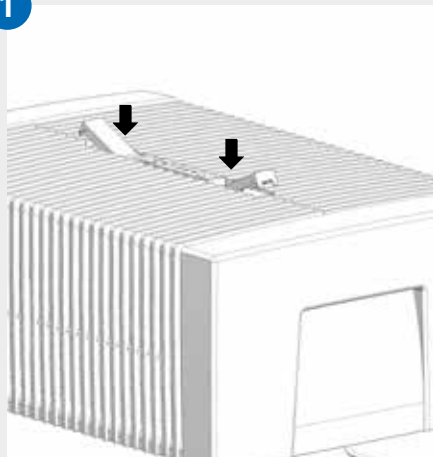

2

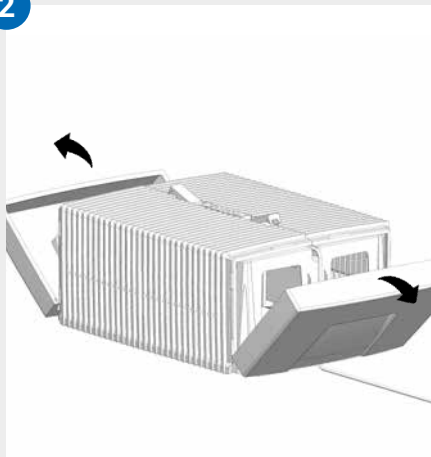

3

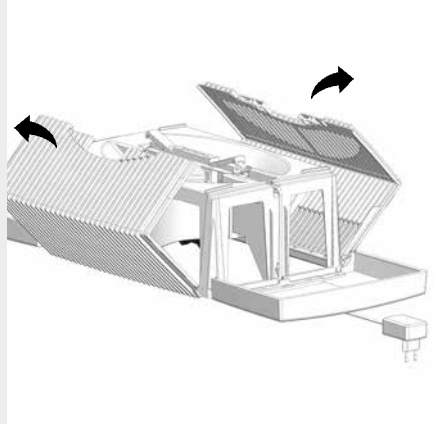

4

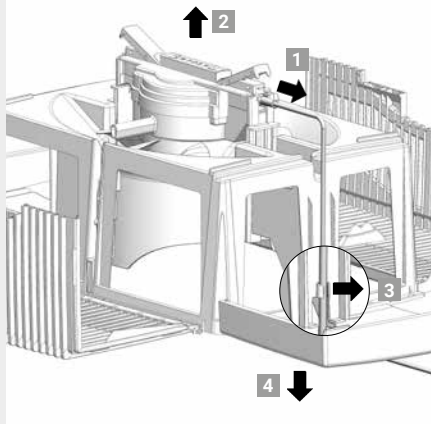

5

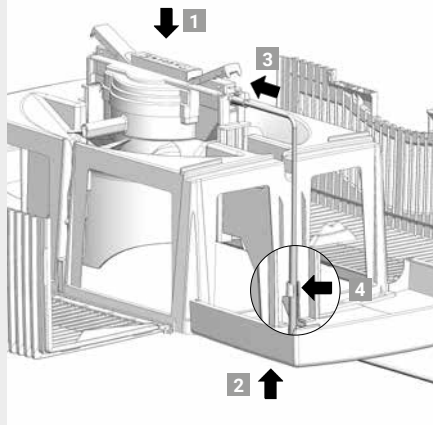

6

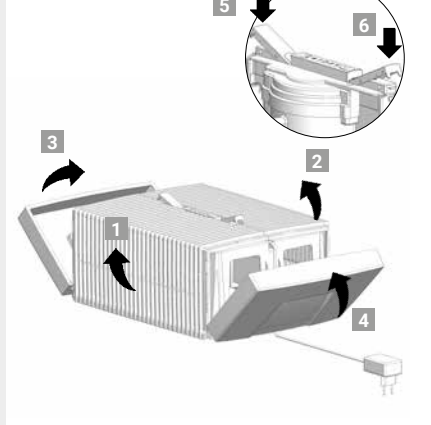

ČIŠČENJE ZGORNJEGA DELA NAPRAVE



Pozor! Zagotovite, da je pri vseh ukrepih naprava izklopljena in je napajalnik z vtičem povlečen iz električne vtičnice!

01 Snemite zgornji del s spodnjega dela. Pritisnite na tipki za zaporo, tako da se konca pomakneta navzgor.

02 Stranska dela razprite navzven.

03 Rebrasti stranski krili razprite navzven.

04 Vtič napajalnika z vtičem povlecite iz pogonske enote **1**. Pogonsko enoto odstranite s pomikom navzgor **2**. Kabel napajalnika z vtičem ločite iz držalca **3** in ga skozi odprtino zgornjega dela povlecite navzdol in ven **4**.



- **Pogonske enote in napajalnika z vtičem ne razstavljajte, ju ne potopite v vodo in ne smeta priti v stik s tekočino!**
 - **Pogonsko enoto s krili ventilatorja in gonilom čistite samo s suho krpo!**
 - **Razstavljeni zgornji del je mogoče očistiti pod tekočo vodo!**
 - **Razstavljeni zgornji del mora biti pred montažo absolutno suh!**
-

05 Pogonsko enoto pravilno obrnjeno vstavite v zgornji del **1**. Vtič napajalnika z vtičem od spodaj povlecite skozi odprtino zgornjega dela navzgor **2** in ga vtaknite v pogonsko enoto, tako da se zaskoči **3**. Kabel pritrdite v držalu **4**.

06 Zunanja konca tipk za zaporo morata biti pomaknjena navzgor. Rebrasti stranski krili **1** in **2** razprite navzgor, potem pa še stranska dela **3** in **4**. S pritiskanjem na zunanja konca tipk za zaporo **5** in **6** zgornji del znova pravilno zaprite.

TEHNIČNI PODATKI

Model	LW 15 Classic	LW 25 Classic	LW 45 Classic
Barve	Bela / Črna		
Primerna velikost prostora*	29 m ² / 72,5 m ³	49 m ² / 122,5 m ³	68 m ² / 170 m ³
Omrežna napetost	100-240 V, 50/60 Hz		
Stopnje zmogljivosti	3		
Razvoj hrupa	20 / 21 / 25 dB(A)	21 / 26 / 36 dB(A)	20 / 26 / 37 dB(A)
Poraba toka (stopnja 1-3)	2 / 2 / 3 W	2 / 4 / 6,5 W	
Količina vode (maks.)	5 litrov	7 litrov	10 litrov
Mere (D × Š × V)	26 × 28 × 31 cm	30 × 30 × 33 cm	45 × 30 × 33 cm
Teža	3 kg	3,8 kg	5,8 kg

* v prostoru višine maks. 2,5 m

Pravice do sprememb in napak pridržane

PRIBOR IN SERVIS

Pribor lahko naročite po telefonu ali na spletu na www.venta-air.com

Kontaktne podatke naših servisnih partnerjev najdete na zadnji strani teh navodil.

GARANCIJA

Na podlagi visoke kakovosti podjetje Venta Air GmbH za obdobje dveh let od datuma nakupa garantira, da se ta izdelek ob primerni uporabi ne bo okvaril. Če bi se kdaj kljub vsemu pojavile napake pri materialu ali zaradi izdelave, se obrnite na ekipo servisa podjetja VENTA ali na svojega trgovca. Poleg tega veljajo splošni garancijski pogoji podjetja Venta: www.venta-air.com

RECIKLIRANJE IN ODSTRANITEV MED ODPADKE



Embalažni material je mogoče reciklirati. Embalažo odstranite na okolju primeren način in jo oddajte na zbirališču odpadkov za predelavo.



Simbol „**prečrtanega smetnjaka**“ pomeni, da je treba odpadno električno in elektronsko opremo (OEEO) med odpadke odstraniti ločeno. Takšne naprave lahko vsebujejo nevarne in za okolje nevarne snovi. Te izdelke je treba oddati  na predvidenem zbirališču odpadkov za recikliranje odpadne električne in elektronske opreme in jih ni dovoljeno zavreči med nesortirane gospodinjske odpadke. Tako prispevate k obvarovanju virov in okolja. Za dodatne informacije se obrnite na lokalno pristojne organe.

Otroci se nikakor ne smejo igrati s plastičnimi vrečkami in embalažnim materialom, ker obstaja nevarnost telesnih poškodb in zadužitve. Takšen material varno shranite ali ga odstranite na okolju prijazen način.

KAJ STORITI, ČE ...?



Zagotovite, da je pri vseh ukrepih naprava izklopljena in je napajalnik z vtičem povlečen iz električne vtičnice!

... naprave ni mogoče vklopiti?

Preverite, ali je napajalnik z vtičem priključen na električno omrežje.

... naprave ni mogoče vklopiti, čeprav je napajalnik z vtičem priključen na električno omrežje?

Preverite, ali je napajalnik z vtičem trdno nameščen v pogonski enoti.



Ukrep: Snemite zgornji del. Preverite pravilno prileganje (glejte navodila za čiščenje zgornjega dela naprave). Potem napravo znova zaženite.

... na upravljalnem polju utripa okrogel moder prikaz delovanja?

Naprava se je avtomatsko izklopila, ker je motor preobremenjen (npr. zaradi vdora tujkov ipd.).



Ukrep: Snemite zgornji del. Preverite, ali so skladi plošč v spodnjem delu ter krila ventilatorja v zgornjem delu prosto pomični. Potem napravo znova zaženite.

VĂ MULȚUMIM!

Suntem convinși de faptul că acest model Venta vă va depăși așteptările și vă dorim să vă bucurați de el!

Vă rugăm să vă înregistrați aparatul Venta: www.venta-air.com

Vă rugăm să citiți integral instrucțiunile de utilizare, să le păstrați pentru consultarea ulterioară și să respectați toate instrucțiunile de siguranță, precum și cele privind utilizarea conform destinației. Pentru versiunea cea mai actuală a instrucțiunilor de utilizare, consultați site-ul nostru web www.venta-air.com

STIMATE CLIENT

Umidificatorul de aer Venta Classic Original asigură umiditatea sănătoasă, precum și reducerea naturală a poluanților din aer – genial de simplu și complet fără consum tehnic major. Acesta funcționează numai cu apă și fără materiale de umezire sau filtre suplimentare conform celui mai bun principiu de evaporare la rece recunoscut.

Principiul de funcționare Venta

Aerul din încăpere este trecut cu ajutorul unui ventilator prin umidificatorul de aer umplut cu apă și în care se rotește sistemul de discuri dispus ingenios. De pe suprafețele acestuia se evaporă în încăpere apa curată igienic.

CUPRINS

Instrucțiuni de siguranță	233	Oprirea automată	238
Pachetul de livrare	235	Întreținere și curățare	239
Simboluri	235	Curățarea părții superioare a aparatului	241
Utilizarea conformă cu destinația	235	Date tehnice	242
Utilizarea neconformă cu destinația	235	Accesorii & Service	242
Privire de ansamblu	236	Garanția	242
Înainte de prima utilizare	236	Reciclarea și salubritatea	243
Punerea în funcțiune	237	Cum procedez în situația în care ...?	243
Câmpul de comandă	238		

⚠️ INSTRUCȚIUNI DE SIGURANȚĂ

- Acest aparat este adecvat pentru utilizarea de către copiii peste 8 ani și de persoane cu capacități corporale, senzoriale sau mentale limitate sau cu experiență și cunoștințe deficitare, dacă aceste persoane sunt supravegheate sau dacă au fost instruite referitor la utilizarea sigură a aparatului și dacă au fost înțelese pericolele existente.
- Înainte de punerea în funcțiune, citiți cu atenție, integral, aceste instrucțiuni de utilizare și păstrați-le într-un loc sigur pentru cazul în care veți avea nevoie de ele mai târziu.
- Aparatul nu reprezintă o jucărie pentru copii.
- Curățarea și îngrijirea de către utilizator nu pot fi executate de către copiii sub 8 ani resp. nesupravegheați.
- Nu lăsați aparatul și alimentatorul acestuia la îndemâna copiilor sub 8 ani.
- Utilizarea neconformă cu destinația poate afecta aparatul și poate cauza vătămări corporale.
- Conectați aparatul numai la prizele de alimentare potrivite – tensiunea de rețea trebuie să corespundă indicațiilor de pe plăcuța aparatului.
- Acest aparat poate fi operat numai cu următoarele alimentatoare de rețea: „Nr. model B113-240050-Cd / FJSW1982400500”.
- Este interzisă punerea în funcțiune a aparatului dacă este deteriorat cablul sau ștecărul alimentatorului de rețea.
- Înainte de orice lucrări de curățare sau întreținere, precum și pentru reamplasarea sau transportarea aparatului, scoateți alimentatorul din priză.
- Este interzisă punerea în funcțiune a aparatului, dacă acesta a căzut sau dacă a fost deteriorat în alt mod.
- Reparațiile la nivelul aparatelor electrice trebuie efectuate numai de către specialiști. Reparațiile efectuate în mod necorespunzător pot cauza pericole majore pentru utilizator.
- Nu vă așezați niciodată pe aparat și nu depozitați obiecte pe acesta.
- Nu introduceți obiecte străine în aparat.
- Nu scufundați partea superioară a aparatului în apă sau în orice alt lichid.
- Nu umpleți niciodată în exces aparatul.

- Nu transportați și nu înclinați aparatul atunci când recipientul este plin.
- Nu trageți niciodată de alimentator și nu scoateți ștecăru din priză cu mâinile umede.
- Aparatul trebuie utilizat numai în stare complet asamblată.
- Amplasați aparatul numai pe o suprafață plană și uscată.
- Amplasați aparatul astfel încât să nu poată fi răsturnat și să nu existe pericolul de împiedicare de aparat sau cablu.
- Păstrați o distanță de cel puțin 50 cm față de alte obiecte și pereți.
- Înălțimea maximă de instalare: 2000 de metri
- Pentru a preveni supraîncălzirea/deteriorarea aparatului, nu acoperiți și nu blocați niciodată fantele de aerisire.
- O umiditate relativă permanentă a aerului interior de peste 60%, mai ales iarna, poate permite formarea organismelor biologice.
- O scurgere directă a apei din aparat, sub formă de stropi, aburi, ceață sau depunere de calcar, nu este posibilă la utilizarea conformă datorită structurii sale și a tehnologiei de evaporare la rece.
- Aparatul poate fi operat numai cu accesoriile originale Venta prevăzute. Venta Air GmbH își declină răspunderea pentru daunele cauzate de accesoriile străine.
- Dacă aparatul nu este utilizat, este oprit sau este depozitat pentru un interval mai mare de timp, cada cu apă trebuie golită complet, trebuie curățată de resturile de murdărie și trebuie uscată pentru a împiedica formarea unui miros sau dezvoltarea unor organisme biologice în apa stătătoare resp. în resturile de apă.
- Dacă nu utilizați aparatul, scoateți alimentatorul din priză.
- Nu permiteți ca zona din jurul aparatului să devină udă sau umedă. Dacă apare umezeală, atunci reduceți puterea aparatului. Dacă nu se reduce puterea de ieșire a aparatului, atunci folosiți aparatul cu întreruperi. Asigurați-vă de faptul că nu se umezesc materialele absorbante, ca de ex. covoare, perdele, jaluzele sau fețe de masă.

PACHETUL DE LIVRARE

- 1 x aparat Venta
- 1 x sticlă de aditiv igienic 50 ml
- 1 x ghid scurt
- 1 x instrucțiuni de siguranță

În cazul în care lipsesc piese sau sunt deteriorate, vă rugăm să vă adresați partenerului nostru de service sau comerciantului dumneavoastră local.

SIMBOLURI

 Instrucțiuni de siguranță: citiți cu atenție aceste instrucțiuni de siguranță pentru a preveni vătămări corporale și pagube materiale.

 Informații suplimentare

 Sfaturi utile

UTILIZAREA CONFORMĂ CU DESTINAȚIA

Acest aparat Venta este un aparat casnic pentru umidificarea aerului din încăperi. Aparatul nu este potrivit pentru utilizarea în spații exterioare. Orice altă utilizare sau modificare la nivelul aparatului este considerată a fi neconformă destinației. Producătorul nu răspunde pentru daunele sau vătămările cauzate de o utilizare neconformă cu destinația.

UTILIZAREA NECONFORMĂ CU DESTINAȚIA

Utilizarea neconformă destinației reprezintă un pericol pentru sănătatea și viața persoanelor. Aceasta include utilizarea în următoarele condiții:

- În încăperi cu pericol de explozie și/sau atmosferă agresivă
- În încăperi unde există o concentrație mare de solvenți
- În apropierea bazinelor de înot sau a altor zone cu apă
- În aer liber

LW45

LW25

LW15

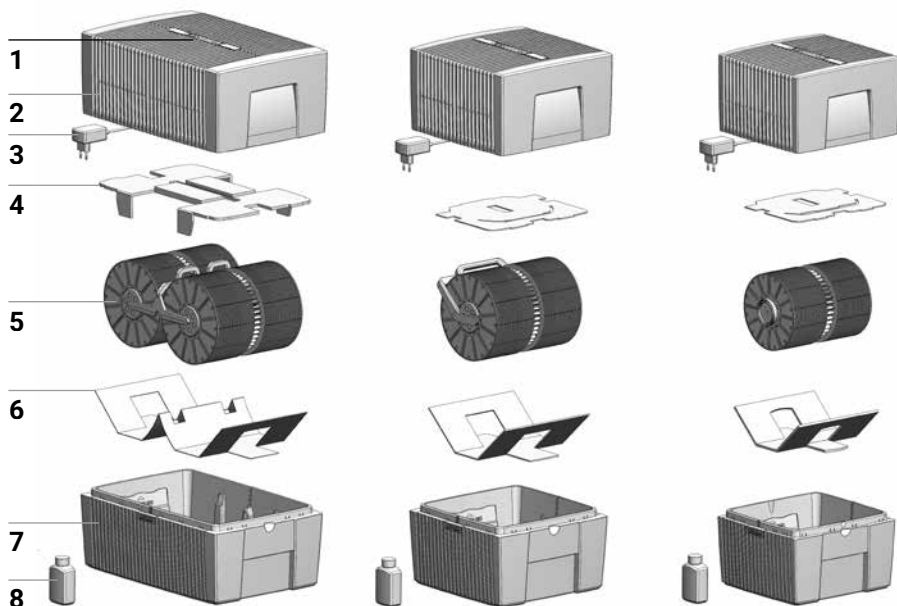

PRIVIRE DE ANSAMBLU

- | | | | |
|---|--------------------------------|---|--------------------------------|
| 1 | Câmpul de comandă | 5 | Sistem de discuri |
| 2 | Partea superioară a aparatului | 6 | Siguranța pentru transport |
| 3 | Alimentator (montat) | 7 | Partea inferioară a aparatului |
| 4 | Siguranța pentru transport | 8 | Sticlă de aditiv igienic 50 ml |

ÎNAINTEA PRIMEI UTILIZĂRI

Aparatul se despachetează și se instalează. Scoateți sticla de aditiv igienic 50 ml **8** din cutie. Se scoate partea superioară **2**. Se scoate siguranța pentru transport **4** din partea superioară **2**. Scoateți sistemul de discuri **5** de pe partea inferioară **7** și îndepărtați siguranța pentru transport **6**.

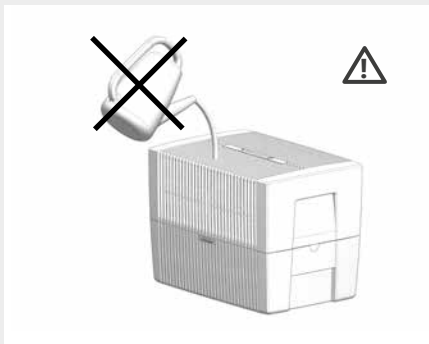
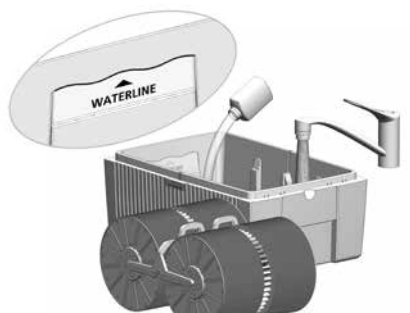
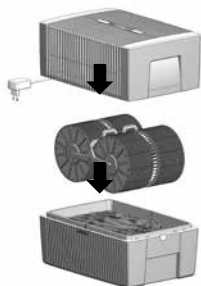
A**B****C**

PUNEREA ÎN FUNCȚIUNE

- A** Umpleți partea inferioară **7** cu apă de la robinet, cel mult până la marcajul WATERLINE și adăugați 50 ml de aditiv igienic **8** (întregul conținut al sticlei).

! **Nu umpleți niciodată aparatul atunci când este montată partea superioară!**

i Este foarte important să se adauge aditiv igienic, deoarece, astfel, aerul este umezit în mod optim.

- B** Introduceți sistemul de discuri **5** în partea inferioară **7** și așezați partea superioară **2** pe partea inferioară **7**.

- C** Conectați ștecărul de rețea al alimentatorului **3** la rețeaua electrică și porniți aparatul, apăsând scurt tasta **⏻** din câmpul de comandă **1**.

CÂMPUL DE COMANDĂ



- 1 Tasta PORNIT / OPRIT
- 2 Afișaj de funcționare PORNIT / OPRIT
Iluminare permanentă: PORNIT
Nicio iluminare: OPRIT
- 3 Afișarea treptei ventilatorului
1 - 2 - 3
- 4 Afișarea opririi automate (consultați
Oprirea automată)
- 5 Tasta de selectare a treptei ventilato-
rului 1 - 2 - 3

OPRIREA AUTOMATĂ

Aparatul dispune de o oprire automată, care se semnalează prin afișajul **4**.

Aparatul se oprește automat când:

Remediere

este prea puțină apă în
partea inferioară a aparatu-
lui.

Opriți aparatul, scoateți alimentatorul din priză, com-
pletați cu apă și repuneți în funcțiune folosind tasta **1**.
Consultați și „Întreținere și curățare”, „Zilnic”

Partea superioară a apa-
ratului
a fost deschisă.

Închideți din nou partea superioară a aparatului prin
apăsarea pe capetele externe ale tastelor de blocare.
Opriți și reporniți aparatul cu ajutorul tastei **1**.

Partea superioară nu este
așezată pe partea inferi-
oară sau nu este așezată
corect.

Așezați partea superioară pe partea inferioară. Opriți
și reporniți aparatul cu ajutorul tastei **1**.

ÎNTREȚINERE ȘI CURĂȚARE



Atenție: Pentru toate lucrările de curățare și de întreținere scoateți alimentatorul din priză!

ZILNIC

Oprii aparatul cu tasta **1**, scoateți alimentatorul din priză. Scoateți partea superioară; completați cu apă proaspătă în partea inferioară. Așezați partea superioară. Porniți aparatul cu ajutorul tastei **1**.

LA FIECARE 10-14 ZILE

Oprii aparatul și scoateți alimentatorul din priză. Scurgeți apa murdară. Periați și clătiți depunerile de pe partea inferioară. Sistemul de discuri se clătește cu apă. Partea inferioară a aparatului se reumple cu apă. Adăugați aditiv igienic Venta. Pentru dozare consultați scalarea de pe partea posterioară a sticlei.

Toate reziduurile din partea inferioară și de pe sistemul de discuri (depuneri albe, galben-verzui sau maronii) NU afectează funcționarea aparatului. Prin adăugarea unui aditiv igienic este asigurată o funcționare igienică ireproșabilă.

SEMESTRIAL

Pentru lucrările de curățare bianuale, recomandăm soluția de curățat Venta. Respectați instrucțiunile de utilizare anexate soluției de curățat Venta.

1

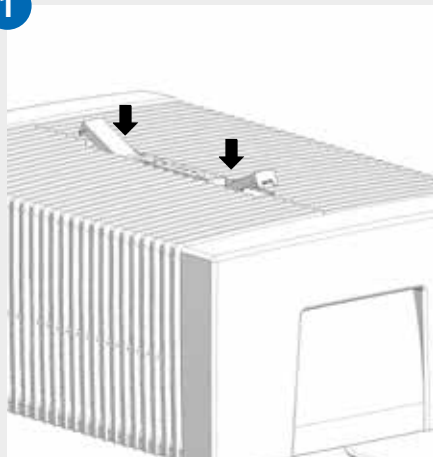

2

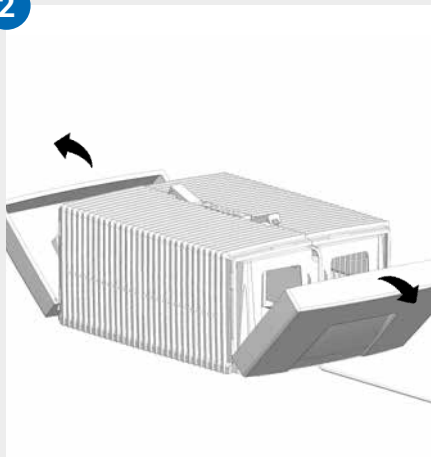

3

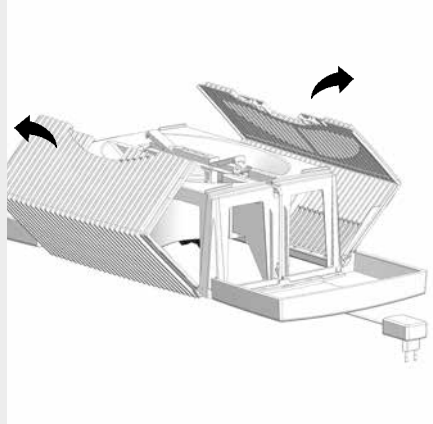

4

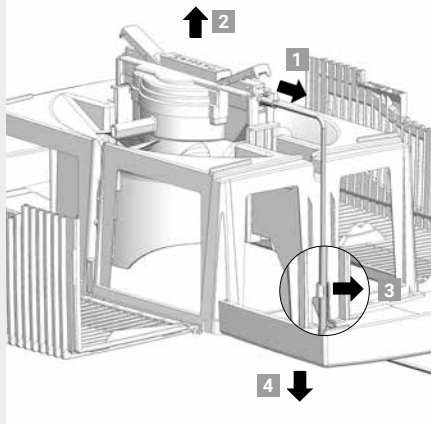

5

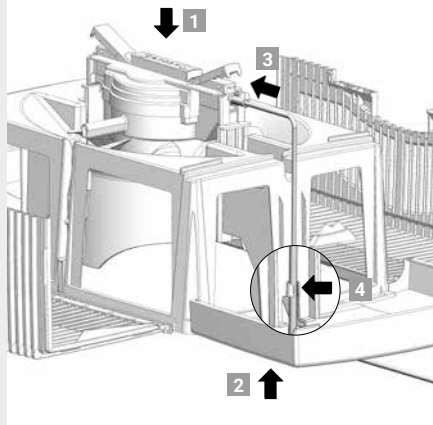

6

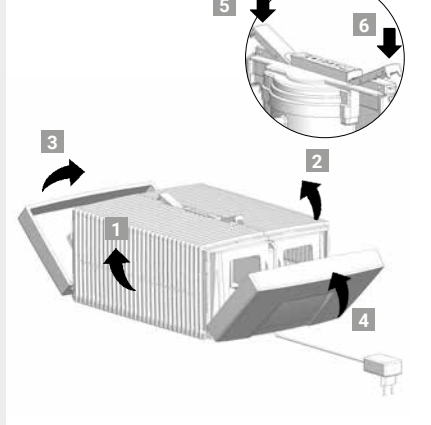

CURĂȚAREA PĂRȚII SUPERIOARE A APARATULUI



Atenție! Asigurați-vă de faptul că, în timpul implementării tuturor măsurilor, aparatul este deconectat, iar alimentatorul este scos din priză!

- 01 Îndepărtați partea superioară de pe partea inferioară. Apăsăți tastele de blocare astfel încât capetele să fie ridicate.

- 02 Rabatați în exterior părțile laterale.

- 03 Rabatați în exterior lamele laterale canelate.

- 04 Se trage ștecărul alimentatorului din unitatea de acționare **1**. Unitatea de acționare se scoate în sus **2**. Desprindeți din suport cablul alimentatorului **3** și scoateți-l în afară prin orificiul părții superioare, trăgând în jos **4**.



- **Nu dezasamblați unitatea de antrenare și alimentatorul, nu le scufundați în apă și evitați contactul acestora cu lichide!**
 - **Pentru curățarea unității de antrenare, cu paletel ventilatorului și mecanismul de transmisie, utilizați exclusiv o lavetă uscată!**
 - **Partea superioară dezasamblată poate fi curățată sub jet de apă!**
 - **Înainte de montare, partea superioară dezasamblată trebuie să fie complet uscată!**
-

- 05 Unitatea de acționare se așează pe poziția corectă în partea superioară **1**. Ștecărul alimentatorului se trage de jos, prin orificiul părții superioare, apoi în sus **2** și se introduce în unitatea de acționare până la blocare **3**. Fixați cablul în suport **4**.

- 06 Capetele externe ale tastelor de blocare trebuie să fie ridicate. Rabatați în sus lamelele laterale canelate **1** și **2**, iar apoi părțile laterale **3** și **4**. Apăsăți capetele externe ale tastelor de blocare **5** și **6** pentru a închide corespunzător din nou partea superioară.

DATE TEHNICE

Model	LW 15 Classic	LW 25 Classic	LW 45 Classic
Culori	Alb / Negru		
Dimensiunea potrivită a camerei*	29 m ² / 72,5 m ³	49 m ² / 122,5 m ³	68 m ² / 170 m ³
Tensiunea de rețea	100-240 V, 50/60 Hz		
Trepte de putere	3		
Zgomotul generat	20 / 21 / 25 dB(A)	21 / 26 / 36 dB(A)	20 / 26 / 37 dB(A)
Consumul de energie electrică (treapta 1-3)	2 / 2 / 3 Watt	2 / 4 / 6,5 Watt	
Conținutul de apă (Max.)	5 litri	7 litri	10 litri
Dimensiuni (Lxlăț.xh)	26 × 28 × 31 cm	30 × 30 × 33 cm	45 × 30 × 33 cm
Masa	3 kg	3,8 kg	5,8 kg

* raportat la o înălțime a încăperii de max. 2,5 m
Sub rezerva dreptului la modificări și erori

ACCESORII & SERVICE

Accesoriile pot fi comandate telefonic sau online la www.venta-air.com
Găsiți datele de contact ale partenerului nostru de service pe partea posterioară a acestor instrucțiuni.

GARANȚIA

Datorită calității ridicate, Venta Air GmbH oferă o garanție conform căreia, timp de doi ani de la data achiziționării, produsul nu va prezenta defecte în cazul utilizării corespunzătoare. În cazul în care apar însă defecte de material sau de prelucrare, adresați-vă echipei de service a firmei VENTA sau comerciantului dumneavoastră. De asemenea, se aplică condițiile de garanție generale ale firmei Venta: www.venta-air.com

RECICLAREA ȘI SALUBRIZAREA



Materialul ambalajului este reciclabil. Vă rugăm să eliminați ambalajul ca deșeu în mod ecologic și să îl duceți la centre de reciclare.



Simbolul „**pubelă de gunoi tăiată**” semnifică salubritatea separată a aparatelor electrice și electronice vechi (WEEE). Aceste aparate pot să conțină substanțe periculoase și poluante. Aceste produse trebuie aruncate la un punct de colectare desemnat pentru reciclarea dispozitivelor electrice și electronice și nu trebuie aruncate împreună cu deșeurile menajere nesortate. În acest fel, contribuiți la protejarea resurselor și a mediului. Pentru mai multe informații, adresați-vă autorităților locale.

Copiii nu au voie să se joace în niciun caz cu pungii de plastic și materiale de ambalare, deoarece există riscul de rănire resp. sufocare. Depozitați astfel de materiale în siguranță sau eliminați-le într-un mod ecologic.

CUM PROCEDEZ ÎN SITUAȚIA ÎN CARE ...?



Asigurați-vă de faptul că, în timpul implementării tuturor măsurilor, aparatul este deconectat, iar alimentatorul este scos din priză!

... aparatul nu poate fi pornit?

Verificați dacă alimentatorul este racordat la rețeaua electrică.

... aparatul nu poate fi pornit cu toate că alimentatorul este racordat la rețeaua electrică?

Verificați dacă alimentatorul este fixat în unitatea de antrenare.



Măsura: Se scoate partea superioară. Verificați poziția corectă (consultați instrucțiunile pentru curățarea părții superioare a aparatului). La final se repune aparatul în funcțiune.

... în câmpul de comandă se aprinde intermitent afișajul de funcționare ro-tund albastru?

Aparatul s-a dezactivat automat, deoarece motorul este supraîncărcat (de ex. prin pătrunderea de corpuri străine etc.).



Măsura: Se scoate partea superioară. Verificați dacă sistemul de discuri din partea inferioară și paletel ventilatorului din partea superioară se pot mișca liber. La final se repune aparatul în funcțiune.

БОЛЬШОЕ СПАСИБО!

Мы уверены, что эта модель Venta превзойдет ваши ожидания, и надеемся, что она вам понравится.

Зарегистрируйте свой прибор Venta: www.venta-air.com

Пожалуйста, полностью прочтите эту инструкцию по эксплуатации, сохраните ее для дальнейшего использования и соблюдайте все инструкции по безопасности, а также по применению в соответствии с назначением. Новейшая версия инструкции по эксплуатации доступна на нашем сайте www.venta-air.com

УВАЖАЕМЫЙ КЛИЕНТ

Увлажнитель воздуха Venta Classic Original поддерживает здоровую влажность и естественное снижение содержания загрязняющих веществ в воздухе - гениально просто и без особых технических усилий. Он работает только с водой и без дополнительных увлажняющих ковриков или фильтров по признанному лучшему принципу холодного испарения.

Так работает принцип Venta

Воздух из помещения через вентилятор подается в увлажнитель воздуха, наполненный водой, в котором вращаются оригинально расположенные стопки пластин. С их поверхности в помещение испаряется гигиенически чистая вода.

ОГЛАВЛЕНИЕ

Указания по технике безопасности	245	Обслуживание и уход за прибором	251
Комплект поставки	247	Чистка верхней части прибора	253
Символы	247	Технические характеристики	254
Правильное использование	247	Комплекующие изделия и обслуживание	254
Использование не по назначению	247	Гарантия	254
Обзор	248	Вторичная переработка и утилизация	255
Перед первым использованием	248	Что, если ...?	255
Ввод в эксплуатацию	249		
Панель управления	250		
Автоматическое отключение	250		

⚠ УКАЗАНИЯ ПО ТЕХНИКЕ БЕЗОПАСНОСТИ

- Данный прибор может использоваться детьми старше 8 лет и лицами с ограниченными физическими, сенсорными или умственными способностями либо недостаточными опытом и знаниями под присмотром либо при условии, что эти лица поставлены в известность о правилах безопасного применения прибора и осознают связанный с ним риск.
- Перед вводом в эксплуатацию прочтите всю инструкцию по эксплуатации и сохраните ее для дальнейших справок.
- Прибор не является детской игрушкой.
- Чистка и технический уход не должны осуществляться детьми младше 8 лет без присмотра.
- Прибор и его сетевой адаптер с вилкой должны находиться вне досягаемости детей младше 8 лет.
- Использование не по назначению может привести к поломке прибора и травмам.
- Подключение прибора к сети питания должно осуществляться только через розетки с напряжением, соответствующим техническим параметрам, указанным на фзаводской табличке прибора.
- Этот прибор может эксплуатироваться только со следующими сетевыми адаптерами: "Модель № B113-240050-Cd / FJSW1982400500".
- Не допускается эксплуатация прибора при повреждениях кабеля или вилки сетевого адаптера.
- Перед любыми работами по чистке или техническому обслуживанию, а также перед перестановкой или транспортировкой прибора выньте сетевой адаптер из розетки.
- Запрещается эксплуатация прибора после его падения или получения иных повреждений.
- Ремонт прибора должен производиться только квалифицированными специалистами. Непрофессиональная починка может привести к серьезной опасности для потребителя.
- Ни в коем случае не садитесь на прибор и не кладите на него никаких предметов.
- Не вставляйте в прибор посторонние предметы.



- Запрещается погружать верхнюю часть прибора в воду или иные жидкости.
- Не переполняйте прибор.
- Не транспортируйте и не опрокидывайте прибор с полным баком.
- Никогда не вынимайте сетевой адаптер из розетки за кабель или мокрыми руками.
- Прибор может быть введен в эксплуатацию только в полностью собранном состоянии.
- Устанавливайте прибор только на ровную сухую поверхность.
- Прибор должен устанавливаться так, чтобы его нельзя было опрокинуть или же споткнуться об него или о кабель.
- Расстояние от прибора до стен и соседних предметов должно составлять не менее 50 см.
- Максимальная высота установки: 2000 метров над уровнем моря
- Во избежание перегрева/повреждения прибора не допускается закрывать или блокировать вентиляционное отверстие.
- Постоянная относительная влажность воздуха в помещении более 60%, особенно зимой, может способствовать размножению биологических организмов.
- При правильном использовании прямая утечка воды из прибора в виде капель, пара, тумана или известковых отложений невозможна из-за ее природы и технологии холодного испарения.
- Прибор разрешается эксплуатировать только с оригинальными комплектующими Venta, предназначенными для него. Venta Air GmbH не несет ответственности за ущерб, причиненный комплектующими сторонних производителей.
- Если прибор не используется в течение нескольких дней, выключен или хранится в течение длительного периода времени, бак для воды необходимо полностью опорожнить, очистить от остатков грязи и просушить, чтобы предотвратить появление запахов или развитие биологических организмов в стоячей воде или остатках воды.
- Если Вы не пользуетесь прибором, отключите кабель от розетки.
- Следите за тем, чтобы зона вокруг прибора не была влажной или мокрой. В случае возникновения влаги снизьте мощность прибора. Если выходную мощность прибора снизить нельзя, используйте прибор с перерывами. Следите за тем, чтобы впитывающие материалы, например, ковры, шторы, занавески или скатерти не становились влажными.

КОМПЛЕКТ ПОСТАВКИ

- 1 × прибор Venta
- 1 × флакон гигиенического средства 50 мл
- 1 × краткая инструкция
- 1 × указания по технике безопасности

Если детали отсутствуют или повреждены, обратитесь к нашему сервисному партнеру или к местному дилеру.

СИМВОЛЫ

-  Указания по технике безопасности: Внимательно прочитайте и следуйте им во избежание травмирования и материального ущерба.
-  Дополнительная информация
-  Полезные советы

ПРАВИЛЬНОЕ ИСПОЛЬЗОВАНИЕ

Этот прибор Venta является бытовым прибором, предназначенным для увлажнения воздуха в помещениях.

Прибор не приспособлен для эксплуатации на открытом воздухе. Любое иное применение или изменение прибора рассматриваются как неправильное использование. Изготовитель не несет ответственности за материальный ущерб или травмы, возникшие вследствие неправильного использования.

ИСПОЛЬЗОВАНИЕ НЕ ПО НАЗНАЧЕНИЮ

Использование прибора не по назначению может создать угрозу здоровью и жизни. К этому относится использование в следующих условиях:

- В помещениях со взрывоопасной и/или агрессивной средой
- В помещениях с высокой концентрацией растворителей
- В непосредственной близости от бассейнов и других объектов с повышенной влажностью
- На открытом воздухе

LW45

LW25

LW15

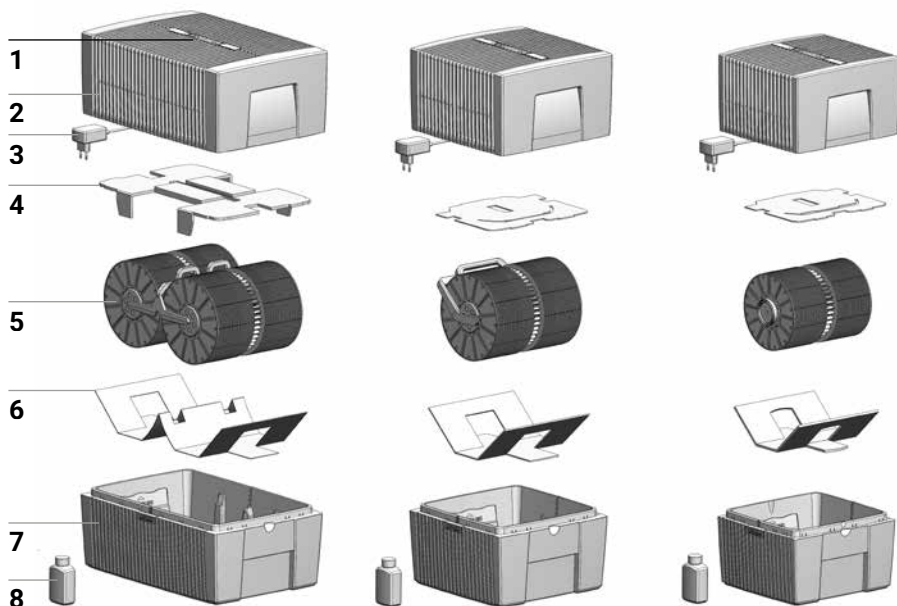

ОБЗОР

- | | | | |
|---|--|---|---|
| 1 | Панель управления | 5 | Пластинчатый барабан |
| 2 | Верхняя часть прибора | 6 | Транспортировочный фиксатор |
| 3 | Подключаемый блок питания
(установленный) | 7 | Нижняя часть прибора |
| 4 | Транспортировочный фиксатор | 8 | Флакон гигиенического средства
50 мл |

ПЕРЕД ПЕРВЫМ ИСПОЛЬЗОВАНИЕМ

Распакуйте и установите прибор. Выньте флакон гигиенического средства 50 мл **8** из коробки. Снимите верхнюю часть **2**. Снимите транспортировочный фиксатор **4** верхней части **2**. Выньте пластинчатый барабан **5** из нижней части **7** и удалите транспортировочный фиксатор **6**.

A

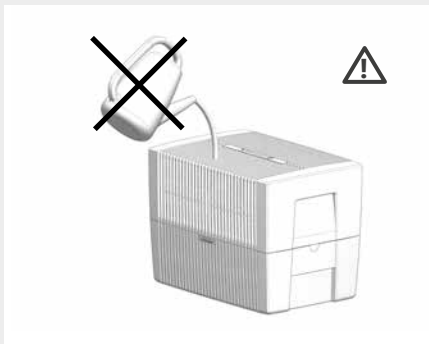
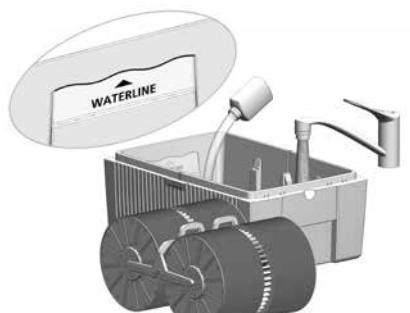

B

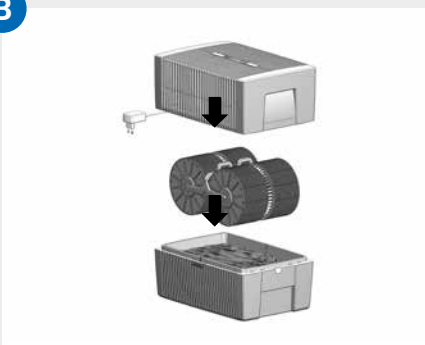

C

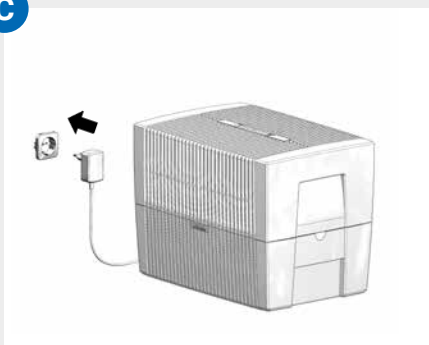

ВВОД В ЭКСПЛУАТАЦИЮ

- A** Заполните нижнюю часть **7** водопроводной водой максимум до отметки WATERLINE и добавьте 50 мл гигиенического средства **8** (все содержимое флакона).

⚠ **Запрещается заполнять прибор с прикрепленной верхней частью!**

i Добавление гигиенического средства очень важно, поскольку оно оптимально увлажняет воздух.

- B** Вложите пластинчатый барабан **5** в нижнюю часть **7** и наденьте верхнюю часть **2** на нижнюю часть **7**.

- C** Подключите сетевой штекер от съемного блока питания **3** к источнику питания и включите прибор кратким нажатием кнопки **⏻** на панели управления **1**.

ПАНЕЛЬ УПРАВЛЕНИЯ



- 1** Кнопка ВКЛ / ВЫКЛ
- 2** Индикатор работы ВКЛ / ВЫКЛ
Непрерывное свечение: ВКЛ
Нет свечения: ВЫКЛ
- 3** Индикатор режима вентилятора
1 - 2 - 3
- 4** Индикатор автоматического отключения (см. Автоматическое отключение)
- 5** Кнопка выбора режима вентилятора 1 - 2 - 3

АВТОМАТИЧЕСКОЕ ОТКЛЮЧЕНИЕ

Прибор имеет автоматическое отключение, о котором сигнализирует индикатор **4**.

Прибор автоматически выключается, когда: Что делать

в нижней части прибора осталось слишком мало воды.

Отключите прибор, выньте адаптер питания из розетки, залейте воду в нижнюю часть прибора и снова включите прибор, нажав кнопку **1**. См. раздел «Обслуживание и уход за прибором», «Ежедневно».

Верхняя часть прибора была открыта.

Закройте верхнюю часть, нажав на выступающие края блокировочных кнопок. Выключите и снова включите прибор, нажав кнопку **1**.

Верхняя часть не сидит или сидит неправильно на нижней части.

Установите верхнюю часть на нижнюю часть. Выключите и снова включите прибор, нажав кнопку **1**.

ОБСЛУЖИВАНИЕ И УХОД ЗА ПРИБОРОМ



Внимание: При проведении любых работ по очистке и обслуживанию мойки воздуха вынимайте адаптер питания из розетки!

ЕЖЕДНЕВНО

1. Отключите прибор при помощи кнопки **1**, выньте адаптер питания из розетки. Снимите верхнюю часть прибора, залейте свежую воду в нижнюю часть прибора. Установите верхнюю часть. Включите прибор, нажав кнопку **1**.

КАЖДЫЕ 10-14 ДНЕЙ

Отключите прибор и выньте адаптер питания из розетки. Слейте загрязненную воду. Нижнюю часть прибора почистите щеткой и промойте водой. Промойте водой пластинчатый барабан. Снова заполните водой нижнюю часть прибора. Добавьте гигиеническую добавку Venta. Дозировка: смотрите дозировочную шкалу на обратной стороне флакона.

Все остатки в основании и на пластинчатом барабане (белые, зелено-желтоватые или коричневые отложения) НЕ ухудшают работу прибора. В этом случае с точки зрения гигиены эксплуатация безупречна.

РАЗ В ПОЛГОДА:

Мы рекомендуем очиститель Venta для очистки каждые полгода. Соблюдайте инструкции по эксплуатации, прилагаемые к очистителю Venta.

1

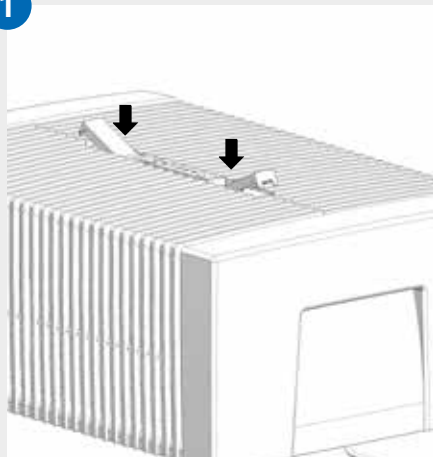

2

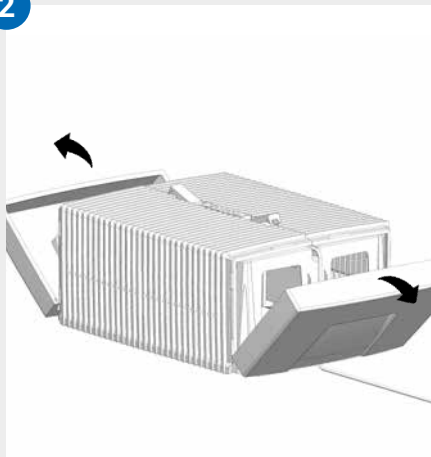

3

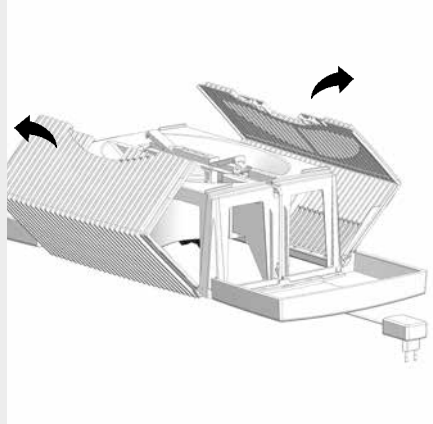

4

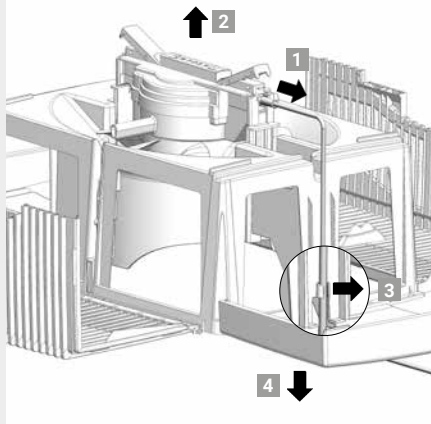

5

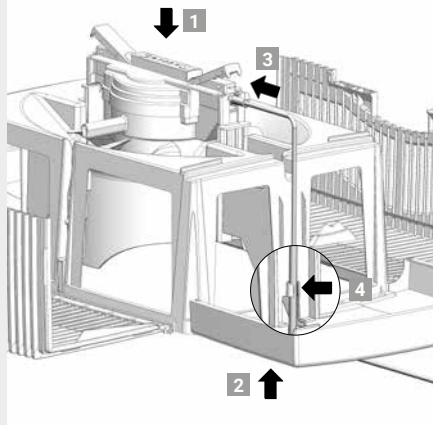

6

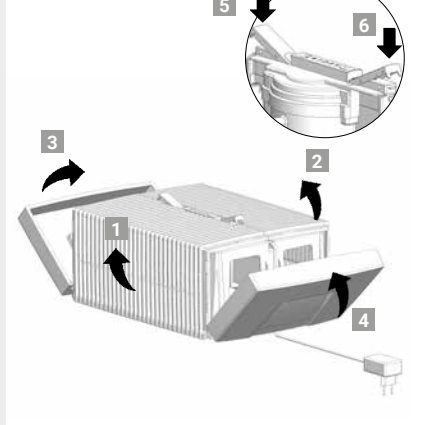

ЧИСТКА ВЕРХНЕЙ ЧАСТИ ПРИБОРА



Внимание! Убедитесь, что при всех операциях прибор выключен и сетевой адаптер вынут из розетки!

-
- 01** Снимите верхнюю часть с нижней. Нажмите фиксирующие кнопки так, чтобы концы выступали вверх.
-
- 02** Откиньте боковые панели наружу.
-
- 03** Откиньте ребристые боковые крылья наружу.
-
- 04** Выньте вилку блока питания из приводного блока **1**. Извлеките приводной блок **2**. Отсоедините кабель блока питания от держателя **3** и вытащите его через отверстие в верхней части **4**.



- **Не разбирайте приводной блок и блок питания, не погружайте их в воду и не допускайте контакта с жидкостями!**
- **Очищайте приводной блок с лопастями вентилятора и редуктор только сухой тканью!**
- **Разобранную верхнюю часть можно мыть под проточной водой!**
- **Перед сборкой разобранная верхняя часть должна быть абсолютно сухой!**

-
- 05** Вставьте приводной блок в верхнюю часть с правой стороны **1**. Протяните штекер съемного блока питания вверх через отверстие в верхней части **2** и вставьте его в приводной блок до щелчка **3**. Закрепите кабель в держателе **4**.
-
- 06** Внешние концы фиксирующих кнопок должны выступать вверх. Сложите вверх ребристые боковые крылья **1** и **2**, затем боковые панели **3** и **4**. Нажав на наружные концы фиксирующих кнопок **5** и **6** снова правильно закройте верхнюю часть.

ТЕХНИЧЕСКИЕ ХАРАКТЕРИСТИКИ

Модель	LW 15 Classic	LW 25 Classic	LW 45 Classic
Цвета	Белый / Черный		
Соответствие размерам помещения*	29 м ² / 72,5 м ³	49 м ² / 122,5 м ³	68 м ² / 170 м ³
Напряжение в сети	100-240 В, 50/60 Гц		
Уровни мощности	3		
Шумность	20 / 21 / 25 дБ(А)	21 / 26 / 36 дБ(А)	20 / 26 / 37 дБ(А)
Потребляемая мощность (ступени 1-3)	2 / 2 / 3 Вт	2 / 4 / 6,5 Вт	
Объем воды (макс.)	5 литров	7 литров	10 литров
Размеры (Д×Ш×В)	26 × 28 × 31 см	30 × 30 × 33 см	45 × 30 × 33 см
Вес	3 кг	3,8 кг	5,8 кг

* при высоте помещения не более 2,5 м
Возможны изменения и ошибки

КОМПЛЕКТУЮЩИЕ ИЗДЕЛИЯ И ОБСЛУЖИВАНИЕ

Комплектующие изделия можно заказать по телефону или на интернет-сайте www.venta-air.com

Контактные данные наших сервисных партнеров можно найти на обороте данной инструкции.

ГАРАНТИЯ

В связи с высоким качеством Venta Air GmbH гарантирует, что в течение двух лет с даты покупки этот продукт не будет иметь дефектов при правильном использовании. Если вы все же обнаружите дефект материала или обработки, обратитесь в сервисную службу Venta или к своему дилеру. Кроме того действуют общие условия гарантии Venta: www.venta-air.com

ВТОРИЧНАЯ ПЕРЕРАБОТКА И УТИЛИЗАЦИЯ



Упаковочный материал подлежит вторичной переработке. Пожалуйста, утилизируйте упаковку экологически безопасным способом и сдайте ее на вторичную переработку.



Знак „**перечеркнутый мусорный контейнер**“ указывает на необходимость отдельной утилизации старых электрических и электронных приборов (Директива ЕС об утилизации электрического и электронного оборудования). Подобные приборы могут содержать опасные и экологически вредные вещества. Эти продукты должны быть утилизированы на специальных пунктах приема электрических и электронных приборов, утилизация через бытовой мусор запрещена. Этим Вы внесете свой вклад в защиту ресурсов и окружающей среды. С дальнейшими вопросами об утилизации обращайтесь в местные административные службы.

Пластиковые пакеты и упаковочный материал ни в коем случае не должны использоваться детьми для игр, так как они представляют опасность травм и удушья. Храните подобные материалы в недоступном для детей месте или утилизируйте их не наносящим ущерба окружающей среде способом.

ЧТО, ЕСЛИ ...?



Убедитесь, что при всех операциях прибор выключен и сетевой адаптер вынут из розетки!

... прибор не удается включить?

Убедитесь, что блок питания подключен к сети.

... прибор не удается включить, хотя сетевой адаптер вставлен в розетку?

Проверьте, плотно ли вставлен блок питания в приводной блок.



Действие: снимите верхнюю часть. Проверьте правильность установки (см. инструкции по чистке верхней части прибора). После этого снова введите прибор в работу.

...на панели управления мигает круглый синий рабочий индикатор?

Прибор автоматически выключился из-за перегрузки двигателя (например, из-за попадания посторонних предметов и т. п.).



Действие: снимите верхнюю часть. Проверьте, свободно ли перемещается пластинчатый барабан в нижней части и лопасти вентилятора в верхней части. После этого снова введите прибор в работу.

ДЯКУЄМО ВАМ!

Ми впевнені, що ця модель компанії Venta перевершить ваші сподівання та бажаємо вам отримати задоволення від користування приладом.

Будь ласка, зареєструйте ваш прилад Venta: www.venta-air.com

Будь ласка, прочитайте інструкцію з експлуатації повністю, збережіть її, щоб звернутися до неї при необхідності, і дотримуйтеся всіх вказівок щодо техніки безпеки та використання за призначенням. Найактуальнішу версію інструкції з експлуатації ви знайдете на нашій вебсторінці www.venta-air.com

ШАНОВНИЙ КЛІЄНТЕ,

Зволожувач повітря Venta Classic Original забезпечує здорову вологість і природне зниження вмісту забруднюючих речовин у повітрі – геніально просто та без складного технічного обладнання. Він працює тільки з водою без додаткових зволожувачів або фільтрів за найкращим визнаним принципом холодного випаровування.

Так діє принцип Venta

Повітря в кімнаті подається через вентилятор у наповнений водою зволожувач повітря, в якому обертається пакет дисків ретельно продуманої конструкції. З їх поверхонь в приміщення випаровується гігієнічно чиста вода.

ЗМІСТ

Вказівки щодо безпеки	257	Технічне обслуговування та	
Обсяг поставки	259	чищення	263
Символи	259	Чищення верхньої частини	
Використання за призначенням	259	приладу	265
Неналежне використання	259	Технічні дані	266
Огляд	260	Комплектуючі та сервіс	266
Перед першим використанням	260	Гарантія	266
Введення в експлуатацію	261	Рециклінг та утилізація	267
Панель управління	262	Що, коли ...?	267
Автоматичне вимкнення	262		

⚠ ВКАЗІВКИ ЩОДО БЕЗПЕКИ

- Діти від 8 років та особи з обмеженими фізичними, сенсорними або розумовими здібностями або з відсутністю досвіду й знань можуть використовувати цей прилад, якщо вони перебувають під наглядом або їм були пояснені правила безпечного користування приладом і вони зрозуміли небезпеки, які пов'язані з ним.
- Перед використанням приладу повністю прочитайте інструкцію з експлуатації та зберігайте її для довідок.
- Даний прилад не є іграшкою для дітей.
- Чищення приладу й догляд за ним не дозволяється здійснювати дітям, які не досягли віку 8 років або не перебувають під доглядом.
- Прилад і його адаптер живлення з вилкою необхідно тримати поза досяжністю дітей молодше 8 років.
- Неналежне використання може зашкодити приладу і призвести до травм.
- Прилад включати тільки у відповідну розетку – напруга в мережі зазначена на типовій табличці на приладі.
- Цей прилад дозволяється використовувати лише з наступними адаптерами живлення: „Model Nr. B113-240050-Cd / FJSW1982400500“.
- Забороняється використовувати прилад, якщо кабель живлення або штекер адаптера живлення пошкоджені.
- Перед кожним чищенням або обслуговуванням, а також переміщенням або транспортуванням приладу, витягуйте вилку з розетки.
- Забороняється використовувати прилад, якщо він упав або був ушкоджений іншим способом.
- Ремонтувати електроприлади дозволяється тільки кваліфікованим фахівцям. Через ремонтні роботи, виконані неналежним чином, можуть виникнути серйозні небезпеки для користувача.
- Забороняється сидати на прилад і класти на нього будь-які предмети.
- Не вставляйте в прилад сторонні предмети.
- Забороняється занурювати верхню частину приладу у воду або інші рідини.
- Ніколи не переповнюйте прилад.
- Ніколи не транспортуйте та не нахиляйте прилад з повним баком.

- Витягуючи вилку з розетки, ніколи не тягніть за кабель і не витягуйте вилку з розетки мокрими руками.
- Прилад дозволяється експлуатувати тільки в повністю зібраному стані.
- Прилад встановлювати тільки на рівній, сухій поверхні.
- Слід встановлювати прилад таким чином, щоб його не могли перекинути й ніхто не спіткнувся через нього, або кабель живлення.
- Встановлюйте прилад так, щоб відстань до предметів та стін становила не менше 50 см.
- Максимальна висота встановлення пристрою: 2000 метрів над рівнем моря
- Ніколи не закривайте й не блокуйте вентиляційні отвори, щоб уникнути перегріву/пошкодження приладу.
- Постійна відносна вологість повітря в приміщенні понад 60%, особливо взимку, може сприяти утворенню біологічних організмів.
- Вихід води безпосередньо з пристрою у вигляді крапель, пари, туману або відкладень вапна неможливий через його конструкцію та завдяки технології холодного випаровування за умови належного використання.
- Пристрій дозволяється використовувати лише з оригінальними аксесуарами Venta, призначеними для нього. Venta Air GmbH не несе відповідальності за збитки внаслідок використання сторонніх аксесуарів.
- Якщо прилад не використовується протягом декількох днів, вимкнений або зберігається протягом тривалого часу, бак для води необхідно повністю спорожнити, очистити від залишків бруду та висушити, щоб запобігти виникненню запахів або розвитку біологічних організмів у застійній воді або залишках води.
- Витягуйте вилку з розетки, якщо ви не використовуєте прилад.
- Не допускайте, щоб область навколо пристрою ставала вологою або мокрою. Якщо з'являється волога, зменшіть потужність приладу. Якщо вихідну потужність приладу зменшити не можна, використовуйте його з перервами. Слідкуйте за тим, щоб абсорбуючі матеріали, наприклад, килими, штори, гардини або скатертини не ставали вологими.

ОБСЯГ ПОСТАВКИ

- 1 × прилад Venta
- 1 × Пляшка з гігієнічним засобом 50 мл
- 1 × Короткий посібник
- 1 × Вказівки щодо безпеки

Якщо деталі відсутні або ушкоджені, зверніться, зверніться до нашого сервісного партнера або до свого місцевого дистриб'ютора.

СИМВОЛИ



Вказівки з безпеки: уважно прочитайте та дотримуйтесь їх, щоб уникнути травм та пошкодження майна.



Додаткова інформація



Корисні поради

ВИКОРИСТАННЯ ЗА ПРИЗНАЧЕННЯМ

Цей прилад Venta є побутовим приладом для зволоження повітря в приміщеннях.

Прилад не призначений для використання поза приміщеннями. Будь-яке інше використання або модифікація пристрою вважається неналежним використанням. Виробник не несе відповідальності за будь-які пошкодження або травми, спричинені неналежним використанням.

НЕНАЛЕЖНЕ ВИКОРИСТАННЯ

Неналежне використання може нести загрозу здоров'ю та життю. До цього належить використання в наступних умовах:

- У приміщеннях з вибухонебезпечною та/або агресивною атмосферою
- У приміщеннях з високою концентрацією розчинника
- У безпосередній близькості від басейнів або інших об'єктів підвищеної вологості
- На відкритому повітрі

LW45

LW25

LW15

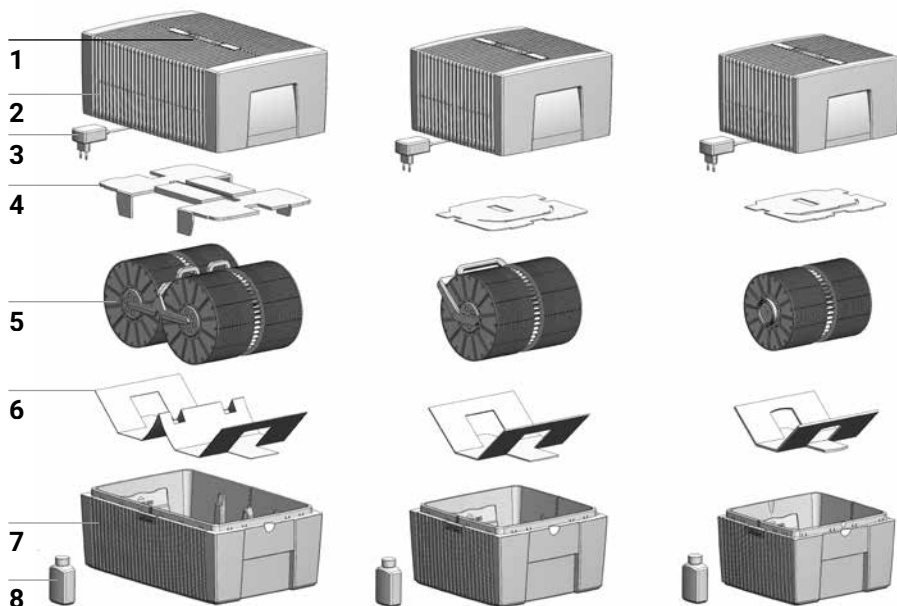

ОГЛЯД

- | | | | |
|---|-----------------------------|---|---------------------------------------|
| 1 | Панель управління | 5 | Пакет дисків |
| 2 | Верхня частина приладу | 6 | Транспортне опакуння |
| 3 | Адаптер живлення (зібраний) | 7 | Нижня частина приладу |
| 4 | Транспортне опакуння | 8 | Пляшка з гігієнічним засобом
50 мл |

ПЕРЕД ПЕРШИМ ВИКОРИСТАННЯМ

Розпакуйте та встановіть прилад. Вийняти пляшку з гігієнічним засобом 50 мл **8** з коробки. Зняти верхню частину **2**. Зняти транспортне опакуння **4** з верхньої частини **2**. Вийняти пакет дисків **5** з нижньої частини **7** та зняти транспортне опакуння **6**.

A

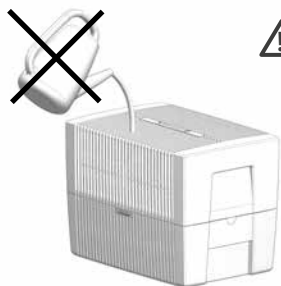
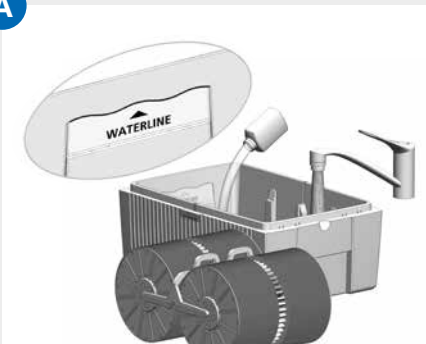

B

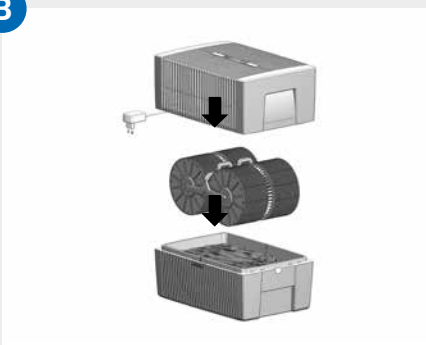

C

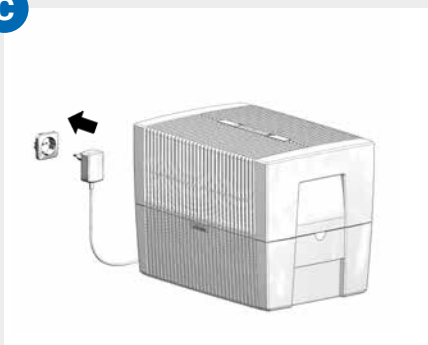

ВВЕДЕННЯ В ЕКСПЛУАТАЦІЮ

- A** Наповніть нижню частину **7** водопровідною водою не вище помітки WATERLINE та додайте 50 мл гігієнічного засобу **8** (весь вміст пляшки).



Не дозволяється наповнювати прилад з надітою верхньою частиною!



Додавання гігієнічного засобу є дуже важливим, оскільки воно забезпечує оптимальне зволоження повітря.

- B** Пакет дисків **5** вставте у нижню частину **7** та надіньте верхню частину **2** на нижню частину **7**.

- C** Підключіть штепсель адаптера живлення **3** до електромережі та увімкніть прилад короткочасним дотиком до кнопки **⏻** на панелі управління **1**.

ПАНЕЛЬ УПРАВЛІННЯ



- 1 Кнопка УВІМК / ВИМК
- 2 Індикація режиму УВІМК / ВИМК
Постійно світиться: УВІМК
Не світиться: ВИМК
- 3 Індикація швидкості вентилятора
1 - 2 - 3
- 4 Індикатор автоматичного
вимкнення (див. Автоматичне
вимкнення)
- 5 Кнопка налаштування швидкості
вентилятора 1 - 2 - 3

АВТОМАТИЧНЕ ВИМКНЕННЯ

Прилад має автоматичне відключення, про яке сигналізує індикатор **4**.

**Прилад автоматично
вимикається, якщо:**

Дії

У нижній частині прила-
ду замало води.

Вимкніть пристрій, витягніть адаптер живлення з розетки, наповніть водою і знову увімкніть кнопкою **1**. Див. також "Чищення й технічне обслуговування", "Щоденне"

Відкрито верхню
частину.

Знову замкніть верхню частину натиснувши на зовнішні кінці кнопок фіксатора. Вимкніть і знову увімкніть прилад кнопкою живлення **1**.

Верхня частина не
встановлена на нижню
частину, або встановле-
на неправильно.

Надіньте верхню частину на нижню частину. Вимкніть і знову увімкніть прилад кнопкою живлення **1**.

ТЕХНІЧНЕ ОБСЛУГОВУВАННЯ ТА ЧИЩЕННЯ



Увага: для виконання всіх робіт з очищення та технічного обслуговування витягніть штепсель адаптера живлення з розетки!

ЩОДЕННО

Вимкніть пристрій кнопкою **1**, витягніть штепсель адаптера живлення з розетки. Зніміть верхню частину, залийте свіжу воду у нижню частину. Надіньте верхню частину. Увімкніть прилад кнопкою **1**.

КОЖНІ 10–14 ДНІВ

Вимкніть пристрій та витягніть штепсель адаптера живлення з розетки. Злийте забруднену воду. Зчистьте та змийте відкладення в нижній частині. Промийте водою пакет дисків. Знову наповніть водою нижню частину приладу. Додайте гігієнічну добавку Venta. Дозування дивіться на шкалі на звороті пляшки.

Усі відкладення в нижній частині та на пакеті дисків (білі, зелено-жовті або коричневі відкладення або зміна кольору) НЕ погіршують роботу пристрою. Додавання гігієнічного засобу забезпечує ідеальну гігієнічну роботу.

ЩОПІВРОКУ

Для щопіврічного чищення ми рекомендуємо очисник Venta. Будь ласка, зверніть увагу на інструкцію з використання, яка додається до очисника Venta.

1

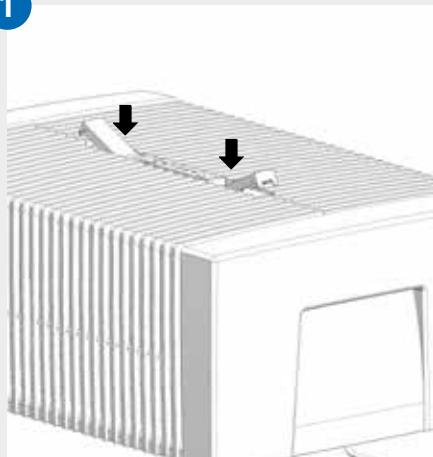

2

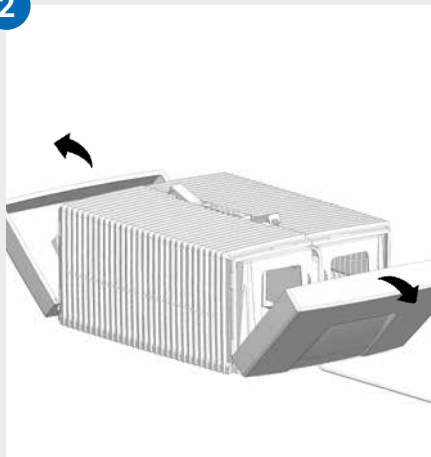

3

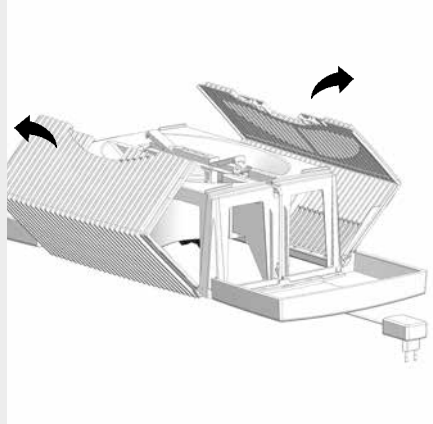

4

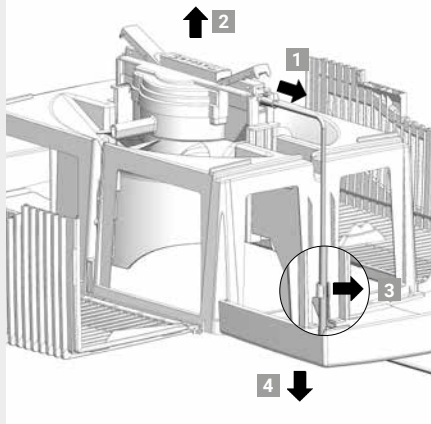

5

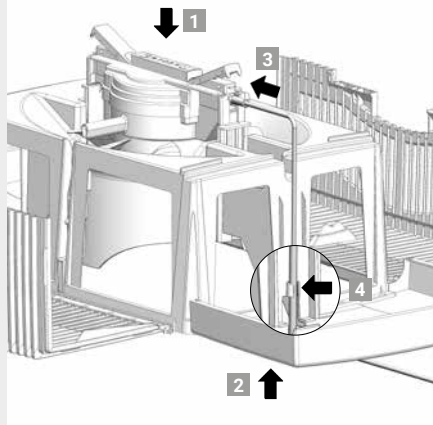

6

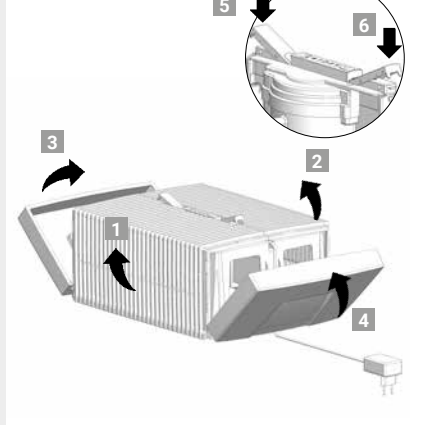

ЧИЩЕННЯ ВЕРХНЬОЇ ЧАСТИНИ ПРИЛАДУ



Увага! Переконайтеся, що під час виконання всіх дій прилад відключений і вилка витягнута з розетки!

- 01 Зняти верхню частину з нижньої. Натисніть на кнопки фіксатора, щоб кінці піднялися.

- 02 Відкиньте бічні частини назовні.

- 03 Відкиньте ребристі бічні панелі назовні.

- 04 Витягніть штекер адаптера живлення з блоку приводу **1**. Підніміть блок приводу **2**. Звільніть кабель адаптера живлення з тримача **3** та витягніть його вниз крізь отвір у верхній частині **4**.



- **Не розбирайте блок приводу та адаптер живлення, не занурюйте їх у воду та не допускайте контакту з рідинами!**
 - **Чистьте блок приводу з лопатями вентилятора та редуктор лише сухою тканиною!**
 - **Розібрану верхню частину можна мити під проточною водою!**
 - **Розібрана верхня частина повинна бути абсолютно сухою перед складанням!**
-

- 05 Встановіть блок приводу у верхню частину з правильним розташуванням сторін **1**. Протягніть штекер адаптера живлення знизу крізь отвір у верхній частині вгору **2** та вставте його в блок приводу до фіксації **3**. Закріпіть кабель у тримачі **4**.

- 06 Зовнішні кінці кнопок фіксатора повинні бути піднятими. Складіть нагору ребристі бічні панелі **1** та **2**, а потім бічні частини **3** та **4**. Знову замкніть верхню частину натиснувши на зовнішні кінці кнопок фіксатора **5** та **6**.

ТЕХНІЧНІ ДАНІ

Модель	LW 15 Classic	LW 25 Classic	LW 45 Classic
Кольори	Білий / Чорний		
Призначена для площі кімнати*	29 м ² / 72,5 м ³	49 м ² / 122,5 м ³	68 м ² / 170 м ³
Напруга мережі	100-240 В, 50/60 Гц		
Ступені потужності	3		
Рівень шуму	20 / 21 / 25 дБ(А)	21 / 26 / 36 дБ(А)	20 / 26 / 37 дБ(А)
Енергоспоживання (ступені 1-3)	2 / 2 / 3 Ватт	2 / 4 / 6,5 Ватт	
Об'єм води (макс.)	5 літрів	7 літрів	10 літрів
Розміри (Д×Ш×В)	26 × 28 × 31 см	30 × 30 × 33 см	45 × 30 × 33 см
Вага	3 кг	3,8 кг	5,8 кг

* для висоти приміщення до 2,5 м. Можливі зміни та помилки

КОМПЛЕКТУЮЧІ ТА СЕРВІС

Комплектуючі можна замовити по телефону або онлайн на www.venta-air.com
Контактні дані наших сервісних партнерів ви знайдете на звороті цієї інструкції.

ГАРАНТІЯ

Завдяки високій якості Venta Air GmbH гарантує протягом двох років з моменту покупки, що цей продукт не матиме жодних дефектів за умови належного використання. Проте у разі дефектів матеріалу або обробки, будь ласка, зверніться до сервісної служби VENTA або до свого дилера. Також застосовуються загальні умови гарантії Venta: www.venta-air.com

РЕЦИКЛІНГ ТА УТИЛІЗАЦІЯ



Пакувальний матеріал підлягає переробці. Утилізуйте упаковку екологічно безпечним способом та передавайте її до збірному пункту для переробки.



Символ „**перекреслений контейнер для сміття**“ означає вимогу окремої утилізації старого електричного й електронного устаткування. Дані прилади можуть містити небезпечні й шкідливі для навколишнього середовища речовини. Дані вироби повинні утилізуватися на спеціалізованому збірному пункті по утилізації електричних і електронних приладів, їх не можна утилізувати з несортованими побутовими відходами. Цим чином ви вносите вклад на захист ресурсів і навколишнього середовища. Для одержання подальшої інформації зверніться, будь ласка, у місцеві органи влади.

Дітям у жодному разі не дозволяється грати із пластиковими пакетами й пакувальним матеріалом, тому що існує небезпека одержання травми або задухи. Подібний матеріал необхідно зберігати в безпечному місці або утилізувати у спосіб, що не забруднює навколишнє середовище.

ЩО, КОЛИ ...?



Переконайтеся, що під час виконання всіх дій прилад відключений і вилка витягнута з розетки!

... прилад не вмикається?

Перевірте, чи підключений адаптер живлення до мережі.

... прилад не вмикається, хоча адаптер живлення підключений до мережі?

Перевірте, чи правильно вставлений штекер у блок приводу.



Дія: зніміть верхню частину. Перевірте правильність посадки (див. інструкцію з очищення верхньої частини приладу). Потім знову увімкніть прилад.

... на панелі керування блимає круглий синій індикатор живлення?

Пристрій вимкнувся автоматично через перевантаження двигуна (наприклад, через потрапляння сторонніх предметів тощо).



Дія: зніміть верхню частину. Переконайтеся, що пакет дисків у нижній частині та лопаті вентилятора у верхній частині можуть вільно рухатися. Потім знову увімкніть прилад.

КӨП РАҚМЕТ!

Біз осы Venta моделінің сіздің талаптарыңыздан асып түсетініне сенімдіміз және бұл құрылғыны рақаттана пайдалануыңызға тілектеспіз.

Venta құрылғыңызды мына жерге тіркеңіз: www.venta-air.com

Бұл пайдаланушы нұсқаулығын толық оқып шығып, кейін пайдалану үшін сақтап қойыңыз, қауіпсіздік нұсқауларын орындап, құрылғыны мақсатқа сай ғана пайдаланыңыз. Пайдаланушы нұсқаулығының ең соңғы нұсқасын www.venta-air.com вебсайтымыздан таба аласыз.

АСА ҚАДІРЛІ САТЫП АЛУШЫ

Venta Classic Original аяа ылғалдандырғышы ауаның ылғалдылығын денсаулыққа жағымды деңгейде болуын қамтамасыз етумен қатар, ауадағы зиянды заттарды табиғи жолмен, оңай әрі аса көп техникалық шығынсыз азайтады. Бұл құрылғы тек судың көмегімен, қосымша ылғалдандырғыш төсемін немесе сүзгіні қолданбай, суық булану принципіне сәйкес жұмыс істейді.

Venta жұмыс принципі

Бөлменің ауасы желдеткіштің көмегімен ішінде ерекше шеберлікпен орналастырылған айналмалы тақташалар жинағы бар, су толтырылған аяа ылғалдандырғышқа қарай жіберіледі. Осы тақташалардың бетінен тазартылған су бөлме ішіне бу түрінде жіберіледі.

МАЗМҰНЫ

Қауіпсіздік ескертулері	269	Құрылғының үстіңгі бөлігін	
Жеткізілетін жинақтың құрамы	271	тазалау	277
Белгілер	271	Техникалық деректер	278
Мақсатқа сай пайдалану	271	Керек-жарақтары және қызмет	
Мақсатқа сай қолданбау	271	көрсету	278
Жалпы көрінісі	272	Кепілдік	278
Ең алғаш пайдалану алдында	272	Қайта өңдеуден өткізу және	
Қолданысқа енгізу	273	қоқыстардан арылу	279
Басқару тақтасы	274	Мына жағдайларда не істеу	
Автоматты түрде сөндіру	274	керек?	279
„Күтім көрсету және тазалау“	275		

⚠ ҚАУІПСІЗДІК ЕСКЕРТУЛЕРІ

- Бұл құрылғыны 8 жастан асқан балалар мен дене, сезім мүшелері мен ой қабілеті тұрғысынан арнайы қажеттілігі бар адамдар, сонымен қатар тәжірибесі немесе білімі жеткіліксіз адамдар басқа адамдардың бақылауымен немесе құрылғыны пайдалану нұсқауларын алса және оны дұрыс пайдаланбаған жағдайда туындайтын қатерлерін түсінсе, онда қолдануына болады.
- Бұл пайдаланушы нұсқаулығын құрылғыны пайдалану алдында мұқият оқып, кейін қарап жүру үшін сақтап қою керек.
- Бұл балаларға арналған ойыншық құрылғы емес.
- Тазалау немесе күтім көрсету жұмыстарын 8 жасқа толмаған балалар басқаның қадағалауынсыз орындамауы керек.
- Құрылғыны және оның желі адаптерін 8 жасқа толмаған балалардан алыс ұстау керек.
- Құрылғыны көрсетілген мақсатта қолданбаса, оған зақым келуі немесе адамдар жарақат алуы мүмкін.
- Құрылғыны тек өзіне сай келетін розеткаға жалғау керек, ал желідегі кернеу құрылғының бойындағы техникалық ақпарат тақтайшасында берілген мәндерге сәйкес келуі керек.
- Бұл құрылғыны мына желі адаптерімен ғана пайдалану керек: „Үлгі нөмірі: B113-240050-Cd / FJSW1982400500“.
- Электр желісіне қосатын адаптерінің кабелі немесе ашасы зақымдалған құрылғыны қолданысқа енгізбеу керек.
- Тазалау немесе жөндеу жұмыстарын орындамас бұрын, сонымен қатар басқа жерге орналастыру немесе тасымалдау әрекеттерін жасамас бұрын желілік адаптерді розеткадан суыру керек.
- Егер құрылғы құлап қалса немесе басқаша зақымданған болса, онда оны іске қолдануға болмайды.
- Электр құрылғыларын жөндеу жұмыстарын тек кәсіби мамандар ғана орындауға тиіс. Кәсіби мамандар тарапынан іске асырылмаған жөндеу жұмыстары пайдаланушының өзін жарақаттауы мүмкін.
- Құрылғының үстіне ешқашан отыруға немесе үстіне нәрсе қоюға болмайды.
- Құрылғының ішіне ешқашан басқа нәрсе салуға болмайды.
- Құрылғының үстіңгі бөлігін ешқашан суға немесе басқа сұйықтыққа батыруға болмайды.



- Құрылғыны ешқашан қажетті мөлшерден асыра толтыруға болмайды.
- Сауыты толып тұрған құрылғыны тасымалдауға немесе қисайтуға болмайды.
- Желілік адаптерді ешқашан кабелінен тартып немесе дымқыл қолмен розеткадан суырып алуға болмайды.
- Құрылғыны толық құрастырғаннан кейін ғана қолданысқа енгізу керек.
- Құрылғыны тегіс әрі құрғақ бетке ғана орналастыру керек.
- Құрылғыны аударылып кетпейтін, әрі оған немесе оның кабеліне ешкім сүрініп кетпейтін етіп орнату керек.
- Құрылғы мен басқа заттардың және қабырғалардың арасында кемінде 50 см бос орын қалуға тиіс.
- Ең үлкен орнату биіктігі: 2000 метр
- Құрылғы шамадан тыс қызып/зақымданып қалмас үшін ауа алмастыру саңылауларын ешқашан бүркеп немесе бөгеп тастауға болмайды.
- Әсіресе қыс айларында бөлме ішіндегі ылғалдылық ұзақ уақыт бойы 60 %-дан асса, биологиялық ағзалар пайда болуы мүмкін.
- Құрылғының жасалуы және онда қолданылған конденсатты буландыру технологиясы, құрылғыны дұрыс іске пайдаланған жағдайда оның корпусынан судың тамшы немесе бу түрінде бөлінуіне және қақ тұруға жол бермейді.
- Құрылғыны тек өзіне арналған түпнұсқа Вента керек-жарақтарымен бірге пайдалану қажет. Бөгде тараптан алынған керек-жарақтарды қолдану салдарына Venta Air GmbH ешбір жауапкершілік көтермейді.
- Құрылғыны бірнеше күн пайдаланбасаңыз немесе ағытып ұзағырақ уақыт сақтап қойғыңыз келсе, жағымсыз иістің немесе ағынсыз суда биологиялық ағзалардың пайда болуына жол бермеу немесе су жиналып қалмау үшін су сауытының ішіндегісін әбден төгіп, қоқыстарынан арылту және құрғату керек.
- Құрылғыны пайдаланбаған кезде желілік адаптерін розеткадан ағытып қойыңыз.
- Құрылғының айналасындағы жердің ылғал немесе су болып қалуына жол бермеңіз. Ылғал пайда болса, құрылғының жұмыс қарқынын азайтыңыз. Құрылғының жұмыс қарқыны төмендетуге болмайтын деңгейге жетсе, құрылғыны ара-тұра үзіліс жасап пайдаланыңыз. Су сіңіріп алатын кілем, перде, гардин немесе үстел жапқыш тәрізді нәрселердің ылғал болып қалмауын қадағалаңыз.

ЖЕТКІЗІЛЕТІН ЖИНАҚТЫҢ ҚҰРАМЫ

- 1 × Venta құрылғысы
- 1 × Бөтелке гигиеналық құрал 50 мл
- 1 × Қысқаша нұсқаулық
- 1 × Қауіпсіздік ескертулері

Егер бөлшектері жетіспесе немесе зақымданған болса, серіктес сервис орталығымызға немесе жергілікті дилеріңізге хабарласыңыз.

БЕЛГІЛЕР

-  Қауіпсіздік ескертулері: Адамдарға және заттарға келетін зардап немесе зақымның алдын алу үшін мұқият оқу және орындау керек.
-  Қосымша ақпараттар
-  Пайдалы кеңестер

МАҚСАТҚА САЙ ПАЙДАЛАНУ

Бұл Venta құрылғысы - бөлме ішіндегі ауаны ылғалдандыруға арналған тұрмыстық құрылғы.

Бұл құрылғы сыртта қолдануға арналмаған. Құрылғыны басқа мақсатта қолдану немесе оған өзгеріс енгізу – оны берілген мақсатта қолданбау деп қарастырылады. Құрылғыны өндіруші оны көрсетілген мақсаттан басқаша қолдану нәтижесінде орын алған зақымдар мен адамдардың жарақат алуына жауапты емес.

МАҚСАТҚА САЙ ҚОЛДАНБАУ

Құрылғыны мақсатқа сай пайдаланбаса, денсаулыққа және өмірге қауіп төндіруі мүмкін. Бұған төмендегі жағдайларда қолдану жатады:

- Жарылыс қаупі бар және/немесе агрессивті атмосфералы ортада пайдалану
- Еріткіштер көп мөлшерде сақталған бөлмелерде қолдану
- Бассейндер мен ылғалды орталарда пайдалану
- Далада пайдалану

LW45

LW25

LW15

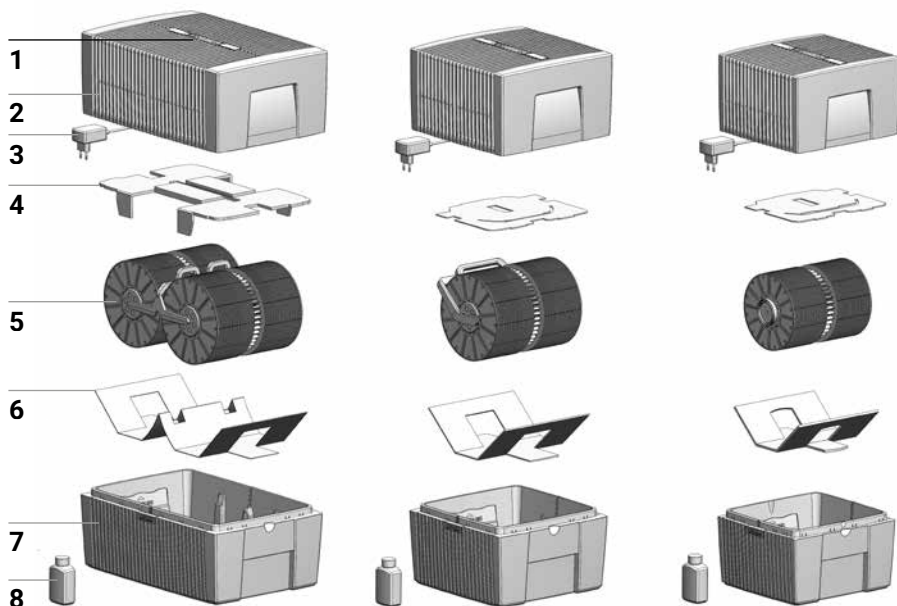

ЖАЛПЫ КӨРІНІСІ

- | | |
|---|--|
| 1 Басқару тақтасы | 5 Тақташалар жинағы |
| 2 Құрылғының үстіңгі бөлігі | 6 Тасымалдау қауіпсіздігі құралы |
| 3 Желі адаптері (орнатылған) | 7 Құрылғының астыңғы бөлігі |
| 4 Тасымалдау қауіпсіздігі құралы | 8 Бөтелкедегі гигиеналық құрал
50 мл |

ЕҢ АЛҒАШ ПАЙДАЛАНУ АЛДЫНДА

Құрылғыны орамынан алыңыз және қойыңыз. Қораптан 50 мл **8** гигиеналық құралды алыңыз. Үстіңгі бөлігін **2** алыңыз. Тасымалдау қауіпсіздігі құралын **4** құрылғының үстіңгі бөлігінен **2** алыңыз. Тақташалар жинағын **5** астыңғы бөлігінен **7** алыңыз және тасымалдау қауіпсіздігі құралын **6** алыңыз.

A

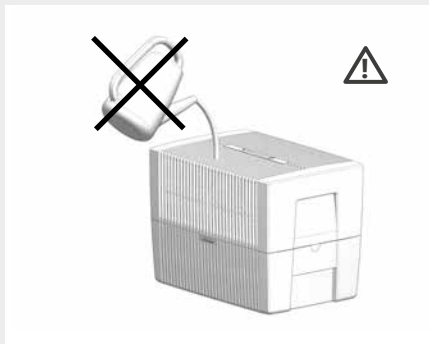
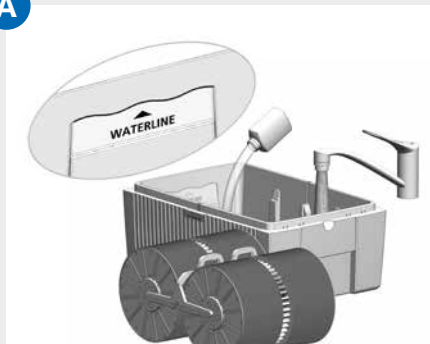

B

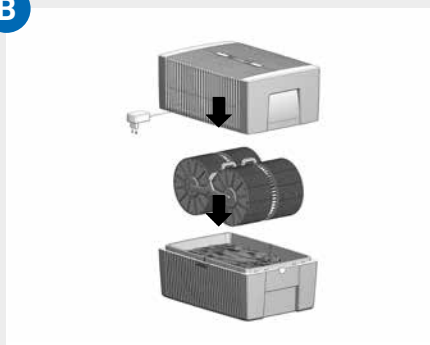

C

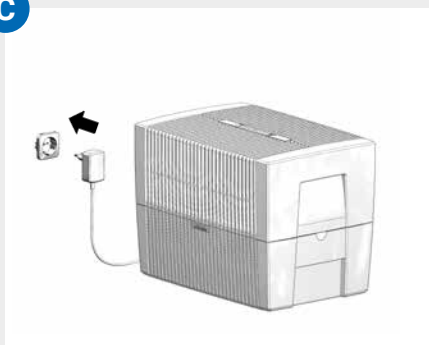

ҚОЛДАНЫСҚА ЕНГІЗУ

- A** Астыңғы бөлігін **7** кран суымен WATERLINE сызықшасына дейін толтырып, үстіне 50 мл гигиеналық құралдан **8** қосыңыз (бөтелкенің ішіндегісін түгел).

! **Құрылғыны ешқашан үстіңгі бөлігі орнатылып тұрғанда толтыруға болмайды!**

i Гигиеналық құралды қосу өте маңызды, себебі осы құралдың көмегімен ауа барынша жақсы ылғалдандырылады.

- B** Тақташалар жинағын **5** астыңғы бөлікке **7** енгізіп, үстіңгі бөлігін **2** астыңғы бөлікке **7** орнатыңыз.

- C** Желі адаптерінің **3** ашасын электр желісіне қосып, құрылғыны басқару тақтасындағы **1** **⏻** түймесін қысқаша басып қосыңыз.

БАСҚАРУ ТАҚТАСЫ



- 1 ҚОСУ / СӨНДІРУ ТҮЙМЕСІ
- 2 ҚОСУ / СӨНДІРУ хабарламасы
ҚОСУ ұзақ жанады
СӨНДІРУ жанбайды
- 3 Желдеткіш деңгейі
1 - 2 - 3
- 4 Автоматты түрде сөндіру
хабарламасы (Автоматты сөндіру
тармағын қараңыз)
- 5 Желдеткіштің таңдау түймесі
1 - 2 - 3

АВТОМАТТЫ ТҮРДЕ СӨНДІРУ

Құрылғы автоматты түрде сөндіретін функциямен жабдықталған, дисплейде бұл **4** арқылы көрсетіледі.

Құрылғы мына

жағдайларда автоматты түрде сөнеді:

Не істеу керек

Құрылғының астыңғы бөлігіндегі су өте аз.

Құрылғыны сөндіріңіз, Желі адаптерін розеткадан ағытыңыз, Су құйып, **1** түймесімен қайта іске қосыңыз. Сонымен қатар „Күтім көрсету және тазалау“, „Күнделікті“ тармағын қараңыз

Құрылғының үстіңгі бөлігі ашылған.

Бекітпелердің сыртқы шеттерін басып, құрылғының үстіңгі бөлігін қайта жабу керек. Құрылғыны **1** түймесімен сөндіріп, қайта қосу керек.

Үстіңгі бөлік астыңғы бөлікке орнатылмаған немесе дұрыс орнатылмаған.

Үстіңгі бөлікті астыңғы бөлікке орнатыңыз. Құрылғыны **1** түймесімен сөндіріп, қайта қосу керек.

„КҮТІМ КӨРСЕТУ ЖӘНЕ ТАЗАЛАУ“



Назар аударыңыз: Барлық тазалау және күтім көрсету жұмыстарын орындау үшін желі адаптерін розеткадан ағыту керек!

КҮНДЕЛІКТІ

Құрылғыны **1** түймесімен сөндіріңіз, желі адаптерін розеткадан ағытыңыз. Үстіңгі бөлігін алыңыз, астыңғы бөлігіне таза судан құйыңыз. Үстіңгі бөлігін орналастырыңыз. Құрылғыны **1** түймесімен қосыңыз.

10-14 КҮН ӨТКЕН САЙЫН

Құрылғыны сөндіріп, желі адаптерін розеткадан ағытыңыз. Ластанған суды төгу керек. Астыңғы бөлікке жиналған қоқысты шөткемен тазалап, сумен шаю керек. Астыңғы бөліктегі тақталалар жинағын сумен шайыңыз. Астыңғы бөлікке қайта су құйыңыз. Venta гигиеналық құралын қосыңыз. Мөлшерлемесін бөтелкенің артқы жағындағы шкаладан қараңыз.

Астыңғы бөліктегі және тақталалар жинағындағы қалдықтардың барлығы (ақ, сарғыш-жасыл немесе қоңыр қалдықтар) құрылғының жұмысына әсер ЕТПЕЙДІ. Гигиеналық құралды қосқанда, құрылғы мүлтіксіз және гигиеналық талаптарға сай жұмыс істейді.

АЛТЫ АЙ САЙЫН

Жарты жылда бір тазалау кезінде Venta тазалағышын қолдануды ұсынамыз. Venta тазалағыш құралымен бірге келген пайдаланушы нұсқаулығын қараңыз.

1

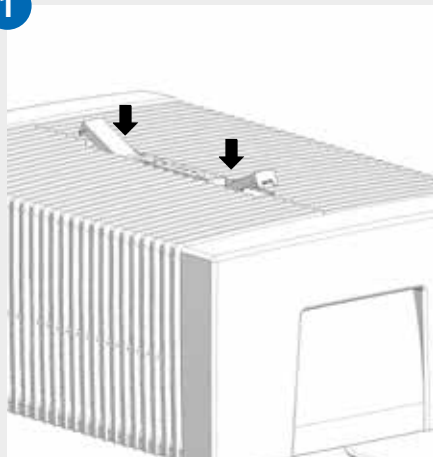

2

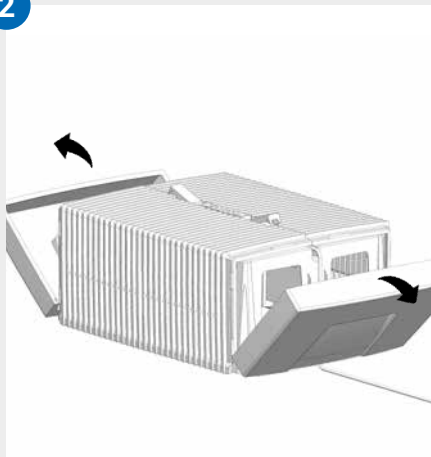

3

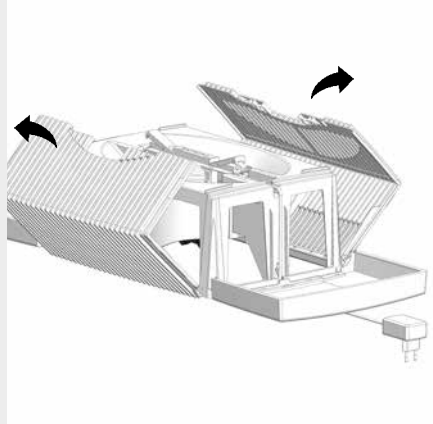

4

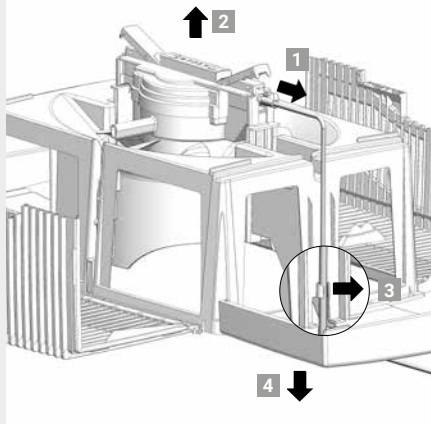

5

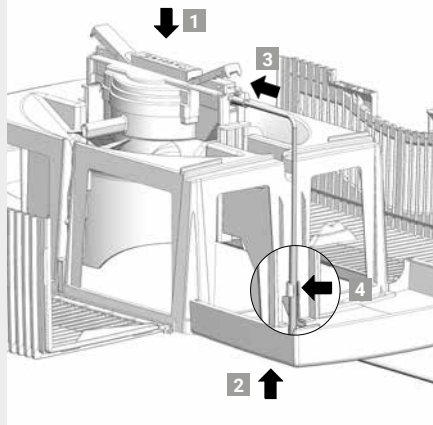

6

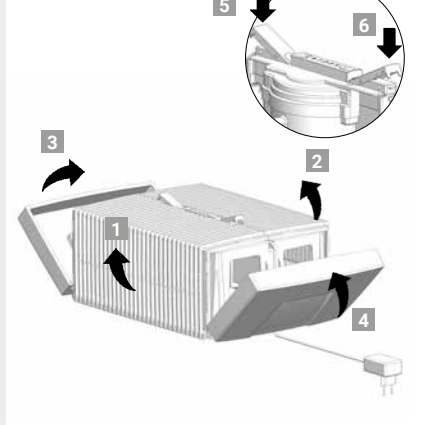

ҚҰРЫЛҒЫНЫҢ ҮСТІҢГІ БӨЛІГІН ТАЗАЛАУ



Абай болыңыз! Барлық шараларды орындау алдында құрылғының сөндіріліп, желі адаптерінің розеткадан ағытылып тұрғанын тексеру керек!

-
- 01** Үстіңгі бөлігін астыңғы бөлігінен алыңыз. Шеттері жоғары көтерілу үшін бекіту түймелерін басыңыз.
-
- 02** Шеттерін сыртқа қарай қайыру керек.
-
- 03** Бүйірлік қырлы қалқаншаларды сыртқа қарай қайыру керек.
-
- 04** Желі адаптерінің ашасын қозғалтқыштан ағыту керек **1**. Қозғалтқышты жоғары қарай тартып алу керек **2**. Желі адаптерінің кабелін бекітпесінен алып, **3** үстіңгі бөліктің саңылауы арқылы төмен тарту керек **4**.



- **Қозғалтқыш пен желі адаптерін бөлшектемеу, суға батырмау және сұйық затқа тигізбеу керек!**
- **Желдеткіш қалақшалары бар қозғалтқышты және редукторды тек құрғақ сүрткішпен ғана тазалаңыз.**
- **Бөлшектенген үстіңгі бөлікті ағып тұрған сумен жуу керек!**
- **Бөлшектенген үстіңгі бөлік монтаждау алдында құрғақ болуы керек!**

-
- 05** Қозғалтқышты үстіңгі бөлікке дұрыс жағымен орнату керек **1**. Ашаны желі адаптерінен астыңғы жағынан үстіңгі бөліктің саңылауы арқылы жоғары қарай тартып, **2** қозғалтқышқа сырт еткен дыбыс естілгенше кіріктіру керек **3**. Кабельді бекітпесіне бекітіңіз **4**.
-
- 06** Бекітпелердің сыртқы шеттері жоғары көтеріліп тұруы керек. Бүйір жақтағы **1** және **2** қырлы қалақшаларды, соңында **3** және **4** бүйір элементтерін жоғары қайыру керек. Бекітпелердің сыртқы **5** және **6** шеттерін басып, үстіңгі бөлікті қайта дұрыс жабу керек.

ТЕХНИКАЛЫҚ ДЕРЕКТЕР

Үлгі	LW 15 Classic	LW 25 Classic	LW 45 Classic
Түстері	Ақ / Қара		
Бөлме өлшемінің жарамдылығы*	29 м ² / 72,5 м ³	49 м ² / 122,5 м ³	68 м ² / 170 м ³
Желі кернеуі	100-240 В, 50/60 Гц		
Жұмыс қарқынының деңгейлері	3		
Дыбыстың күшеюі	20 / 21 / 25 дБ(А)	21 / 26 / 36 дБ(А)	20 / 26 / 37 дБ(А)
Электр қуатын қолдану (1-3 деңгейлері)	2 / 2 / 3 Ватт	2 / 4 / 6,5 Ватт	
Судың көлемі (макс.)	5 литр	7 литр	10 литр
Өлшемдері (Ұ×Е×Б)	26 × 28 × 31 см	30 × 30 × 33 см	45 × 30 × 33 см
Салмағы	3 кг	3,8 кг	5,8 кг

* биіктігі шамамен макс. 2,5 м бөлме есепке алынған, өзгертулер немесе сәйкессіздіктер болуы мүмкін

КЕРЕК-ЖАРАҚТАРЫ ЖӘНЕ ҚЫЗМЕТ КӨРСЕТУ

Керек-жарақтарға телефон арқылы немесе www.venta-air.com сайты арқылы онлайн тапсырыс беруге болады. Біздің қызмет көрсететін серіктестеріміздің байланыс деректерін осы нұсқаулықтың артқы жағынан табасыз.

КЕПІЛДІК

Venta Air GmbH аталмыш құрылғының сапасы жоғары болғандықтан, мақсатқа сай дұрыс қолданған жағдайда, құрылғыны сатып алған күннен бастап екі жыл ішінде бұл құрылғыда ешбір ақау болмайтынын мәлімдейді. Дегенмен, материал немесе құрылғы жұмысына қатысты ақау бары анықталаса, VENTA қызмет көрсету тобына немесе дилеріңізге хабарласыңыз. Бұған қосымша құрылғыңызға Venta тарапынан берілетін жалпы кепілдік арқылы гарантия беріледі: www.venta-air.com

ҚАЙТА ӨҢДЕУДЕН ӨТКІЗУ ЖӘНЕ ҚОҚЫСТАРДАН АРЫЛУ



Орам материалын қайта пайдалануға болады. Орам материалдарын қоршаған ортаға зиян келтірмейтін жолмен тастау және қоқыс жинайтын арнайы орындарға тапсыру керек.



Үсті сызылған қоқыс контейнерінің белгісі Ескірген электр және электронды құрылғыларынан арылу (WEEE) нұсқауларын сақтап, арнайы қоқысқа тасталатын құрылғы дегенді білдіреді. Мұндай құрылғыларда қауіпті және қоршаған ортаға зиянды заттар болады. Мұндай құрылғыларды электр және электроника құрылғыларына арналған арнайы орындарға апарып тапсыру және тұрмыстық қоқыстармен бірге тастамау керек. Осылайша ресурстарды пайдалану мен қоршаған ортаны қорғауға өз үлесіңізді қоса аласыз. Қосымша ақпараттарды жергілікті мекемеге хабарласып алуыңызды өтінеміз.

Балаларға ешқашан пластик дорбалар мен орам материалдарымен ойнауға рұқсат бермеу керек, себебі олар жарақат алуы, дәлірек айтқанда тұншығып қалуы мүмкін. Мұндай материалды мұқият сақтау немесе одан тиісті жолмен арылу керек.

МЫНА ЖАҒДАЙЛАРДА НЕ ІСТЕУ КЕРЕК?



Барлық шараларды орындау алдында құрылғының сөндіріліп, желі адаптерінің розеткадан ағытылып тұрғанын тексеру керек!

... құрылғы қосылмай тұр ма?

Желі адаптерінің желіге қосылғанына көз жеткізу керек.

... желі адаптері электр желісіне қосылып тұрса да, құрылғы қосылмай тұр ма?

Желі адаптерінің қозғалтқышқа мықтап қосылғанына көз жеткізіңіз.



Әрекет: Үстіңгі бөлігін алу керек. Дұрыс орнатылғанын тексеру керек (Құрылғының үстіңгі бөлігін тазалау нұсқауларын қараңыз). Содан кейін құрылғыны қайта іске қосу керек.

... Басқару тақтасында көк түсті дөңгелек Жұмыс пернесі жыпылықтай ма?

Құрылғы автоматты түрде сөніп қалды, себебі қозғалтқыштың жүктемесі артқан (мысалы, сырттан бөгде зат т.с.с. кіріп кету арқылы).



Әрекет: Үстіңгі бөлігін алу керек. Астыңғы бөліктегі тақташалар жинағы мен үстіңгі бөліктегі желдеткіш қалақшалардың еркін қозғала алатынын тексеру керек. Содан кейін құрылғыны қайта іске қосу керек.

감사합니다!

저희는 이 Venta 모델이 고객님의 기대를 뛰어넘을 것으로 확신하며 고객님의 이 제품에 만족하시길 기원합니다.

고객님의 Venta 장치를 www.venta.com에서 등록해 주십시오.

이 사용 설명서를 완전히 읽고 나중에 사용할 수 있도록 보관하며 모든 안전 지침 및 규정에 맞는 사용에 유의하십시오. 사용 설명서의 최신 버전은 당사의 웹사이트 www.venta-air.com에 있습니다.

안녕하세요 고객님

Venta Classic Original 가습기는 건강한 습도와 공기 중 유해 물질의 자연 감소를 지원하고 복잡한 기술 지식 없이 간편하게 사용할 수 있습니다. 이 제품은 알려진 최고의 냉기 증발 원리에 따라 추가 가습기 매트 또는 필터 없이 물로만 작동합니다.

Venta 장치의 작동 원리

팬을 통해 실내 공기가 물이 채워져 있고 효과적으로 배열된 디스크 팩이 회전하는 가습기 안으로 유도됩니다. 위생적으로 청결한 물이 표면을 통해 실내로 증발됩니다.

목차

안전 지침	281	자동 차단	286
공급 범위	283	정비 및 세척	287
기호	283	장치 상부 세척	289
규정에 맞는 사용	283	기술 자료	290
규정에 맞지 않는 사용	283	액세서리 및 서비스	290
개요	284	보증	290
처음 사용 전 유의사항	284	재활용 및 폐기	291
가동	285	표시 유형별 조치 방법 및 설명	291
조작 패널	286		

⚠️ 안전 지침

- 이 장치는 감독을 받거나 장치의 안전한 사용에 관한 교육을 받았고 상존하는 위험을 이해한 경우 8세 이상의 어린이와 신체적, 감각적 또는 정신적 능력이 제한적이거나 경험과 지식이 부족한 사람이 사용하기에 적합합니다.
- 가동 전 사용 설명서를 끝까지 읽고 나중 참조를 위해 잘 보관하십시오.
- 이 장치는 어린이용 장난감이 아닙니다.
- 8세 미만 어린이가 또는 감독 없이 세척 및 사용자 관리를 하면 안 됩니다.
- 8세 미만의 어린이가 장치 및 플러그 전원장치를 만지지 않게 하십시오.
- 비전문적으로 사용하면 장치를 손상할 수 있고 신체 상해를 유발할 수 있습니다.
- 장치는 적합한 전원 소켓에만 연결하십시오. 장치의 명판 정보에 맞는 전원 전압 사용.
- 이 장치는 다음과 같은 플러그 전원장치로만 작동해야 합니다: "모델 번호 BI13-240050-Cd / FJSW1982400500".
- 플러그 전원장치의 전원 케이블 또는 전원 플러그가 손상된 경우 장치를 절대 작동하지 마십시오.
- 세척 또는 정비 작업을 하기 전 또는 장치를 옮기거나 운반할 때 플러그 전원장치를 항상 소켓에서 분리하십시오.
- 장치가 떨어졌거나 다른 형태로 손상된 경우 장치를 절대 작동하지 마십시오.
- 전기장치 수리는 반드시 전문가가 담당해야 합니다. 비전문적으로 수리하면 사용자에게 중대한 위험이 발생할 수 있습니다.
- 장치 위에 절대로 앉으면 안 되고 물체를 올려놓지 마십시오.
- 장치에 이물질들을 끼우지 마십시오.
- 장치 상부를 물 또는 다른 액체에 절대 담그지 마십시오.
- 장치에 절대 과주입하지 마십시오.
- 탱크가 가득 찬 상태로 절대 장치를 운송하거나 젖히지 마십시오.
- 플러그 전원장치의 전원 케이블을 당기거나 젖은 손으로 소켓에서 절대 분리하지 마십시오.
- 장치는 반드시 완전히 조립된 상태로만 작동해야 합니다.
- 평탄하고 건조한 표면에만 장치를 세우십시오.
- 장치가 넘어질 수 없고 사람이 장치 또는 케이블로 인해 걸려 넘어질 수 없도록 설치하십시오.
- 물체 및 벽과 최소 간격 50cm를 유지하십시오.



- 최대 설치 높이: 2000미터
- 장치의 과열/손상을 방지하기 위해 환기 슬롯을 절대 덮거나 차단하지 마십시오.
- 특히, 겨울에 60% 이상의 지속적인 상대 실내 습도는 생물학적 유기체를 형성할 수 있습니다.
- 올바르게 사용하는 경우 장치에서 물이 물방울, 증기, 연무 또는 석회 침전물의 형태로 직접 유출하는 것은 해당 특성과 저온 증발 기술로 인해 불가능합니다.
- 장치는 반드시 지정된 정품 Venta 액세서리와 함께 작동해야 합니다. 타사 액세서리로 인한 손해에 대해 Venta Air GmbH는 보증하지 않습니다.
- 장치를 며칠 동안 사용하지 않거나, 전원을 끄거나, 장기간 보관하는 경우 악취 발생 또는 정수된 물에서 생물학적 유기체 혹은 물 잔여물 발생을 방지하기 위해 물통을 완전히 비우고, 오염 잔여물을 청소한 후 건조해야 합니다.
- 장치를 사용하지 않는 경우 플러그 전원장치를 소켓에서 분리하십시오.
- 장치 주변에 습기가 있거나 젖지 않도록 하십시오. 습기가 발생하면 장치 성능을 낮추십시오. 장치의 출력 성능을 낮출 수 없는 경우 장치를 간헐적으로 사용하십시오. 예를 들어, 카펫, 커튼, 또는 식탁보와 같은 흡수성 재료가 젖지 않도록 유의하십시오.

공급 범위

- 1 × Venta 장치
- 1 × 위생제 50ml 병
- 1 × 요약 설명서
- 1 × 안전 지침

부품이 없거나 손상된 경우 당사의 서비스 파트너 또는 해당 지역 판매자에게 연락하십시오.

기호

-  안전 지침: 주의 깊게 읽고 준수하여 인명 상해 및 대물 손상을 예방하십시오.
-  보충 정보
-  유용한 팁

규정에 맞는 사용

이 Venta 장치는 실내 가습을 위한 가정용 장치입니다. 이 장치는 외부 영역용으로 적합하지 않습니다. 장치를 이와 다르게 사용하거나 변경하면 비전문적인 사용으로 간주됩니다. 제조사는 비전문적인 사용으로 인한 손상 또는 상해에 대해 책임지지 않습니다.

규정에 맞지 않는 사용

규정에 맞지 않는 사용은 건강과 생명을 위험하게 할 수 있습니다. 여기에는 다음과 같은 조건에서 사용하는 것이 해당됩니다.

- 폭발 위험이 있거나 파괴적인 대기가 있는 공간에서 사용
- 용제 농도가 높은 공간에서 사용
- 수영장 또는 습기가 많은 지역 근처에서 사용
- 야외에서 사용

LW45

LW25

LW15

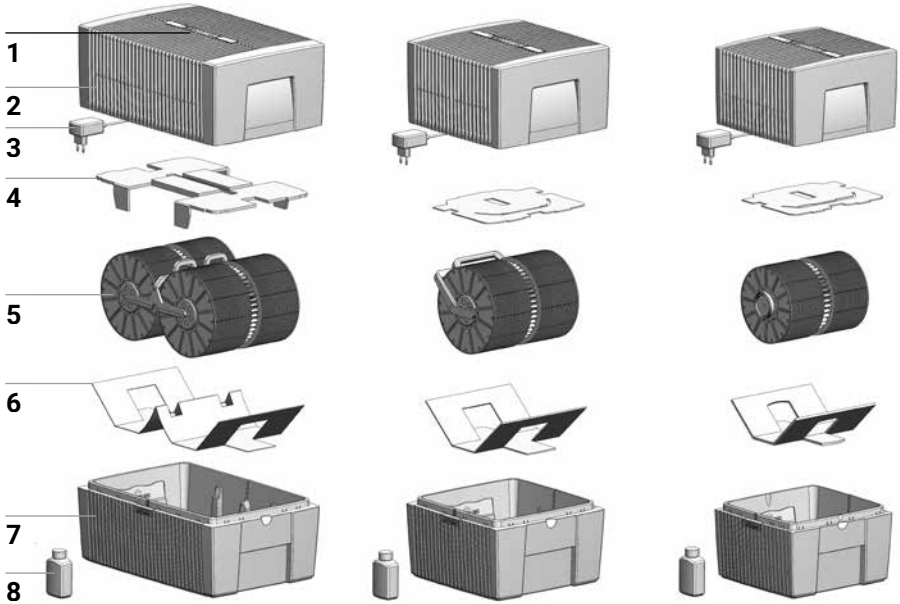

개요

- | | |
|-----------------|--------------|
| 1 조작 패널 | 5 디스크 팩 |
| 2 장치 상부 | 6 운송 보호제 |
| 3 플러그 전원장치(조립됨) | 7 장치 하부 |
| 4 운송 보호제 | 8 위생제 50ml 병 |

처음 사용 전 유의사항

장치의 포장을 풀고 세우십시오. 위생제 50ml 병 **8**을 상자에서 꺼내십시오. 상부 **2**를 떼어내십시오. 운송 보호제 **4**를 상부 **2**에서 제거하십시오. 디스크 팩 **5**를 하부 **7**에서 꺼내고 운송 보호제 **6**을 제거하십시오.

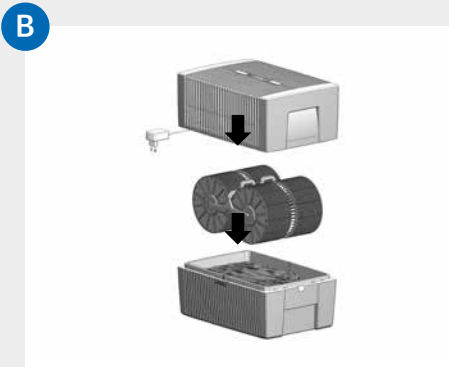
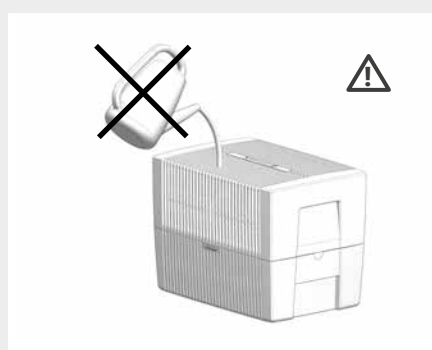
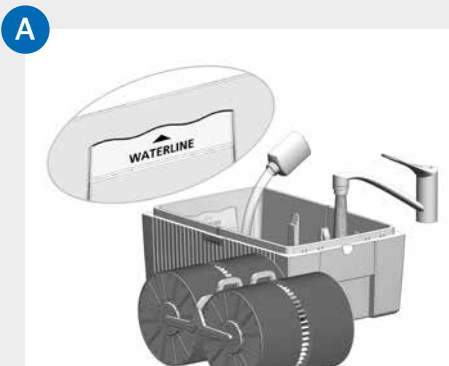

가동

A 하부 7을 최대 WATERLINE 표시선까지 수돗물로 채우고 위생제 50ml 병 8을 추가하십시오(병 전체 내용물 주입).

! 상부를 올려 놓은 상태로 장치에 절대 주입하면 안 됩니다!

i 공기를 최적으로 가습하기 때문에 위생제 추가가 매우 중요합니다.

B 디스크 팩 5를 하부 7에 삽입하고 상부 2를 하부 7에 올려 놓으십시오.

C 플러그 전원장치 3의 전원 플러그를 전원에 연결하고 조작 패널 1에서 **!** 버튼을 짧게 눌러 장치를 켜십시오.

조작 패널



- 1 버튼 ON / OFF
- 2 작동 표시기 ON / OFF
연속 점등: ON
점등 없음: OFF
- 3 팬 단계 표시 1 - 2 - 3
- 4 자동 차단 표시(자동 차단 참조)
- 5 팬 단계 선택 버튼 1 - 2 - 3

자동 차단

장치에는 표시 **4**로 알리는 자동 차단 기능이 있습니다.

장치가 자동으로 차단되는 경우: 해결 방법

장치 하부에 물이 너무 적음. 장치를 끄고 플러그 전원장치를 소켓에서 당겨 분리한 후 물을 보충하고 버튼 **1**로 다시 작동하십시오. 아울러 "정비 및 세척", "매일" 참조

장치 상부 잠금 버튼의 외부 끝을 눌러 장치 상부를 다시 닫으십시오. 장치를 열림. 버튼을 **1**로 끄고 다시 켜십시오.

상부가 하부에 위치하지 않거나 잘못 위치하고 있습니다. 상부를 하부에 올려 놓으십시오. 장치를 버튼 **1**로 끄고 다시 켜십시오.

정비 및 세척



주의: 모든 세척과 정비 작업 시 플러그 전원장치를 소켓에서 분리하십시오!

매일

버튼 **1**로 장치를 끄고 플러그 전원장치를 소켓에서 분리하십시오. 상부를 떼어내고 깨끗한 물을 하부에 주입하십시오. 상부를 올려 놓으십시오. 버튼 **1**로 장치를 켜십시오.

10-14일마다

장치를 끄고 플러그 전원장치를 소켓에서 분리하십시오. 오염된 물을 비우십시오. 하부의 침전물을 긁어내고 헹구십시오. 디스크 팩을 물로 헹구십시오. 장치 하부에 다시 물을 주입하십시오. Venta 위생제를 추가하십시오. 투여량은 병 뒷면의 눈금을 참조하십시오.

하부 및 디스크 팩에 있는 전체 잔여물(백색, 녹색-황색 또는 갈색 침전물)은 장치 기능에 영향을 주지 않습니다. 위생제를 첨가하면 하자 없는 위생적인 작동이 보장됩니다.

6개월마다

6개월마다 세척을 위해 Venta 클리너를 권장합니다. Venta 클리너에 첨부된 사용 설명서에 유의하십시오.

1

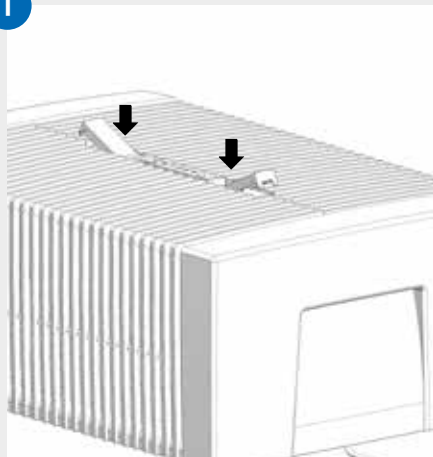

2

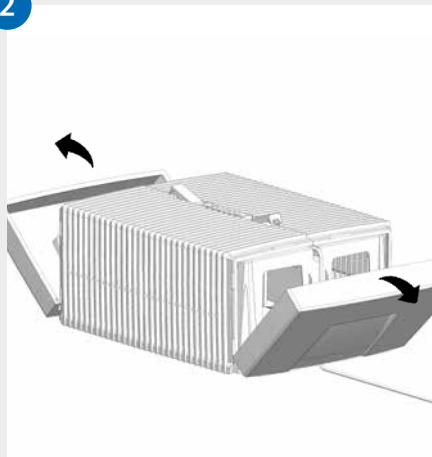

3

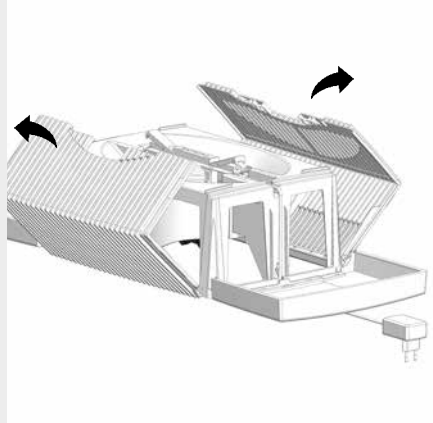

4

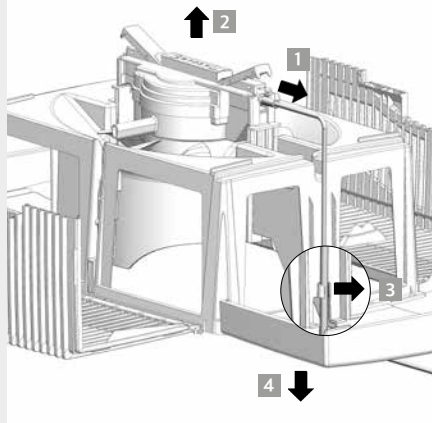

5

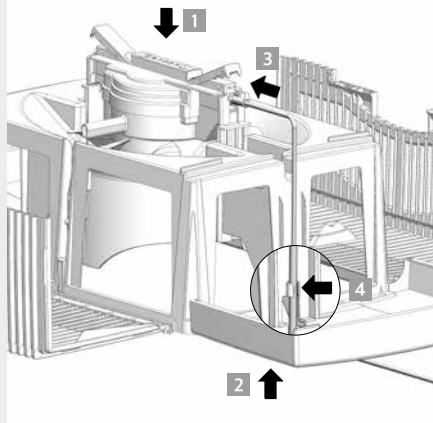

6

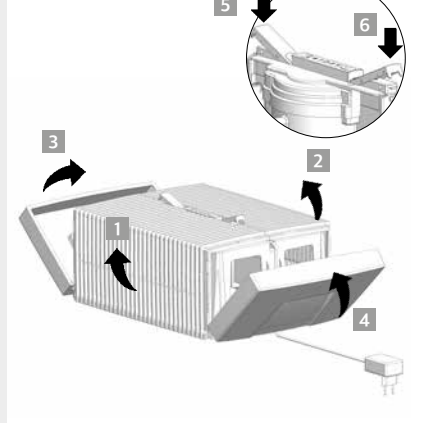

장치 상부 세척



주의! 모든 조치 시 장치가 꺼져 있고 플러그 전원장치가 소켓에서 분리되어 있는지 확인하십시오!

01 하부에서 상부를 떼어내십시오. 끝이 위로 올라오도록 잠금 버튼을 누르십시오.

02 측면부를 외부 방향으로 접으십시오.

03 늑골 형태의 측면 날개를 외부 방향으로 접으십시오.

04 플러그 전원장치의 플러그를 구동장치에서 분리하십시오 **1**. 구동장치를 상부 방향으로 꺼내십시오 **2**. 플러그 전원장치의 케이블을 홀더에서 풀고 **3** 상부 오프닝을 통해 하부 방향으로 당겨 빼십시오 **4**.



- 구동장치 및 플러그 전원장치를 분해하면 안 되고 물에 담그지 않으며 액체와 접촉하지 마십시오!
- 구동장치는 송풍기 날개 및 기어와 함께 마른 헝겊으로만 청소하십시오!
- 분해된 상부는 흐르는 물로 세척할 수 있습니다!
- 분해된 상부는 조립 전 완전히 건조되어 있어야 합니다!

05 구동장치의 좌우가 일치하게 상부에 삽입하십시오 **1**. 플러그 전원장치의 플러그를 하부로부터 상부 오프닝을 통해 상부 방향으로 당겨 **2** 고정될 때까지 구동장치에 끼우십시오 **3**. 케이블을 홀더에 고정하십시오 **4**.

06 잠금 버튼의 외부 끝이 위로 올라와야 합니다. 늑골 형태의 측면 날개 **1** 및 **2**를 상부 방향으로 접은 후 측면부 **3** 및 **4**를 접으십시오. 잠금 버튼 **5** 및 **6**의 외부 끝을 눌러 상부를 다시 올바르게 닫으십시오.

기술 자료

모델	LW 15 Classic	LW 25 Classic	LW 45 Classic
색상	흰색 / 검정색		
공간 크기 적합성*	29 m ² / 72,5 m ³	49 m ² / 122,5 m ³	68 m ² / 170 m ³
전원 전압	100-240 V, 50/60 Hz		
성능 단계	3		
소음 발생	20 / 21 / 25 dB(A)	21 / 26 / 36 dB(A)	20 / 26 / 37 dB(A)
전력 소비(단계 1-3)	2 / 2 / 3 Watt	2 / 4 / 6.5 Watt	
물 용량(최대)	5리터	7리터	10리터
치수(L×W×H)	26 × 28 × 31 cm	30 × 30 × 33 cm	45 × 30 × 33 cm
중량	3kg	3.8kg	5.8kg

* 공간 높이 최대 2.5m 기준
변경 및 오류가 있을 수 있음

액세서리 및 서비스

액세서리는 전화 또는 www.venta-air.com에서 온라인으로 주문할 수 있습니다.
당사 서비스 파트너의 연락처는 이 설명서의 뒷면에 있습니다.

보증

Venta Air GmbH는 높은 품질로 인해 구입일로부터 2년 동안 이 제품을 올바르게 사용하는 경우 결함이 없음을 보증합니다. 재료 또는 가공상 오류가 발생하면 VENTA 서비스 팀 또는 판매자에게 연락하십시오. 아울러 Venta의 일반 보증 조건이 적용됩니다: www.venta-air.com

재활용 및 폐기



포장재는 재사용할 수 있습니다. 포장재는 친환경적으로 폐기하고 재활용 수거처로 전달해 주십시오.



“선이 그어진 쓰레기통” 기호는 전기 및 전자 폐장치(WEEE)의 분리 폐기를 요구합니다.

이 장치는 위험하고 환경을 위험하게 하는 물질을 포함할 수 있습니다. 이 제품은 전기 및 전자 장치 재활용을 위해 지정된 수거 장소에 폐기해야 하고 분류되지 않은 가정 쓰레기로 폐기하면 안 됩니다. 이렇게 하면 자원과 환경을 보호하는데 기여할 수 있습니다. 기타 정보는 해당 지역 기관에 문의하십시오.

상해 또는 질식 위험이 있기 때문에 어린이가 비닐 봉지와 포장재를 가지고 절대 놀지 않게 하십시오. 이와 같은 재료는 안전하게 보관하거나 친환경적인 방법으로 폐기하십시오.

표시 유형별 조치 방법 및 설명



모든 조치 시 장치가 꺼져 있고 플러그 전원장치가 소켓에서 분리되어 있는지 확인하십시오!

장치가 켜지지 않는 경우

플러그 전원장치가 전원에 연결되었는지 확인하십시오.

플러그 전원장치가 전원에 연결되었음에도 장치가 켜지지 않는 경우

플러그 전원장치가 구동장치에 단단히 끼워져 있는지 확인하십시오.



조치: 상부를 떼어내십시오. 고정 상태가 올바른지 확인하십시오(장치 상부 세척 설명서 참조). 이어서 장치를 다시 작동하십시오.

조작 패널에서 등근 청색 작동 표시가 점멸하는 경우

모터 과부하로 인해 장치가 자동으로 꺼졌습니다(예: 이물질 또는 유사한 것이 유입됨).



조치: 상부를 떼어내십시오. 하부의 디스크 팩 및 상부의 송풍기 날개가 자유롭게 움직이는지 확인하십시오. 이어서 장치를 다시 작동하십시오.

TERIMA KASIH!

Kami yakin bahawa model Venta ini akan memenuhi jangkaan anda dan kami berharap anda menikmati produk ini.

Sila daftar peranti Venta anda: www.venta-air.com

Sila baca sepenuhnya manual operasi ini, simpan manual ini untuk rujukan masa depan dan perhatikan semua panduan keselamatan dan penggunaan yang betul. Versi terkini manual operasi boleh didapati di laman web kami, www.venta-air.com

PELANGGAN YANG DIKASIHI,

Pelembap udara tulen Venta menyokong kelembapan udara yang sihat dan juga pengurangan semula jadi bahan cemar di udara - sangat mudah dan tanpa sebarang usaha teknikal yang hebat. Ia berfungsi hanya dengan air dan tanpa pad atau penapis pelembap tambahan mengikut prinsip terbaik penyejatan sejuk yang diiktiraf.

Cara prinsip Venta berfungsi

Udara bilik disalurkan melalui kipas ke dalam pelembap udara, yang diisi dengan air dan terdapat paket plat berputar yang disusun dengan cangguh. Air bersih kesihatan disejat ke dalam bilik melalui permukaan.

ISI KANDUNGAN

Panduan keselamatan	293	Penutupan automatik	298
Skop penghantaran	295	Penyelenggaraan dan pembersihan	299
Simbol	295	Pembersihan bahagian atas peranti	301
Penggunaan yang betul	295	Data teknikal	302
Penggunaan yang tidak betul	295	Aksesori & servis	302
Gambaran keseluruhan	296	Jaminan	302
Sebelum penggunaan kali pertama	296	Kitar semula dan pelupusan	303
Permulaan	297	Bagaimana jika ...?	303
Panel kawalan	298		

⚠ PANDUAN KESELAMATAN

- Peranti ini sesuai digunakan oleh kanak-kanak dari usia 8 tahun dan orang yang mempunyai keupayaan fizikal, deria atau mental yang terhad atau dengan pengalaman dan pengetahuan yang tidak mencukupi, selagi mereka diawasi atau telah dilatih untuk menggunakan peranti dengan selamat dan telah memahami bahaya yang ada.
- Baca sepenuhnya manual operasi sebelum mula menggunakan dan simpan dengan baik untuk rujukan pada masa depan.
- Peranti ini bukan mainan untuk kanak-kanak.
- Pembersihan dan penyelenggaraan pengguna tidak boleh dilakukan oleh kanak-kanak di bawah umur 8 tahun atau tanpa pengawasan.
- Jauhkan peranti dan bekalan kuasa daripada kanak-kanak di bawah umur 8 tahun.
- Penggunaan yang tidak betul boleh menyebabkan kerosakan peranti dan kecederaan tubuh badan.
- Sambungkan peranti pada soket kuasa yang sesuai sahaja – voltan utama mengikut spesifikasi label pada peranti.
- Peranti ini hanya boleh dikendalikan dengan bekalan kuasa pemalam berikut: "No. Model B113-240050-Cd / FJSW1982400500".
- Jangan sekali-kali menggunakan peranti jika kabel kuasa atau palam utama bekalan kuasa pemalam rosak.
- Cabut bekalan kuasa pemalam daripada soket setiap kali sebelum operasi pembersihan atau penyelenggaraan serta sebelum mengalih atau mengangkut peranti.
- Jangan sekali-kali mengendalikan peranti, jika peranti ini telah jatuh atau rosak dengan cara yang lain.
- Pembaikan peranti elektronik hanya boleh dilakukan oleh pakar. Pembaikan yang tidak betul boleh mengakibatkan bahaya kepada pengguna.
- Jangan sekali-kali duduk di atas peranti atau meletakkan objek di atas peranti.
- Jangan masukkan objek asing ke dalam peranti.
- Jangan sekali-kali rendam bahagian atas peranti dalam air atau cecair yang lain.
- Jangan sekali-kali terlebih isi peranti ini.
- Jangan sekali-kali mengangkut atau mencondongkan peranti dengan bekas yang penuh.



- Jangan sekali-kali mencabut bekalan kuasa pemalam pada kabel kuasa atau daripada soket dengan tangan yang basah.
- Peranti ini hanya boleh dikendalikan dalam keadaan terpasang sepenuhnya.
- Letakkan peranti hanya di atas permukaan yang rata dan kering.
- Letakkan peranti supaya peranti tidak terbalik dan supaya tiada orang yang tersandung disebabkan peranti atau kabel.
- Pastikan jarak minimum 50 cm dari objek dan dinding.
- Ketinggian pemasangan maksimum: 2,000 meter
- Jangan sekali-kali menutup atau menghalang slot pengudaraan untuk mengelakkan peranti daripada terlampau panas/rosak.
- Kelembapan udara dalaman relatif tetap lebih daripada 60%, terutamanya pada musim sejuk, membolehkan pembentukan organisma biologi.
- Kebocoran terus air daripada peranti, dalam bentuk titisan, wap, kabus atau kapur tidak boleh berlaku kerana sifat semula jadi dan teknologi penyejatan sejuk jika digunakan dengan betul.
- Peranti hanya boleh dikendalikan dengan aksesori tulen Venta yang bertujuan untuk peranti itu. Venta Air GmbH tidak bertanggungjawab terhadap kerosakan yang disebabkan oleh aksesori asing.
- Sekiranya peranti tidak digunakan selama beberapa hari, dimatikan atau disimpan untuk jangka masa yang lama, penadah air mesti dikosongkan sepenuhnya, dibersihkan daripada sisa kotoran dan dikeringkan untuk mengelakkan penghasilan bau atau pembiakan organisma biologi dalam air tenang atau sisa air.
- Cabut bekalan kuasa pemalam daripada soket sekiranya peranti tidak digunakan.
- Jangan biarkan kawasan di sekitar peranti menjadi lembap atau basah. Jika kelembapan berlaku, kurangkan prestasi peranti. Jika kuasa output peranti tidak boleh dikurangkan, gunakan peranti itu sekejap-sekejap. Pastikan tiada bahan penyerap, seperti permaidani, langsir, tirai atau alas meja, menjadi lembap.

SKOP PENGHANTARAN

- 1 x Peranti Venta
- 1 x Botol agen kebersihan 50 ml
- 1 x Panduan ringkas
- 1 x Panduan keselamatan

Sekiranya terdapat komponen yang kurang atau rosak, sila hubungi rakan servis atau pengedar tempatan anda.

SIMBOL

-  Panduan keselamatan: Baca dengan teliti dan ikut untuk mengelakkan kecederaan diri dan kerosakan harta benda.
-  Maklumat tambahan
-  Petua berguna

PENGGUNAAN YANG BETUL

Peranti Venta ini ialah peranti kediaman untuk melembapkan udara dalam. Peranti ini tidak sesuai untuk kegunaan di luar. Sebarang penggunaan atau pengubahsuaian lain pada peranti adalah dianggap sebagai penggunaan yang tidak betul. Pengeluar tidak bertanggungjawab atas sebarang kecederaan atau kerosakan yang disebabkan oleh penggunaan yang tidak betul.

PENGGUNAAN YANG TIDAK BETUL

Penggunaan yang tidak betul boleh membahayakan kesihatan dan nyawa. Ini termasuk penggunaan dalam keadaan berikut:

- Di ruang yang mempunyai atmosfera bahaya letupan dan/atau yang agresif
- Di ruang yang mempunyai kepekatan pelarut yang tinggi
- Berhampiran kolam renang atau kawasan basah
- Di luar

LW45

LW25

LW15

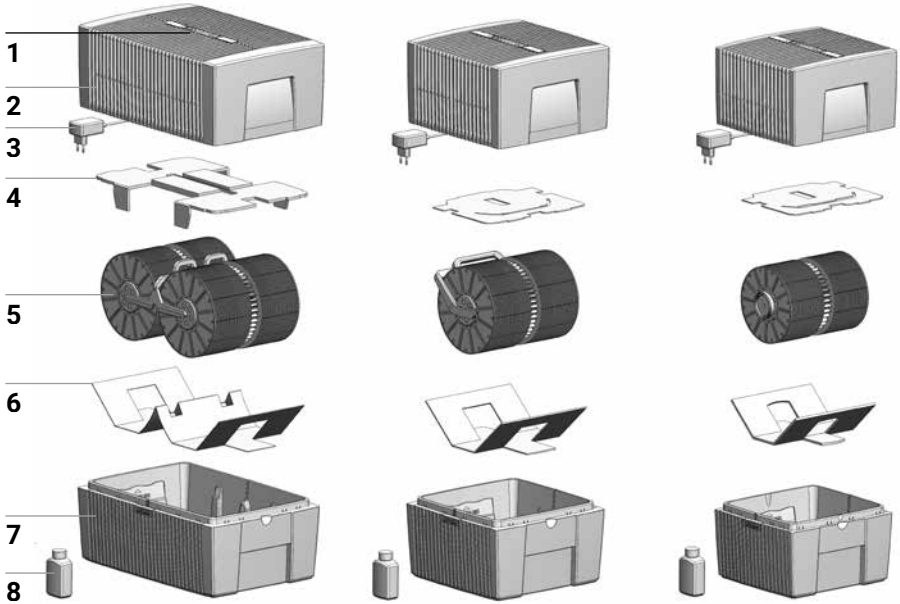

GAMBARAN KESELURUHAN

- | | |
|------------------------------------|-------------------------------|
| 1 Panel kawalan | 5 Paket plat |
| 2 Bahagian atas peranti | 6 Kunci pengangkutan |
| 3 Bekalan kuasa pemalam (dipasang) | 7 Bahagian bawah peranti |
| 4 Kunci pengangkutan | 8 Botol agen kebersihan 50 ml |

SEBELUM PENGGUNAAN KALI PERTAMA

Keluarkan dan pasang peranti. Keluarkan botol agen kebersihan 50 ml **8** daripada karton. Keluarkan bahagian atas **2**. Tanggalkan kunci pengangkutan **4** daripada bahagian atas **2**. Keluarkan paket plat **5** daripada bahagian bawah **7** dan keluarkan kunci pengangkutan **6**.

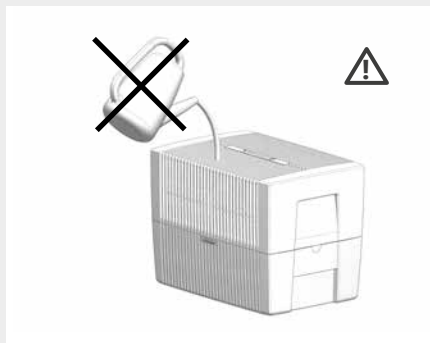
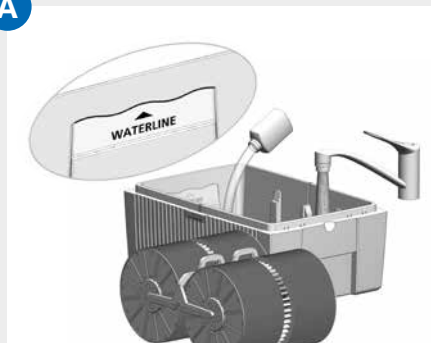
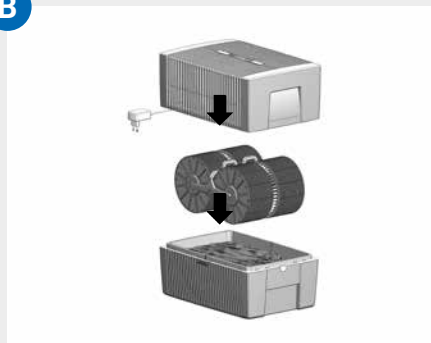
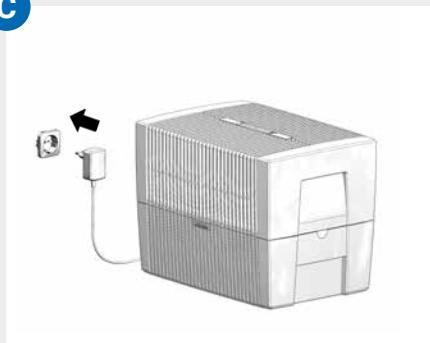
A**B****C**

PERMULAAN

- A** Isi bahagian bawah **7** dengan air paip sehingga tanda WATERLINE maksimum dan tambah 50 ml agen kebersihan **8** (keseluruhan kandungan botol).

! **Peranti tidak boleh sekali-kali diisi dengan bahagian atas yang terpasang!**

i Penambahan agen kebersihan adalah sangat penting kerana ia dapat melembapkan udara secara optimum.

- B** Letakkan paket plat **5** di bahagian bawah **7** dan letakkan bahagian atas **2** di atas bahagian bawah **7**.

- C** Sambungkan palam utama daripada bekalan kuasa pemalam **3** pada bekalan elektrik dan hidupkan peranti dengan menyentuh seketika butang **U** dalam panel kawalan **1**.

PANEL KAWALAN



- 1 Butang HIDUP / MATI
- 2 Paparan operasi HIDUP / MATI
Cahaya tetap: HIDUP
Tiada cahaya: MATI
- 3 Paparan tahap kipas 1 - 2 - 3
- 4 Paparan penutupan automatik (lihat penutupan automatik)
- 5 Butang pilihan tahap kipas 1 - 2 - 3

PENUTUPAN AUTOMATIK

Peranti tersedia dengan penutupan automatik, yang diisyaratkan melalui paparan **4**.

Peranti dimatikan secara automatik apabila: Perkara yang perlu dilakukan

terdapat terlalu sedikit air di bahagian bawah peranti.

Matikan peranti, cabut bekalan kuasa pemalam daripada soket, isi air dan hidupkan semula dengan butang **1**. Lihat juga "Penyelenggaraan dan pembersihan", "Setiap hari"

Bahagian atas peranti telah dibuka.

Tutup semula bahagian atas peranti dengan menekan hujung luar butang pengunci. Matikan peranti dengan butang **1** dan hidupkan semula.

Bahagian atas tidak berada di atas bahagian bawah atau tidak berada di atas bahagian bawah dengan betul.

Letakkan bahagian atas di atas bahagian bawah. Matikan peranti dengan butang **1** dan hidupkan semula.

PENYELENGGARAAN DAN PEMBERSIHAN



Perhatian: Cabut bekalan kuasa pemalam daripada soket untuk semua kerja pembersihan dan penyelenggaraan!

SETIAP HARI

Matikan peranti dengan butang **1**, cabut bekalan kuasa pemalam daripada soket. Keluarkan bahagian atas, isi air tawar ke dalam bahagian bawah. Letakkan bahagian atas. Hidupkan peranti dengan butang **1**.

SEMUA 10-14 HARI

Matikan peranti dan cabut bekalan kuasa pemalam daripada soket. Keluarkan air kotor. Berus dan bilas mendapan di bahagian bawah. Bilas paket plat dengan air. Isi semula bahagian bawah dengan air. Tambah agen kebersihan Venta. Untuk pengedosan, lihat skala di belakang botol.

Semua sisa yang terkumpul di bahagian bawah dan pada paket plat (mendapan putih, hijau kekuningan atau coklat) TIDAK mempengaruhi fungsi peranti. Penambahan agen kebersihan memastikan operasi yang betul-betul bersih.

SETENGAH TAHUN

Kami mengesyorkan pembersih Venta untuk pembersihan setengah tahun. Sila patuhi arahan penggunaan yang disertakan bersama-sama pembersih Venta.

1

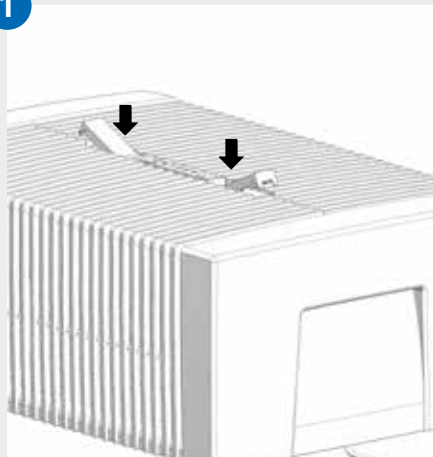

2

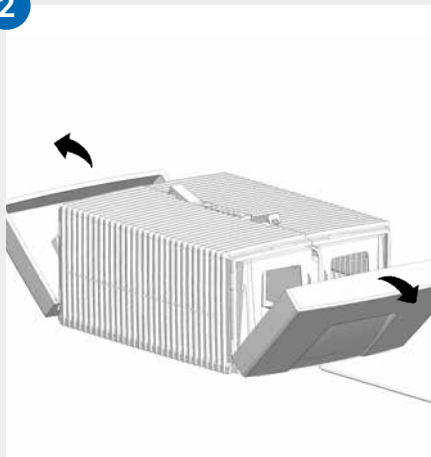

3

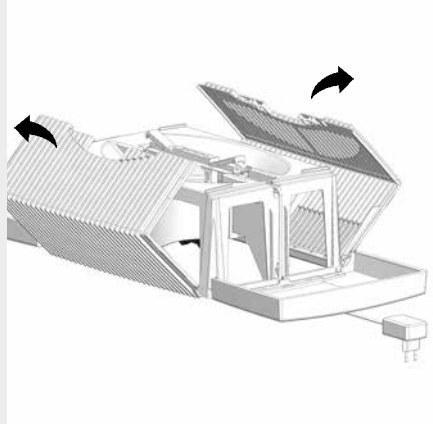

4

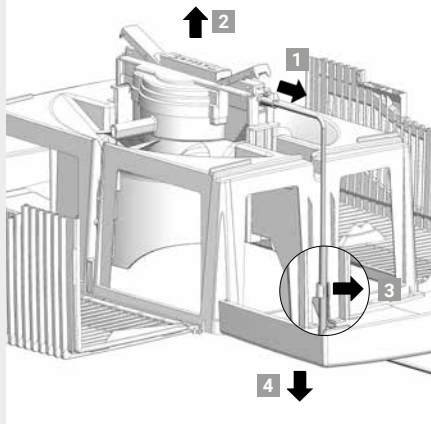

5

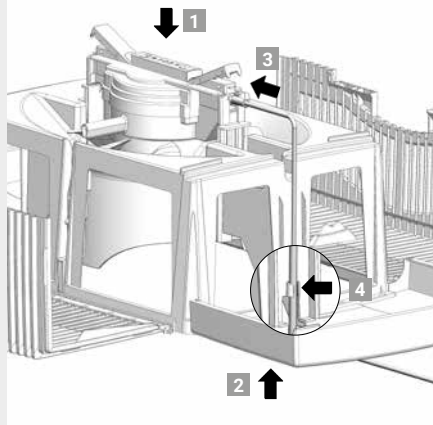

6

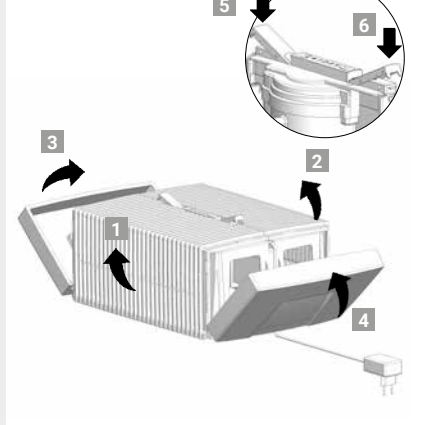

PEMBERSIHAN BAHAGIAN ATAS PERANTI



Perhatian! Pastikan bahawa peranti dimatikan dan bekalan kuasa pemalam dicabut daripada soket semasa semua langkah!

-
- 01 Keluarkan bahagian atas daripada bahagian bawah. Tekan butang pengunci supaya hujung berdiri.

 - 02 Lipat panel sisi ke luar.

 - 03 Lipat sayap sisi beralur ke luar.

 - 04 Tarik palam daripada bekalan kuasa pemalam keluar daripada unit pemacu **1**. Keluarkan unit pemacu ke atas **2**. Tanggalkan kabel daripada bekalan kuasa pemalam daripada pemegang **3** dan tarik keluar melalui bukaan bahagian atas **4**.



- **Jangan nyahhimpun unit pemacu dan bekalan kuasa pemalam, jangan rendamkan dalam air dan jangan biarkan ia bersentuhan dengan cecair!**
- **Bersihkan unit pemacu dengan bilah kipas dan sistem gear hanya dengan menggunakan kain kering!**
- **Bahagian atas yang dinyahhimpun boleh dibersihkan di bawah air yang mengalir!**
- **Bahagian atas yang dinyahhimpun mestilah benar-benar kering sebelum dipasang!**

-
- 05 Letakkan unit pemacu pada sisi yang betul di bahagian atas **1**. Tarik palam ke atas daripada bekalan kuasa pemalam dari bawah melalui bukaan bahagian atas **2** dan pasangkan ke dalam unit pemacu sehingga ia terkunci pada tempatnya **3**. Sambungkan kabel pada pemegang **4**.

 - 06 Hujung luar butang pengunci mesti berdiri. Sayap sisi beralur **1** dan **2** dilipat ke atas, kemudian bahagian sisi **3** dan **4**. Dengan menekan hujung luar butang pengunci **5** dan **6**, bahagian atas ditutup semula dengan betul.

DATA TEKNIKAL

Model	LW 15 Classic	LW 25 Classic	LW 45 Classic
Warna	Putih / Hitam		
Kesesuaian saiz bilik*	29 m ² / 72,5 m ³	49 m ² / 122,5 m ³	68 m ² / 170 m ³
Voltan utama	100-240 V, 50/60 Hz		
Tahap prestasi	3		
Penghasilan bunyi bising	20 / 21 / 25 dB(A)	21 / 26 / 36 dB(A)	20 / 26 / 37 dB(A)
Penggunaan kuasa (tahap 1-3)	2 / 2 / 3 Watt	2 / 4 / 6.5 Watt	
Kandungan air (maks.)	5 liter	7 liter	10 liter
Dimensi (P × L × T)	26 × 28 × 31 cm	30 × 30 × 33 cm	45 × 30 × 33 cm
Berat	3 kg	3.8 kg	5.8 kg

* berdasarkan ketinggian bilik maksimum 2.5 m

Tertakluk pada perubahan dan ralat

AKSESORI & SERVIS

Aksesori boleh ditempah melalui telefon atau dalam talian di www.venta-air.com

Data hubungan rakan servis kami boleh didapati di belakang manual ini.

JAMINAN

Disebabkan kualiti yang tinggi, Venta Air GmbH memberi jaminan selama dua tahun selepas dari tarikh pembelian bahawa produk ini bebas daripada sebarang kerosakan apabila digunakan dengan betul. Sekiranya terdapat ralat pada bahan atau pemprosesan, sila hubungi Venta Service Team atau pengedar anda. Di samping itu, syarat jaminan umum Venta termasuk: www.venta-air.com

KITAR SEMULA DAN PELUPUSAN



Bahan pembungkusan ini boleh digunakan semula. Sila lupuskan bungkusan secara mesra alam dan bawa ke pusat pengumpulan bahan kitar semula.



Simbol "**tong sampah berpaling**" memerlukan pelupusan secara berasingan bagi peranti elektrik dan elektronik yang lama (WEEE). Peranti sedemikian boleh mengandungi bahan berbahaya dan membahayakan alam sekitar. Produk ini mesti dilupuskan di tempat pengumpulan yang ditetapkan untuk kitar semula peranti elektrik dan elektronik dan tidak boleh dilupuskan bersama dengan sampah domestik yang tidak diasingkan. Dengan cara ini, anda menyumbang kepada perlindungan sumber dan alam sekitar. Untuk mendapatkan maklumat lanjut, sila hubungi pihak berkuasa tempatan.

Kanak-kanak tidak dibenarkan untuk bermain dengan beg plastik dan bahan pembungkusan dalam apa jua keadaan kerana terdapat risiko kecederaan atau tercekik. Simpan bahan tersebut di tempat yang selamat atau lupuskan secara mesra alam.

BAGAIMANA JIKA ...?



Pastikan bahawa peranti dimatikan dan bekalan kuasa pemalam dicabut daripada soket semasa semua langkah!

... peranti tidak dapat dihidupkan?

Sila periksa sama ada bekalan kuasa pemalam disambung ke bekalan elektrik atau tidak.

... peranti tidak dapat dihidupkan, walaupun bekalan kuasa pemalam disambung ke bekalan elektrik?

Sila periksa sama ada bekalan kuasa pemalam dipasang dengan kukuh pada unit pemacu atau tidak.



Langkah: Keluarkan bahagian atas. Periksa kedudukan yang betul (lihat manual untuk membersihkan bahagian atas peranti). Kemudian, kendalikan semula peranti.

... paparan operasi bulat berwarna biru berkelip pada panel kawalan?

Peranti telah dimatikan secara automatik kerana motor terlebih beban (cth. disebabkan kemasukan bendasing, dsb.).



Langkah: Keluarkan bahagian atas. Periksa sama ada paket plat di bahagian bawah dan bilah kipas di bahagian atas boleh bergerak dengan bebas. Kemudian, kendalikan semula peranti.

このたびは本製品をお買い上げいただき、ありがとうございます。

Venta社の当製品は必ずお客様のご期待に沿えるものと確信しております。当製品で快適な生活をお楽しみください。

お客様のVenta製品をご登録ください: www.venta-air.com

本製品を正しくご利用いただくため、本取扱説明書をよくお読みください。また後日必要となる場合のため、取扱説明書は大切に保管し、安全に関する注意事項と適切な使用方法をすべて遵守してください。取扱説明書の最新版はVentaのホームページでご覧いただけます: www.venta-air.com

お客様各位

Venta Classic Original加湿器は湿度を健康なレベルに保ち、空気の汚れを自然に除去する装置です。使い方は驚くほどシンプルで、複雑な操作は一切ありません。エアウォッシャーは最良の原理として認められている常温気化式で水だけで機能し、追加の加湿パッドやフィルターは一切必要ありません。

ベントの原理は以下のように機能します

室内の空気はファンを通じ、水の入った加湿器に導かれます。ここでは微妙に配列されたローラーディスクが水中で回転するようになっています。このローラーディスクの表面を通じて清潔な水が気体となって室内に送り込まれます。

目次

安全に関する注意事項	305	自動スイッチオフ	310
梱包内容	307	メンテナンスと清掃	311
記号	307	機器上部の清掃	313
適切な使用方法	307	テクニカルデータ	314
不適切な使用方法	307	付属品とサービス	314
各部名称	308	保証	314
初めてご使用になる前に	308	リサイクルリングと廃棄処分	315
使用開始	309	こんなときには...?	315
コントロールパネル	310		

⚠ 安全に関する注意事項

- 当機器は八歳以上のお子様、身体 知覚 精神障害のある方、またはあまり経験 知識のない方でも、安全な使用方法を学び、既存の危険を理解している監督者がそばにいる限り、使用に適しています。
- 使用開始前に取扱説明書をよく読み、いつでも参照できるよう大切に保管してください。
- 当機器は子供の遊び道具ではありません。
- 清掃および使用者による手入れは、八歳以下のお子様は監督なしでは行わないでください。
- 当機器およびプラグ付電源ケーブルは、八歳以下のお子様の手が届かないようにしてください。
- 当機器を不適切にご使用になると、当機器が損傷したり、人体の負傷を招いたりすることがあります。
- 当機器は、適切な電源コンセントだけに繋いでください。当機器銘板に、指定されている定格電圧が書かれています。
- 当製品は以下のプラグ付電源ケーブルと一緒にしか使用しないでください: モデル番号 B113-240050-Cd / FJSW1982400500
- プラグ付電源ケーブルのケーブルまたはプラグが損傷している場合には、当機器は決して運転しないでください。
- 清掃またはメンテナンスの前、または移動 搬送の前には、必ず機器のプラグ付電源ケーブルをコンセントから抜いてください。
- 当機器が落下してしまったり、またはその他の理由で損傷した場合には、決して運転しないでください。
- 電子機器の修理は、専門技術員しか行うことは許されていません。不適切な修理をすると、使用者に甚大な危険を招くことがあります。
- 機器の上には絶対に座らないでください。またなにも機器の上に置かないでください。
- 異物を決して機器の中に入れてください。
- 機器の上部を決して水やその他の液体に浸けないでください。
- 当機器に水を入れ過ぎないでください。
- 当機器は、水がたくさん入っている時には運んだり倒したりしないでください。
- プラグ付電源ケーブルは決してケーブルを掴んで引いたり、濡れた手で触れてコンセントから抜こうとしたりしないでください。



- 当機器は、完全に組み立てられた状態でしか運転しないでください。
- 当機器は平らで乾燥した面にしか設置しないでください。
- 機器は、なにかがぶつかったり、誰かが機器やケーブルにつまづいたりすることがないように設置してください。
- 壁や物体から少なくとも50 cm以上離して設置してください。
- 最高設置高さ: 2000メートル
- 通気スロットには決してカバーをしたり、通気を遮断するようなことはしないでください。当機器の過熱や損傷を防ぐには、通気スロットが常に開いていることが不可欠です。
- ことに冬の季節に、室内の相対湿度が継続して60%以上になると微生物の繁殖が起こりやすくなります。
- 当製品はその構造上、また気化式テクノロジーが採用されていることで、使用目的に適った方法でご利用になる限り、水滴、蒸気、霧または石灰分の堆積（水垢）などとなって水が直接当機器から排出されることはありません。
- 当機器の運転には専用のベンタ付属品しか使わないでください。他社の付属品等を用いたことによる損害に対し、Venta Air GmbHはいっさい責任を負わないものです。
- 何日かにわたって当機器を使わずスイッチを切っている場合、または長期にわたり保管する場合には、必ず水タンクを完全に空にし、汚れをきれいに清掃して乾かし、残った水から悪臭が発生したり微生物が繁殖したりすることがないように防いでください。
- 当機器をご使用にならない場合には、プラグ付電源ケーブルをコンセントから抜いてください。
- 当機器を設置した周囲が湿ったり濡れたりすることがないようにしてください。湿気が発生した場合には、機器の出力レベルを下げてください。機器の出力レベルが下げられない場合には、機器を中断しながら使用してください。カーペット、カーテン、テーブルクロスなどの水分を含みやすいものが濡れることがないように十分気を付けてください。

梱包内容

- 1 × Venta機器
- 1 × ハイジエン液ボトル 50ml
- 1 × クイックガイド
- 1 × 安全に関する注意事項

部品が欠落していたり損傷している場合には、すぐにVENTAサービスパートナーか、お近くの販売店にご連絡ください。

記号

-  人や物の損傷を防ぐため、安全に関する注意事項をよくお読みになり、必ず守ってください。
-  補足情報
-  役立つヒント

適切な使用法

当Venta機器は、室内の加湿をするための家庭用電気器具です。
当機器は屋外ではお使いいただけません。当機器を、記述されている以外の方法で使用したり変更したりするのは、不適切な使用方法とみなされます。メーカーは不適切な使用方法により生じたいかなる損傷・損害に対しても一切責任を負わないものです。

不適切な使用法

不適切な使用は健康と生命を脅かす場合があります。それには、以下のような条件下での使用が含まれます：

- 爆発の危険性がある場所および/または強烈な刺激等のある場所での使用
- 溶剤濃度が高い場所での使用
- プール付近または濡れている場所での使用
- 屋外

LW45

LW25

LW15

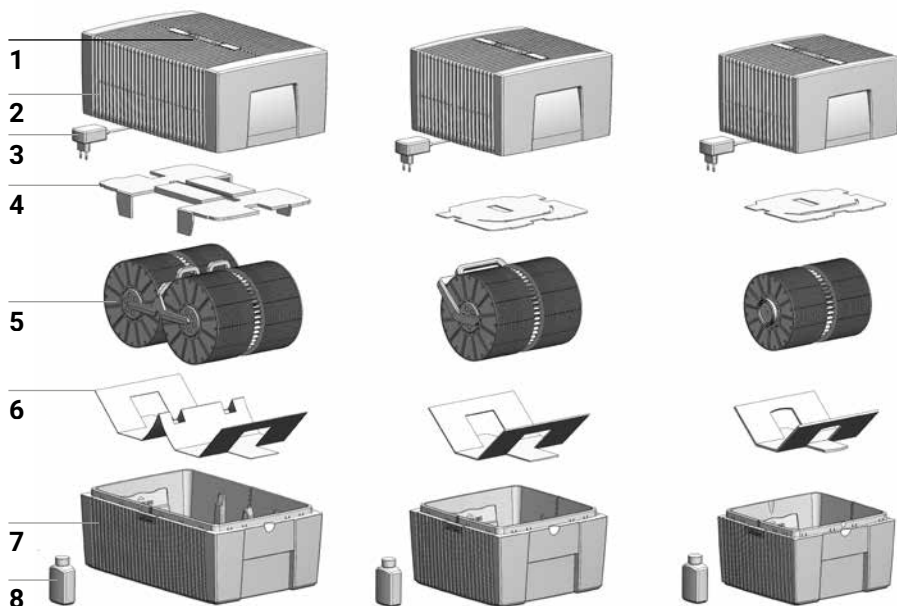

各部名称

- | | | | |
|---|------------------|---|----------------|
| 1 | コントロールパネル | 5 | ローラーディスク |
| 2 | 機器上部 | 6 | 輸送用ロック |
| 3 | プラグ付電源ケーブル (取付済) | 7 | 機器下部 |
| 4 | 輸送用ロック | 8 | ハイジエン液ボトル 50ml |

初めてご使用になる前に

器具を梱包から取り出し、設置します。ハイジエン液ボトル 50 ml(8)を箱から取り出します。機器上部(2)を取り外します。輸送用ロック(4)を機器上部(2)から外します。ローラーディスク(5)を機器下部(7)から取出し、輸送用ロック(6)を外します。

A

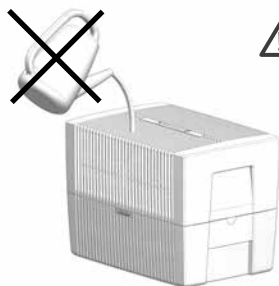
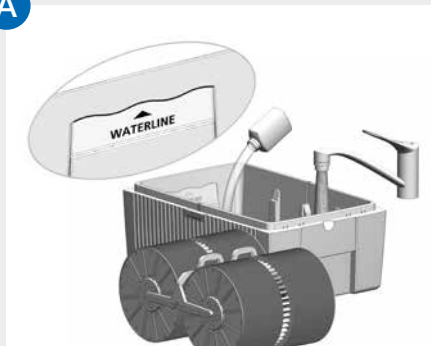

B

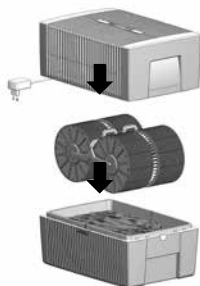

C



使用開始

- A 機器下部(7)に水道水を最大水量のラインまで充填し、それからハイジエン液 50 ml(8)を加えます (ボトル全内容量)。

! 当機器には、上部を上置きのままの状態では決して水を充填しないでください!

i ハイジエン液は、それを添加することで初めて空気の加湿が最適に行われるようになるので、必ず添加してください。

- B ローラーディスク(5)を機器下部(7)に入れ、機器上部(2)を下部(7)の上に嵌めてください。

- C プラグ付電源ケーブル(3)を電源に繋ぎ、機器のコントロールパネル(1)にあるスイッチ  に軽く触れてオンにしてください。

コントロールパネル



- 1 スイッチON / OFF
- 2 操作表示 ON / OFF
継続点灯: ON
点灯なし: OFF
- 3 風量レベル表示 1 - 2 - 3
- 4 自動スイッチオフ表示 (自動スイッチオフ機能の項参照)
- 5 風量レベル選択キー 1 - 2 - 3

自動スイッチオフ

当機器には自動スイッチオフ機能が付いており、これは表示(4)で表示されます。

以下の場合機器は自動的にスイッチオフします:

措置

機器下部の水が過少になった。

機器のスイッチを切り、コンセントから電源ケーブルを外し、水を充填してからスイッチ(1)を押してまた運転を開始します。「メンテナンスと清掃」、「毎日」の項も参照のこと

機器上部が開けられた。

ロックボタンの先端を押して、機器上部をしっかり閉じてください。機器のスイッチ(1)を一度オフにし、またオンにしてください。

機器上部が機器下部にしっかり嵌まっていない。

機器上部を機器下部の上に正しく取り付けます。機器のスイッチ(1)を一度オフにし、またオンにしてください。

メンテナンスと清掃

 **注意:** 清掃およびメンテナンス作業の際は毎回必ずコンセントから電源ケーブルを抜いてください!

毎日

機器のスイッチ(1)を切り、コンセントからプラグ付電源ケーブルを抜いてください。機器上部を取り外し、新鮮な水を機器下部に充填します。機器上部を取り付けます。スイッチ(1)を押して機器をスイッチオンします。

10日～14日おき

機器のスイッチを切り、コンセントからプラグ付電源ケーブルを抜きます。汚れた水を排水します。機器下部に取り付いた沈殿物をブラシで取り、水でよくすすぎ流します。ローラーディスクを水で洗浄します。機器下部にまた水を充填します。Ventaハイジエン液を添加します。分量は、ボトルについている目盛りを参照してください。

機器の下部やローラーディスクに水垢等の残留物（白色、黄緑色または茶色の沈殿物）がついても、当機器の機能には一切影響はありません。Ventaハイジエン液を加えることで、支障なくかつ衛生的に機器をお使いいただけます。

半年ごと

半年ごとの清掃には、Ventaクリーナーを使うことを推奨します。Ventaクリーナーについている取扱説明書をよくお読みください。

1

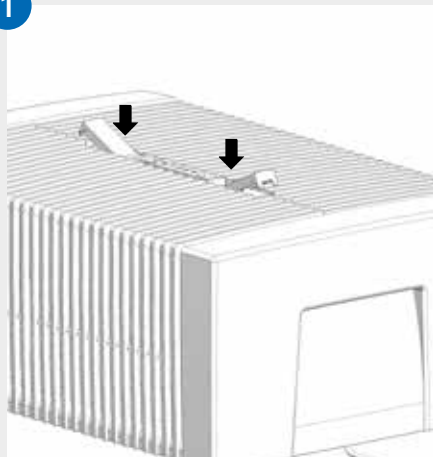

2

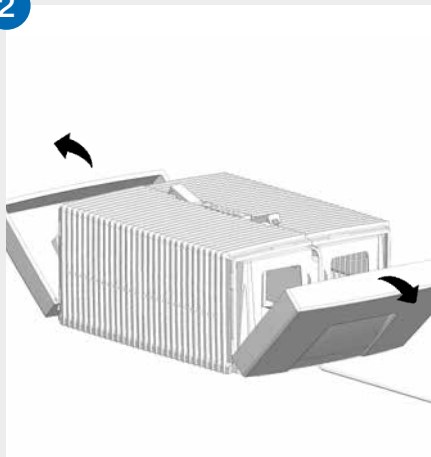

3

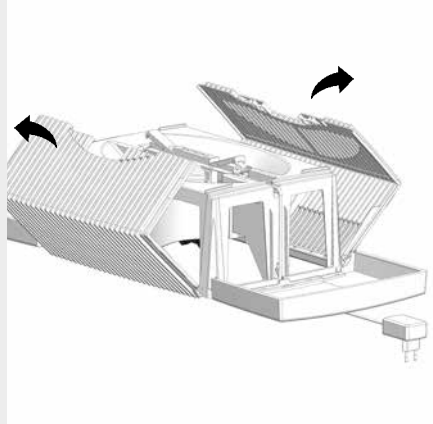

4

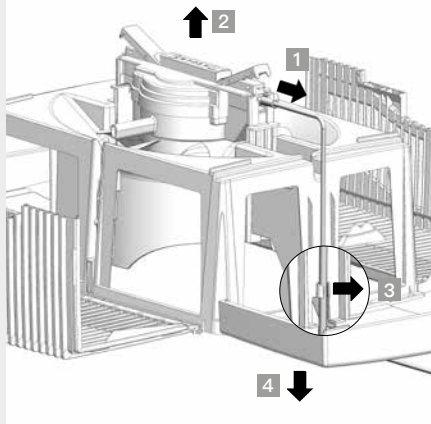

5

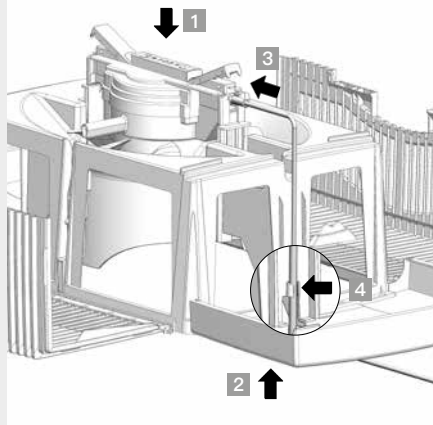

6

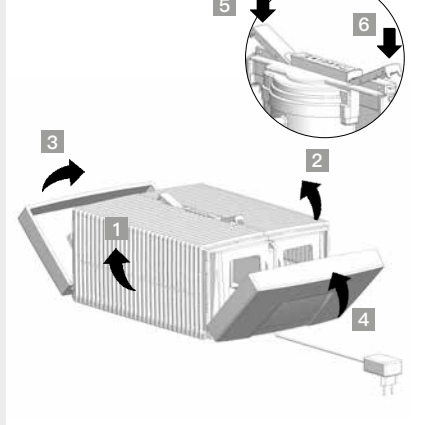

機器上部の清掃



注意! どの措置を取る場合にも、当機器がスイッチオフされていて、プラグ付電源ケーブルがコンセントから抜かれていることを確認してください!

-
- 01 機器上部を下部から取り外します。ロックボタンを押すと、その先端が飛び出ます。
-
- 02 サイドパーツを外側に倒します。
-
- 03 格子状のサイドウィングを外側に倒します。
-
- 04 駆動ユニットからプラグ付電源ケーブルのプラグを引き抜きます**1**。駆動ユニットを上を持ち上げて取り出します**2**。プラグ付電源ケーブルのケーブルをホルダーから放し、**3**機器上部の開口部を通じて下へ引き出します。**4**



- 駆動ユニットとプラグ付電源ケーブルは決して解体したり、水に浸けたり、液体と接触させたりしないでください。
- ファンブレードや駆動部の付いている駆動ユニットは乾いた布でしか清掃しないでください。
- 解体した機器上部は流水で清掃できます。
- 解体した機器上部は、必ず完全に乾燥させてから組み立ててください。

-
- 05 駆動ユニットを正しい向きで機器上部に取り付けます。**1**プラグ付電源ケーブルのプラグを機器上部の開口部から通して上に引き出し、**2**駆動ユニットにカチッというまでしっかり差し込みます。**3**ケーブルをホルダーにしっかり挟んで固定します。**4**
-
- 06 ロックボタンの先端は飛び出たままであることが大切です。格子状のサイドウィング**1**と**2**を持ち上げ、最後にサイドパーツ**3**と**4**を持ち上げて元通りに組み立てます。ロックボタンの先端**5**と**6**を押し、機器上部をしっかり閉じます。

テクニカルデータ

モデル	LW 15 Classic	LW 25 Classic	LW 45 Classic
カラー	白 / 黒		
適用床面積*	29 m ² / 72,5 m ³	49 m ² / 122,5 m ³	68 m ² / 170 m ³
電圧	100-240 V, 50/60 Hz		
回転数レベル	3		
騒音	20 / 21 / 25 dB(A)	21 / 26 / 36 dB(A)	20 / 26 / 37 dB(A)
消費電力 (レベル1~3)	2 / 2 / 3 Watt	2 / 4 / 6.5 Watt	
水容量 (最大)	5リットル	7リットル	10リットル
寸法 (縦×横×高さ)	26 × 28 × 31 cm	30 × 30 × 33 cm	45 × 30 × 33 cm
重量	3 kg	3.8 kg	5.8 kg

* 室内高さを最高2.5 mとした場合
仕様は変更する場合があります

付属品とサービス

付属品は電話または以下のサイトでご注文ください: www.venta-air.com
Ventaのサービスパートナーの連絡先は、当説明書の裏側に記されています。

保証

Venta Air GmbHでは、高品質の当製品は適切に使用すればお買い上げの日から2年間、故障なく操作することを保証します。それでもなんらかの製品の材質または製造上の欠陥が生じてきた場合には、Ventaのサービスチームかお買い上げの販売店にご連絡ください。Ventaの一般保証条件が適用されます: www.venta-air.com

リサイクルと廃棄処分



梱包材は再生可能です。梱包材は環境に配慮した方法で処分し、再生資源回収へ回してください。



「**バツのついたゴミ箱**」のマークは、電気 電子機器が一般廃棄物とは分別して処分しなければならないことを示しています (WEEE リサイクルロゴ)。このマークの付いた機器には環境を損なう、危険物質が含まれていることがあります。こうした製品は、電気 電子機器をリサイクル回収している場所へ持って行って処分することが義務付けられており、一般家庭ゴミと一緒に廃棄処分することは禁止されています。それを遵守することにより、資源と環境を保護することに繋がります。詳しくは、お近くの自治体、官庁にお問い合わせください。

お様がプラスチックの袋や梱包材と遊ばないよう、くれぐれも気をつけてください。損傷や窒息の危険があります。プラスチックの袋や梱包材は安全な場所で保管するか、環境に適した方法で処分してください。

こんなときには...?

 **どの措置を取る場合にも、当機器がスイッチオフされていて、プラグ付電源ケーブルがコンセントから抜かれていることを確認してください!**

...機器のスイッチが入らないが?

電源プラグが電源にしっかり接続されているか、確認してください。

...プラグ付電源ケーブルがコンセントに接続されているのに機器のスイッチが入らないが?

プラグ付電源ケーブルが駆動ユニットにしっかり差し込まれているか、確認してください。

 **措置:** 機器上部を取り外します。正しく取り付けられているかチェックします (機器上部の清掃の説明を参照)。それからもう一度機器のスイッチを入れてください。

...コントロールパネルに青い丸の操作表示が点滅しているが?

モーターが過負荷したため (例えば異物が入り込んだからなど) 機器が自動的に停止しました。

 **措置:** 機器上部を取り外します。機器下部のローラーディスクと機器上部のファンブレードが何の支障もなく動くかどうかチェックしてください。それからもう一度機器のスイッチを入れてください。

非常感谢!

我们深信此款文塔 (Venta) 机型将会超出您的预料并祝您在使用该产品时获得无限乐趣。

请注册您的 Venta 设备: www.venta-air.com

请务必完整阅读本操作说明书, 并妥善保存以备后用, 并请务必遵守安全注意事项以及确保合规使用。最新版本的操作说明书可以在我们的网站找到: www.venta-air.com

尊敬的客户:

Venta Classic Original空气加湿器可助您设置出健康的湿度, 并以天然的方式减少空气中的有害物质——巧妙简便、技术花费小。它按照公认最好的冷蒸发原理, 仅使用水工作, 而无需额外加湿器蒸发芯或过滤网。

Venta的工作原理

室内空气被风机导入注满水的空气加湿器, 在设计精巧的加湿轮处接受循环处理。水在轮叶表面自然汽化, 对空气均衡加湿。同时, 有害物质 (例如灰尘或花粉) 将被吸附在面板上, 在水中洗净并收集在空气加湿器内部。

目录

安全注意事项	317	自动关机	322
供货范围	319	维护和清洁	323
标识	319	清洁设备上面部件	325
按规定使用	319	技术数据	326
违反规定使用	319	配件和服务	326
概览	320	担保	326
首次使用前	320	回收和废弃处理	327
开始使用	321	疑难问题解答	327
操作面板	322		

⚠ 安全注意事项

- 年龄在8周岁以下的儿童以及身体、感官或心智能力受到限制或缺乏经验和认知的人群在使用本设备时，必须在他人的监督之下或在安全使用设备方面经过培训指导并了解存在的危险。
- 在开始使用前务必完整阅读本操作说明书并妥善保存以备今后查阅。
- 该设备并非儿童玩具。
- 在无人监督的情况下，年龄在8周岁以下的儿童禁止对设备进行清洁和保养。
- 该设备及其电源适配器必须保存在8岁以下儿童无法触及之处。
- 未按规定使用可能导致设备损坏以及人员受伤。
- 该设备仅可与相匹配的电源插座连接——电源电压必须与设备型号铭牌上的参数相符。
- 该设备仅可配合以下电源适配器运行：“型号B113-240050-Cd/FJSW1982400500E”。
- 电源适配器的电源线或电源插头损坏时，严禁使用设备。
- 在每次清洁或维护前以及更换设备安放位置或运输时，务必将电源适配器从插座上拔下。
- 当设备掉落或受损时，严禁使用。
- 在电气设备上进行的维修工作仅可由专业人员执行。未按规定维修可能对用户造成巨大的危险。
- 请勿坐在设备上或将任何物体放置于设备上。
- 请勿将异物插入到设备中。
- 请勿将设备上部浸入水或其他液体中。
- 请勿对设备过量注水。
- 请勿在容器注水状态下运输或倾斜设备。
- 请勿从电源线处拉拔电源适配器或用湿手将其从插座中拔出。
- 该设备仅可在完全装配好的状态下开始使用。
- 将设备放置于水平、干燥的表面上。
- 安置设备时，应确保其不会被碰倒并且不会有人被设备或电缆绊倒。
- 设备应与物体或墙壁侧面至少保持50厘米的距离。
- 最大安装海拔高度：2000米
- 严禁覆盖或堵塞通风口，以避免设备过热/损坏。

- 室内相对湿度如果持续高于60%，特别是在冬季，可能导致有害生物滋生。
- 设备特性及冷蒸发技术决定设备在正确使用情况下不会发生直接漏水，无论是以滴水、蒸汽、雾气还是水垢沉积形态。
- 设备仅允许配合原装Venta配件运行。如果因外来配件造成损害，Venta Air GmbH概不负责。
- 如果设备数日不使用、保持关闭或较长时间入库，则必须将水箱中的水完全排空，清除污垢残留物并干燥，以防止异味，或者静水或残留水中有生物滋生。
- 设备不使用时应将电源适配器从插座中拔掉。
- 设备周围环境不得明显潮湿。如果出现明显湿气，请调低设备功率。如果无法调低设备输出功率，请有间歇地使用设备。请注意防止吸水性材料（如地毯、窗帘、窗幔或桌布等）受潮。

供货范围

- 1 × Venta设备
- 1 × 瓶装抑菌剂 (50 毫升)
- 1 × 快速入门指南
- 1 × 安全注意事项

如果有部件缺失或损坏, 请联系我们的服务合作伙伴或您当地的经销商。

标识

 安全注意事项: 请仔细阅读并遵守, 以防止人身伤害和财产损失。

 补充性信息

 实用窍门

按规定使用

这台Venta设备是一种用于室内空气加湿的家用电器。

该设备不适用于室外。对设备任何其他类型的使用或更改均被视为违反规定使用。制造商对于由于违反规定使用所导致的损坏和受伤不承担任何赔偿责任。

违反规定使用

违反规定使用可能危害健康和生命。其中包括在以下条件下使用:

- 在有易爆和/或腐蚀性空气的空间内使用
- 房间中有高浓度溶剂
- 游泳池或潮湿区附近
- 室外

LW45

LW25

LW15

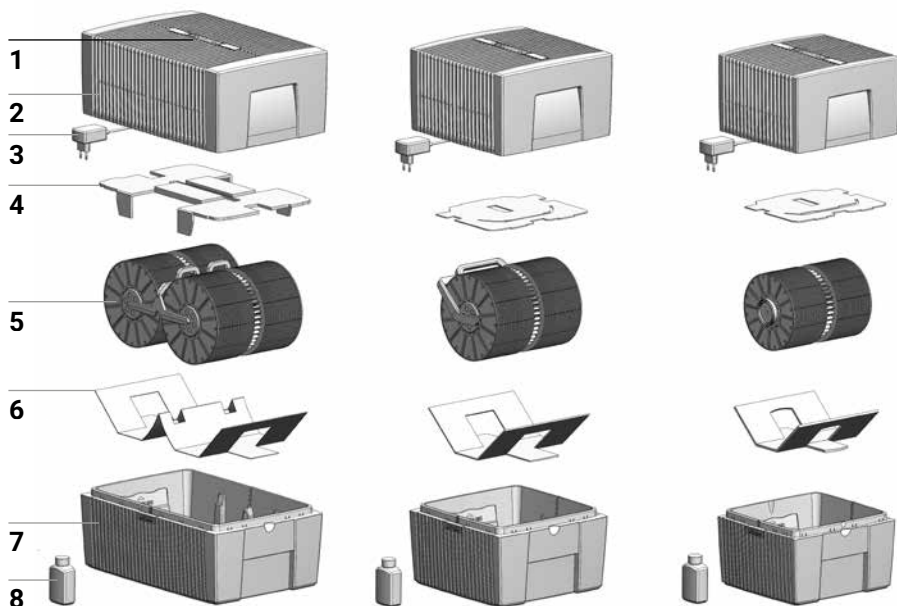

概览

- | | |
|--------------|----------------|
| 1 操作面板 | 5 加湿轮 |
| 2 设备上面部件 | 6 运输锁 |
| 3 电源适配器 (预装) | 7 设备下面部件 |
| 4 运输锁 | 8 瓶装抑菌剂 (50毫升) |

首次使用前

拆除设备包装并且将其安置好。将瓶装抑菌剂 (50毫升) **8**从纸盒内取出。卸下上面部件**2**。将运输锁**4**从上面部件**2**上卸下。将加湿轮**5**从下面部件上**7**卸下并移除运输锁**6**。

A

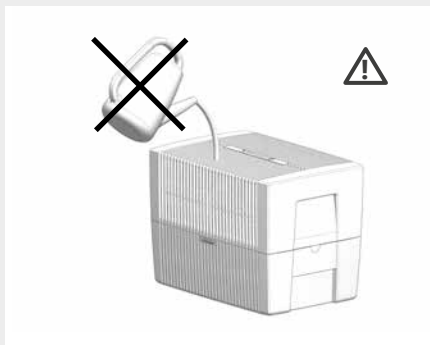
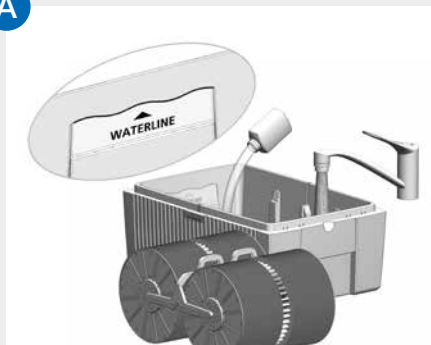

B

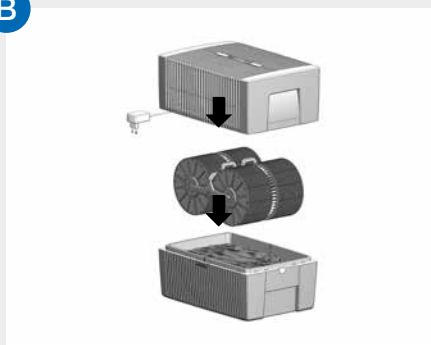

C

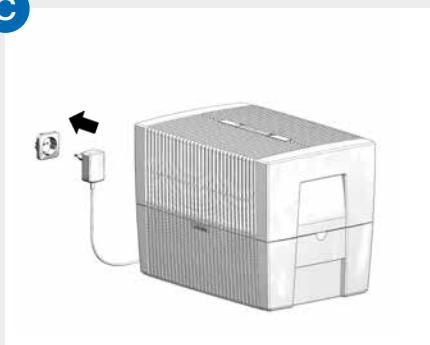

开始使用

- A** 为下面部件**7**加注自来水至最大WATERLINE (“水线”) 标记, 然后添加50毫升抑菌剂**8** (整瓶内容物)。

! 严禁在装上上面部件的状态下加注设备!

i 添加抑菌剂非常重要, 因为由此可以最佳地进行空气加湿。

- B** 将加湿轮**5**置入下面部件**7**, 然后将上面部件**2**装到下面部件**7**上。
- C** 将电源适配器**3**的插头连接到电源, 然后短暂按下操作面板**1**上的按键**!**以打开设备。

操作面板



- 1 开/关按键
- 2 运行指示灯开/关
常亮灯: 开
无灯: 关
- 3 风扇转速指示灯 1 - 2 - 3
- 4 自动关机指示灯 (见“自动关机”)
- 5 所选风扇转速 1 - 2 - 3

自动关机

设备拥有自动关机功能, 由指示灯 **4** 表示。

**在达到以下状态时, 设备
自动关闭:**

措施

设备下面部件内水量过少。

关闭设备, 将电源适配器从插座中拔掉, 加水然后使用按键**1**重新启动。另见“维护和清洁”, “每日”

设备上面部件
已打开。

按压锁紧键外端以重新关闭设备上面部件。使用按键**1**关闭设备然后重新打开。

上面部件未置于下面部件之
上或未正确放置。

将上面部件置于下面部件之上。使用按键**1**关闭设备然后重新打开。

维护和清洁



注意：在执行所有清洁和维护工作时，均须将电源适配器从插座中拔掉！

每日

使用按键**1**关闭设备，将电源适配器从插座中拔掉。卸下上面部件，将新鲜水注入下面部件。装上上面部件。使用按键**1**打开设备。

每10 - 14天

关闭设备，然后将电源适配器从插座中拔掉。倒出脏水。刷净然后冲洗掉下面部件内的沉积物。用水冲洗加湿轮。重新为设备下面部件加水。添加Venta抑菌剂。剂量请见瓶身背面刻度。

下面部件内和加湿轮上的所有残留物（白色、黄绿色或褐色沉积物或者变色）不会妨碍设备功能。添加抑菌剂可确保完美无菌运行。

每半年

半年度清洁时建议使用Venta清洁剂。请遵守Venta清洁剂随附的使用指南。

1

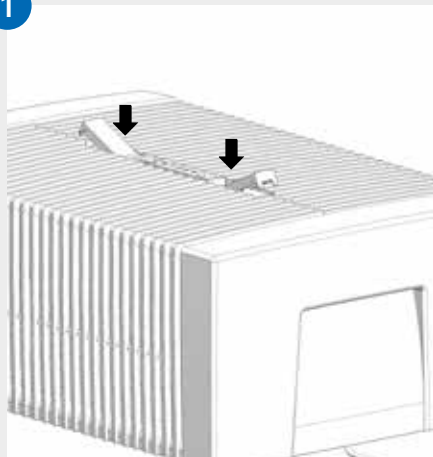

2

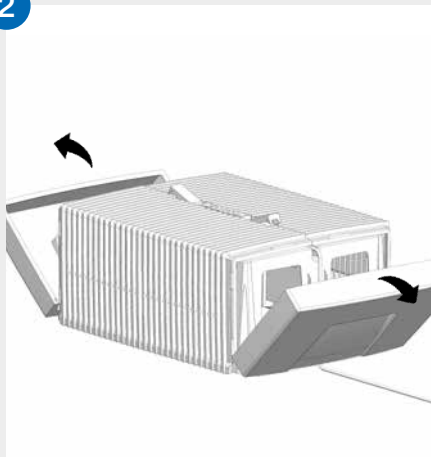

3

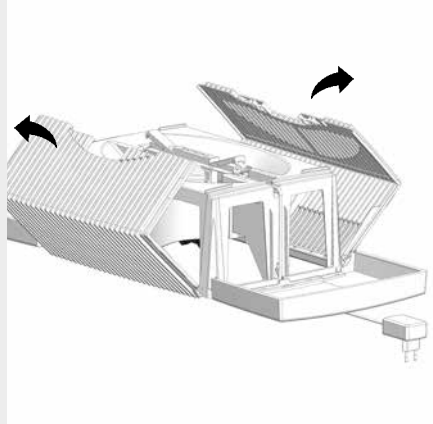

4

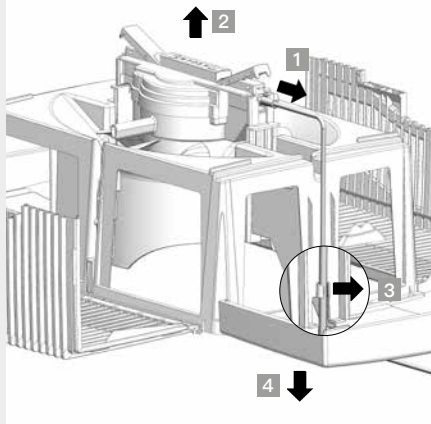

5

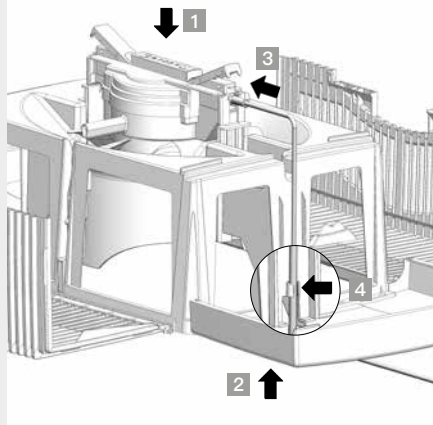

6

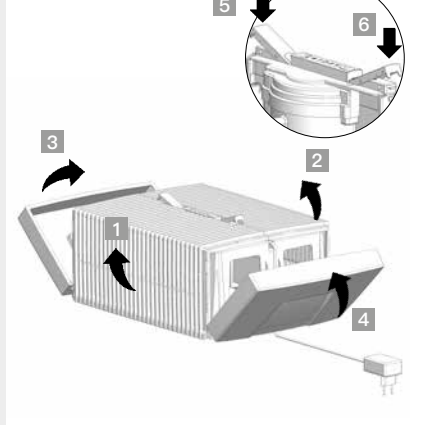

清洁设备上面部件

 **注意!** 确保在执行一切措施时, 设备均已关闭并且电源适配器已从插座拔出!

01 将上面部件从下面部件上卸下。按压锁紧键, 使末端凸出。

02 将侧面部件向外侧翻开。

03 将有肋片的侧翼向外翻开。

04 将电源适配器的插头从驱动单元上拔下 **1**。将驱动单元向上取出 **2**。将电源适配器的电缆从支架上松脱 **3** 然后通过上面部件的开口向下引出 **4**。

-  • 驱动单元和电源适配器不得拆开、浸入水中或接触液体!
- 装有风扇叶片的驱动单元和设备仅允许使用干布清洁!
 - 拆开的上面部件可以使用流水清洁!
 - 拆开的上面部件在组装前必须已绝对干燥!
-

05 将驱动单元装入上面部件, 注意面朝正确方向 **1**。将电源适配器的插头自下而上引过上面部件的开口 **2** 然后插入驱动单元, 直至卡入到位 **3**。将电缆固定在支架上 **4**。

06 锁紧键外端必须凸出。将有肋片的侧翼 **1** 和 **2** 向上翻转, 然后是侧面部件 **3** 和 **4**。按压锁紧键外端, 将 **5** 和 **6** 上面部件重新正确锁住。

技术数据

型号	LW 15 Classic	LW 25 Classic	LW 45 Classic
颜色	白色/黑色		
适用最大房间面积*	29 m ² / 72,5 m ³	49 m ² / 122,5 m ³	68 m ² / 170 m ³
电源电压	100-240 V, 50/60 Hz		
风速档位	3		
运行噪音	20 / 21 / 25 dB(A)	21 / 26 / 36 dB(A)	20 / 26 / 37 dB(A)
耗电量 (1-2-3档)	2 / 2 / 3 瓦	2 / 4 / 6.5 瓦	
水箱容量 (最大)	5升	7升	10升
尺寸 (长×宽×高)	26 × 28 × 31 cm	30 × 30 × 33 cm	45 × 30 × 33 cm
重量	3 kg	3.8 kg	5.8 kg

* 房间高度上限2.5m

保留更改差错权

配件和服务

配件可电话订购或在www.venta-air.com在线订购。

我们服务合作伙伴的联系方式见本说明书封底。

担保

Venta Air GmbH产品质量上乘, 提供自购买之日起为期两年的担保, 涵盖正确使用情况下出现的一切缺陷。如果发现材料或工艺瑕疵, 请联系Venta服务团队或您的经销商。此外, Venta的一般担保条款也适用: www.venta-air.com

回收和废弃处理



包装材料可重复利用。请以环保方式对包装进行废弃处理，送交回收站。



“打叉的垃圾桶”标识要求电气和电子旧设备应单独进行废弃处理 (WEEE)。此类设备可能包含危害环境的物质。这些产品应由指定的电气和电子设备回收站进行废弃处理并且禁止混入生活垃圾。由此，您也为资源和环境保护做出了贡献。详细信息请联系当地的政府机构。

儿童严禁玩耍塑料袋和包装材料，因为存在受伤和窒息危险。此类材料应妥善安全保存或以环保方式废弃处理。

疑难问题解答



确保在执行一切措施时，设备均已关闭并且电源适配器已从插座拔出！

.....设备无法打开？

请检查电源适配器是否已连接到电源。

.....虽然电源适配已连接到电源，设备仍然无法打开？

请检查电源适配器是否已牢固插接在驱动单元上。



措施：卸下上面部件。检查是否正确就位（见说明书：清洁设备上面部件）。然后重新启动设备。

.....操作面板上的圆形蓝色运行指示灯闪烁？

由于电机过载（例如由于异物侵入等），设备已自动关闭。



措施：卸下上面部件。请检查下面部件中的加湿轮以及上面部件中的风扇叶片是否能够顺畅转动。然后重新启动设备。

SERVICE AND SUPPORT

GERMANY

Venta Air GmbH
Weltestraße 5
88250 Weingarten
Tel.: +49 751 50 08 0
Fax: +49 751 50 08 20
info@venta-air.com
www.venta-air.com

SWITZERLAND

Venta Luftwäscher AG
Binnenkanalstrasse 1247
9434 Au (SG)
Tel.: +41 41 781 15 15
Fax: +41 41 781 15 50
info-ch@venta-air.com
www.venta-air.com

AUSTRIA

Stromayer
Elektro Service GmbH
Strohmayergasse 8
1060 Wien, Österreich
Tel.: +43 1 5961706
office@stromayer.at

FINLAND

Suomen Allergiakauppa
Länsiportintie 14
13430 HÄMEENLINNA
Finland
Tel.: +358400855000
myynti@allergiakauppa.fi
www.allergiakauppa.fi

JAPAN

Venta Japan Co., Ltd.
Nihonbashi Daiei Building 7F
1-2-6 Muromachi Nihonbashi
Chuo-ku, Tokyo 103-0022
090-4129-0399
venta_support@kikuyalogi.com
www.venta-air.jp

KROATIEN

MR servis d.o.o.
Dugoselska cesta 5
10370 Rugvica, Kroatien
Tel.: +385060535355
info@mrservis.hr
www.mrservis.hr

SERVICE AND SUPPORT

www.venta-air.com/Service/Service-Support/

VENTA WORLD WIDE

www.venta-air.com/en_de/Venta-worldwide/

USA

Venta Air Technologies, Inc.
US Headquarters
1952 McDowell Rd, Suite 204
Naperville IL 60563
Tel.: +1-888-333-8218
info-us@venta-air.com
www.venta-air.com/en_us

LATVIA / LITHUANIA

SIA „BALTIJAS TIRDZniecĪBAS
UZNĒMUMS“
Dārzaugļu iela 1-201,
Rīga LV-1012, Latvia
Tel.: +371 67790720
info@btu.lv

MALAYSIA / SINGAPORE

PHILLIPINES / VIETNAM
GA MAKMUR SDN BHD
No. 27, Jalan PP 11/4,
Alam Perdana Industrial Park, Taman
Putra Perdana, 47130 Puchong,
Selangor, Malaysia
Tel.: +603-8322 6628
Fax: +603-8322 6066
info@gasales.com.my

MONGOLIA

AERIS LLC, SUITE 316, Barilga
Architecture Building, Chinggis
Avenue, Oron Suuts Street, 2nd ho-
roo, Khan-Uul district, Ulaanbaatar,
Mongolia 17032
Tel.: +976-99101185,
+976-99096696
sales@aeris.mn
www.aeris.mn

POLEN

QUADRA-NET Sp. z o.o.
ul. Jana Czocharalskiego 8
61-248 Poznań, Polen
Tel.: +48 616 102 098
infolinia@quadra-net.com

RUSSIA

Venta Russia TSK IMPORT
(offizieller Importeur)
124683, Moskau, Selenograd, 1505,
Raum III, Russland
Tel.: +7 499 733 10 10
Fax: +7 499 733 10 10
venta@venta.ru

SOUTH AFRICA

EUROCARE Wellness
5 Star Business Park, Unit 2, Persim-
mon Close, Honeydew, Johannesburg
Südafrika
Tel.: +27 11 888 3255
Fax: +27 11 888 9874
info@eurocarewellness.co.za

SOUTH KOREA

VENTA KOREA CO., LTD.
3/F., Seojin Bldg., 754,
Seolleung-ro, Gangnam-Gu, Seoul
135-948, Korea
Tel.: +82 22 03 40 114
Fax: +82 22 03 40 119

