

Bitte lesen Sie diese Bedienungsanleitung vor dem Gebrauch Ihres Satalite Gerätes aufmerksam und sorgfältig durch und bewahren Sie sie an einem sicheren Ort auf!

SATALITE

Satalite wurde entwickelt, um den effektivsten elektrischen Insektenvernichter für öffentlich zugängliche Bereiche auf dem Markt darzustellen und ist exklusiv den Schädlingsbekämpfungsunternehmen vorbehalten. Die Geräte sind in zwei verschiedenen Größen, mit 18 W und 30 W, und in zwei verschiedenen Farben, weiß und aluminium, erhältlich. Satalite bietet Ihnen eine flexible Anwendung. Das Gerät kann entweder horizontal oder vertikal und mit konkavem oder konvexem Reflektor an die Wand angebracht werden.

LIEFERUMFANG

- 1 x Satalite Insektenvernichter (mit konkavem Reflektor vormontiert)
- 1 x Weiße Klebefolie
- 2 x Schrauben und Wanddübel
- 2 x Halterungen zur konvexen Montage
- 1 x Montageanleitung
- 1 x 18 W Lynx-Röhre (bereits eingesetzt)
oder
- 2 x 15 W UV-Hochleistungsröhren (bereits eingesetzt)

ACHTUNG - DIESES GERÄT MUSS GEERDET SEIN!

WIRKUNGSWEISE

Ihr Satalite Gerät lockt fliegende Insekten durch neue hochleistungsfähige ultraviolette Leuchtstoffröhren an. Die Insekten bleiben auf einer mit Pheromonen getränkten Klebefolie haften, was eine gute Kontrolle und eine einfache Wartung gewährleistet.

POSITIONIERUNG

DIESES GERÄT DARF NUR IM INNENBEREICH VERWENDET WERDEN!
Ihr Satalite-Gerät sollte idealerweise ca. zwei Meter über dem Boden angebracht werden, vorzugsweise an der dunkelsten Stelle des zu schützenden Raumes möglichst weit entfernt von Fenstern oder Oberlichtern, um die Konkurrenz mit natürlichem Tageslicht oder direktem Sonnenlicht zu vermeiden.

Das UV-Licht Ihres Satalite Gerätes sollte von jedem Winkel des zu schützenden Raumes aus zu sehen sein. Bitte beachten Sie hierbei, dass größere Objekte im Raum oder verwinkelte Räume es erforderlich machen könnten, mehrere Geräte anzubringen, um die optimale Effektivität zu erzielen. In großen offenen Räumen, in denen zwei oder mehr Geräte erforderlich sind, müssen die Anbringungsorte sorgfältig ausgesucht werden, um maximalen Schutz zu gewährleisten. Jedes Gerät sollte in seinem Bereich möglichst zentral angebracht werden.

INSTALLATION

VOR DER INSTALLATION MÜSSEN SIE SICH DAVON VERGEWISSERN, DASS DIE NETZSPANNUNG DER STROMVERSORGUNG IN IHREN RÄUMLICHKEITEN MIT DER ANGABE AUF IHREM SATALITE-GERÄT ÜBEREINSTIMMT.

Ihr Satalite Gerät verfügt über ein zwei Meter langes Netzkabel. Sie können diesen elektrischen Insektenvernichter nach Ihren Wünschen entweder horizontal oder vertikal an der Wand anbringen. Beachten Sie auch die beigefügte "Montageanleitung" zur Änderung des Reflektors von konkav zu konvex. Wenn Sie das Gerät fest installiert haben, setzen Sie die Klebefolie wie im Absatz "Austausch der Klebefolie" nebenan beschrieben ein. Schließen Sie Ihr Satalite Gerät, das vom Werk aus mit dem richtigen Stecker ausgestattet ist, an der nächstgelegenen Steckdose an das Hauptnetz an.

VOR DEM GEBRAUCH MÜSSEN SIE SICHERSTELLEN, DASS SIE DEN SCHUTZFILM VON DER VORDER- UND RÜCKSEITE DES REFLEKTORS ENTFERNT HABEN.

GEBRAUCH IHRES SATALITE

Ihr Satalite-Gerät sollte idealerweise täglich 24 Stunden im Einsatz sein, um Ihre Räumlichkeiten wirklich fliegenfrei zu halten. Insekten werden von Ihrem Satalite-Gerät am stärksten in der Nacht angelockt, wenn es außer Konkurrenz zum Tageslicht oder anderen Lichtquellen steht.

REINIGUNG

BEVOR SIE MIT DER REINIGUNG DES GERÄTES BEGINNEN, STELLEN SIE BITTE SICHER, DASS IHR INSEKTENVERNICHTER VOM NETZ ABGETRENNT IST.

Es ist zu empfehlen, das Gerät regelmäßig mit dem Austausch der Klebefolie zu reinigen. Nachdem Sie die Klebefolie aus dem Gerät entfernt haben, reinigen Sie das Gerät gründlich mit einem feuchten Tuch und entfernen Sie dabei alle Anzeichen von Schmutz. Vergewissern Sie sich, dass das Gerät vollkommen trocken ist, bevor Sie es wieder an die Stromversorgung anschließen.

GARANTIE

Auf diesen qualitativ hochwertigen Fluginsektenvernichter erhalten Sie drei Jahre Garantie. Wenn Sie das Gerät, wie in dieser Bedienungsanleitung beschrieben, regelmäßig warten, sollte es Ihnen für viele Jahre gute Dienste erweisen. DIE RÖHREN SIND VON DER GARANTIE AUSGENOMMEN.

AUSTAUSCH DER KLEBEFOLIE

Die Klebefolie sollte stets nach vier Wochen ausgetauscht werden.

Um die Klebefolie auszutauschen...

1. Ziehen Sie die gebrauchte Klebefolie an der Oberseite des Gerätes heraus (s. Grafik) und bewahren Sie sie entweder zur Auswertung der Fangergebnisse auf oder entsorgen Sie sie hygienisch.
2. Entfernen Sie das Schutzpapier von der neuen Klebefolie.
3. Schieben Sie die neue Klebefolie - mit der klebenden Seite nach innen - innerhalb der beiden Führungsschienen komplett in das Geräteinnere.

Vergewissern Sie sich, dass die Ersatz-Klebefolien stets kompatibel mit Ihrem Gerät sind. Sie erhalten die passenden Ersatz-Klebefolien von Ihrem Schädlingsbekämpfungsunternehmen oder von P & L Systems Ltd.

WAND MONTAGE

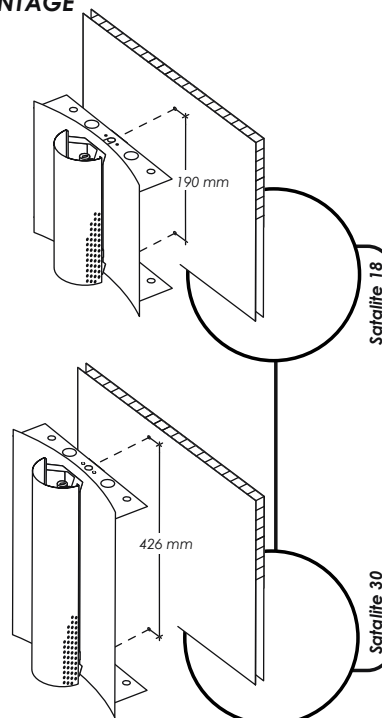

AUSTAUSCH DER RÖHREN

BEVOR SIE MIT DEM AUSTAUSCH DER RÖHREN BEGINNEN, STELLEN SIE BITTE SICHER, DASS IHR INSEKTENVERNICHTER VOM NETZ ABGETRENNT IST.

Um die optimale Effektivität Ihres Satalite Gerätes sicherzustellen, sollten die UV-Röhren jeweils nach 9 -12 Monaten ausgetauscht werden. Vergewissern Sie sich, dass die Ersatz-Röhren stets kompatibel mit Ihrem Gerät sind. Sie erhalten die passenden Ersatz-Röhren von Ihrem Schädlingbekämpfungsunternehmen oder von P & L Systems Ltd.

Um die UV-Röhren auszutauschen...

1. Ziehen Sie den vorderen Reflektor erst nach rechts und dann nach vorne, um ihn auszuhaken.
2. Dann bewegen Sie den Reflektor nach links, um ihn auch dort auszuhaken.
3. 18 W Gerät: Stützen Sie das Gerät mit der einen Hand und ziehen Sie die Röhre mit der anderen Hand nach oben heraus. (s. Grafik)
- 30 W Gerät: Lösen Sie die Röhren durch leichtes Drehen und nehmen Sie sie aus der Fassung. (s. Grafik)
4. Setzen Sie entsprechend die neue Röhre in die Fassung ein.

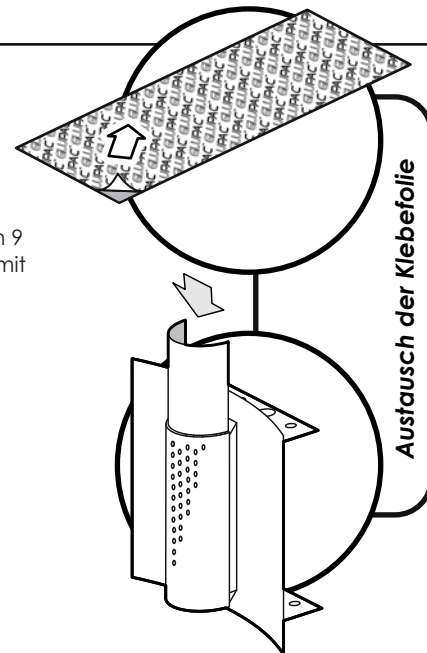
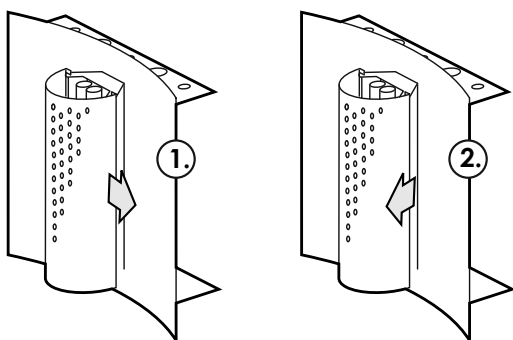

Austausch der Klebefolie

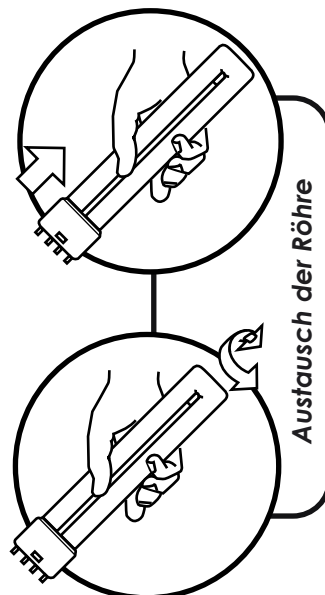

Austausch der Röhre

AUSTAUSCH DER STARTER

BEVOR SIE MIT DEM AUSTAUSCH DER STARTER BEGINNEN, STELLEN SIE BITTE SICHER, DASS IHR INSEKTENVERNICHTER VOM NETZ ABGETRENNT IST.

Die Starter sollten gleichzeitig mit den Röhren jeweils nach 9 -12 Monaten ausgetauscht werden. Das sollte am besten dann geschehen, wenn ohnehin einer der regelmäßigen Wechsel der Klebefolie durchgeführt werden muss, da zum Austausch der Starter die Klebefolie zu entfernen ist. Vergewissern Sie sich, dass die Ersatz-Klebefolien stets kompatibel mit Ihrem Gerät sind. Sie erhalten die passenden Ersatz-Klebefolien von Ihrem Schädlingbekämpfungsunternehmen oder von P & L Systems Ltd.

Um die Starter auszutauschen...

1. Entfernen Sie die Klebefolie wie bereits beschrieben aus dem Gerät.
2. Lösen Sie den Starter, indem Sie ihn nach links drehen, und ziehen Sie ihn aus der Verankerung heraus.
3. Setzen Sie den neuen Starter ein und drehen Sie ihn bis zum Anschlag nach rechts.

Wenden Sie das gleiche Verfahren zum Austausch des zweiten Starters an (nur 30 W Gerät).

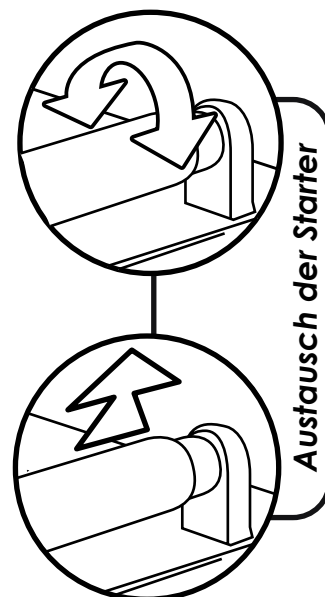

Austausch der Starter

Technische Angaben / Ersatzteile

Gerät	Satalite 18	Gerät	Satalite 30
Spannung	230V ~ 50Hz	Spannung	230V ~ 50Hz
Abmessungen(mm)	300 x 300 x 110	Abmessungen(mm)	300 x 550 x 130
Wirkungsbereich	30 Sq. Meters	Wirkungsbereich	60 Sq. Meters
Gewicht	1.5 Kg	Gewicht	2.5 Kg
Lichtausgabe	18W	Lichtausgabe	30W
Röhren	1 x 1815	Röhren	2 x 1616
Klebefolien (x6)	INL147	Klebefolien (x6)	INL161
Montage Festsetzung Zentren	190mm	Montage Festsetzung Zentren	426mm